

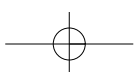

VOICESOLO XT
PERSONAL VOCAL MONITORS

VSM-300 XT
NOTICE D'UTILISATION

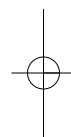

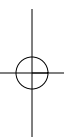
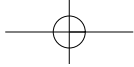

CONSIGNES DE SECURITE IMPORTANTES



L'éclair dans le triangle prévient l'utilisateur d'une tension dangereuse non isolée dans l'appareil pouvant constituer un danger d'électrocution aux personnes.



Le point d'exclamation dans le triangle prévient l'utilisateur de la présence d'instructions importantes relatives à l'utilisation et à la maintenance dans le manuel accompagnant le produit.

- 1 Lisez ces instructions.
- 2 Conservez ces instructions.
- 3 Respectez les mises en garde.
- 4 Suivez les instructions.
- 5 Ne pas utiliser près d'une source liquide.
- 6 Nettoyer uniquement avec un tissu sec.
- 7 Ne pas bloquer les ouïes de ventilation. Installer selon les instructions du fabricant.
- 8 Ne pas installer près d'une source de chaleur comme un radiateur, etc. (ce qui comprend les amplificateurs de puissance).
- 9 Ne pas modifier la fiche secteur (terre ou repérage de la fiche par une lame plus large, comme au Canada, par exemple). Si le cordon secteur fourni ne correspond pas à vos prises murales, consultez un électricien pour les faire remplacer.
- 10 Protégez le cordon secteur contre toute dégradation physique.
- 11 Utilisez uniquement les fixations/accessoires spécifiés par le fabricant.



Utilisez uniquement le chariot, pied, tripode, ou la table spécifiée par le fabricant ou vendu avec l'appareil. Lorsque vous utilisez un chariot, soyez prudent lorsque vous déplacez l'appareil sur le chariot pour éviter toute chute et toute blessure.

- 13 Déconnectez l'appareil du secteur lors des orages ou si vous ne l'utilisez pas pendant longtemps.
- 14 Confiez toutes les réparations à un personnel qualifié. Faites contrôler l'appareil lorsqu'il a été endommagé, lorsque le cordon secteur a été endommagé, en présence d'une infiltration liquide ou d'un objet dans le boîtier, si l'appareil a été exposé à la pluie ou à l'humidité, s'il ne fonctionne pas normalement ou s'il est tombé.

Attention !

- Pour réduire les risques d'électrocution ou d'incendie, ne pas exposer cet équipement aux projections liquides. Ne poser aucun vase, verre, etc. sur l'appareil.
- Cet appareil doit être relié à la terre.
- Utilisez une fiche secteur à trois plots comme celui fourni avec le produit.
- Le type de cordon secteur et la fiche secteur varient avec la tension secteur utilisée.
- Vérifiez la tension secteur de votre région et utilisez la fiche correspondante. Voir le tableau ci-dessous :

Tension	Fiche secteur correspondante
110-125 V	UL817 et CSA C22.2 n° 42
220-230 V	CEE 7 page VII, SR section 107-2-D1/IEC 83 page C4.
240V	BS 1363 de 1984. Norme sur les prises de 13 A avec fusible et commutables.

- Cet appareil doit être installé près d'une prise murale et sa déconnexion doit être facile et accessible.
- Pour complètement déconnecter l'appareil du secteur, déconnectez la fiche du secteur.
- Contrôlez de temps en temps le bon état de la fiche secteur.
- Ne pas installer dans un espace confiné.
- Ne pas ouvrir le boîtier — risque d'électrocution.

Attention :

Les modifications apportées à cet appareil et non approuvées dans ce manuel annulent vos droits à utiliser cet appareil.

Réparations

- Cet appareil ne contient aucune pièce remplaçable par l'utilisateur.
- Les réparations doivent être confiées à un personnel qualifié.

IMPORTANT SAFETY INSTRUCTIONS

Cet appareil a été testé et répond aux réglementations sur les équipements numériques de Classe B, alinéa 15 des normes fédérales américaines.

Ces réglementations fournissent une protection raisonnable contre les interférences en installations résidentielles. Cet appareil génère, utilise et peut générer des fréquences radio. S'il n'est pas installé selon les instructions fournies, ces fréquences peuvent causer des interférences aux communications radio. Il n'y a cependant aucune garantie contre ces interférences. Si cet appareil cause des interférences, aux réceptions radio ou télévision, ce qui peut être déterminé en plaçant l'appareil sous et hors tension, l'utilisateur doit essayer de corriger le problème en suivant les conseils ci-dessous :

- Réorientez ou déplacez l'antenne de réception.
- Éloignez l'appareil du récepteur.
- Connectez l'appareil sur une ligne secteur différente de celle utilisée par le récepteur.
- Consultez votre revendeur ou un technicien radio/TV.

Attention :

Les modifications apportées au produit et qui ne sont pas expressément approuvées dans ce manuel peuvent annuler votre droit à utiliser ce produit.

Utilisateurs au Canada :

This Class B Digital apparatus meets all requirements of the Canadian Interference-Causing Equipment Regulations ICES-003. Cet appareil numérique de la classe B respecte toutes les exigences du Règlement sur le matériel brouilleur du Canada. This Class B digital apparatus complies with Canadian ICES-003. Cet appareil numérique de la classe B est conforme à la norme NMB-003 du Canada.

Certificat de conformité
TC Electronic A/S, Sindalsvej 34, 8240
Risskov, Danemark, déclare sous sa propre
responsabilité que le produit :

VoiceSolo VSM-300 XT **- Active Voice Monitor and Control**

couvert par ce certificat et possédant le label
CE est conforme aux normes suivantes :

EN 60065 (IEC 60065)	Conformité de sécurité pour les équipements secteur électroniques grand public
EN 55103-1	Norme sur les équipements audio, vidéo, audio-visuels et d'éclairage professionnels. Partie 1: Émissions.
EN 55103-2	Norme sur les équipements audio, vidéo, audio-visuels et d'éclairage professionnels. Partie 2 :Immunité.

Et répond aux directives suivantes:
73/23/EEC, 89/336/EEC

Réalisé à Risskov, 10 - 2007
Mads Peter Lübeck
PDG

TABLE DES MATIERES

<i>Introduction</i>	4
<i>Face avant</i>	6
<i>Face arrière</i>	7
<i>Diagramme boîtier I/O</i>	8
<i>Montage sur pied de micro</i>	9
<i>Effectuer les connexions</i>	12
<i>Eviter le Feedback</i>	13
<i>Diagrammes de configuration</i>	14
<i>Spécifications</i>	16
<i>Diagramme de flux de l'audio</i>	17

FRANÇAIS

Specifications, interface, and features are subject to change without notice due to continued product improvement

*VoiceSolo VSM-300 XT Rev 1.01
English version*

INTRODUCTION

Bienvenue dans le monde du VoiceSolo XT

La gamme de hauts parleurs de monitoring de scène TC Helicon VoiceSolo XT VSM, constitue un nouveau concept de monitoring personnel. TC Helicon vise l'excellence dans tout ce qui se rapporte à la voix, et la gamme VSM s'appuie sur l'expertise, le succès et la réputation planétaire de TC Helicon dans le domaine vocal. Si vous ne vous entendez pas bien sur scène, il est difficile d'accomplir une bonne performance. Les moniteurs VSM sont conçus pour être montés sur pied de micros, rapprochant le haut parleur de l'artiste. Cela comporte pas mal d'avantages sur les systèmes de retours classiques de type wedges (bain de pied) ou "in-ear" tels que:

- Reproduction (ou repiquage) moindre du retour dans les haut parleurs de façade
- Un volume élevé est possible avant tout problème de Feedback (larsen)
- Une meilleure interaction avec l'auditoire est possible. La scène est débarrassée des bains de pieds et les barrières créées par le système "in-ear" (monitoring par écouteurs d'oreilles) qui vous coupent des réactions du public sont effacées.

Les moniteurs VoiceSolo XT VSM utilisent un HP ICT™ concentrique 2 voies, qui élimine les problèmes relatifs à l'écoute séparée des hautes et basses fréquences reproduites par les haut parleurs traditionnels. Ceci est particulièrement important lorsque le moniteur est placé sur le pied de micro -donc très proche du chanteur -, la séparation serait encore plus évidente.

Fonctions

- Montage rapide sur pied de micro. Intégration de la perche qui permet l'utilisation du même pied pour le micro et le moniteur.
- Multiplicité des options de placement grâce à deux orifices de montage sur pied et deux pans coupés pour un placement au sol.
- Haut Parleur 6.5" ICT™ concentrique deux voies pour une écoute de proximité optimale.
- Haute capacité de volume: 116dB crête SPL à 0.5 m
- Amplificateur 150W BASH
- Habillage en aluminium renforcé présentant une rigidité maximale et une résonance minimale de l'enceinte.
- Boîtier externe d'entrées/sorties pour instruments, mix auxiliaires.
- Préampli micro, entrées lignes stéréo et auxiliaire.
- Alimentation fantôme sur entrée micro.
- "Pass thru" (dérivations) de toutes les entrées vers console de façade
- Contrôles de niveau pour le micro, pour l'entrée ligne et le volume général.
- Bouton de contrôle de l'EQ Shape, plus filtre coupe-bas 75Hz 18 dB/octave
- Filtre coupe bas sélectable 75Hz 18 dB/Octave sur la sortie mix du moniteur.
- Sélection Mono/Stéréo pour l'entrée ligne
- Sortie pour subwoofer actif.

A propos de TC-Helicon



TC-Helicon est une société créée au début du 21ème siècle par TC Group (Danemark) et IVL Technologies Ltd (Canada).

TC-Helicon a été créé car nous estimons que le plus bel instrument au monde est la voix. Par conséquent, tout ce que fait TC-Helicon est lié à cet instrument.

TC-Helicon essaye de créer un monde permettant aux professionnels qui travaillent sur la voix d'obtenir les meilleurs résultats et de repousser les possibilités offertes par la voix.

La mission de la société réside dans cette phrase : "Il est temps que quelqu'un fournisse des outils et des solutions adaptées à la voix".

TC-Helicon révolutionne la voix en offrant des outils et des solutions pour les professionnels qui travaillent avec la voix humaine, qu'elle soit parlée ou chantée. Nos clients comprennent les meilleurs chanteurs au monde, les meilleurs producteurs, les plus grandes sociétés de radiodiffusion et les meilleurs ingénieurs du son au monde.

Appréciez

L'équipe TC-Helicon

Une société de TC Group

INTRODUCTION

Recommandations préliminaires

Les moniteurs de la série VoiceSolo XT peuvent reproduire des pressions sonores (SPLs) très élevées, spécialement à courte distance lorsqu'ils sont montés sur pied de micro. Ils ont été conçus de manière à pouvoir être assez fort par rapport au volume d'un kit de batterie acoustique. Dans une situation qui nécessite des volumes de retours importants, nous recommandons l'usage de protections auditives.

Pour une exposition répétée nous recommandons l'usage occasionnel d'un appareil de mesure de niveau sonore capable de mesurer le niveau sur une période d'exposition définie par les standards de contrôle de bruits. Ceci pour contrôler que les niveaux sont en dessous des limites de sécurité.

Déballage

Ouvrez le carton par le dessus, sortez les câbles et le boîtier E/S (VSM-300 XT seul). Otez la protection polystyrène et à l'aide des deux mains soulevez le VoiceSolo XT hors de l'emballage. Retirez le sac de plastique du VoiceSolo XT. Rien ne doit vibrer dans vos moniteurs. Contrôlez que le produit n'a pas subi de dommages lors du transport. Dans ce cas improbable, informez en le transporteur et le fournisseur. Conservez tout l'emballage si un dommage est arrivé, car cela peut prouver une éventuelle manipulation trop violente. C'est aussi une bonne idée de conserver l'emballage pour de possibles transports futurs.

Enregistrement du VoiceSolo XT

Il existe deux méthodes pour enregistrer votre VoiceSolo XT:

- En ligne: visitez www.tc-helicon.com/VoiceSolo XT et cliquez sur Product Registration dans la colonne de gauche.
- Courrier: complétez et renvoyez la carte de registration incluse dans la boîte.

Support

Si vous avez des problèmes techniques, TC Helicon sera heureux de vous aider. Il ya différentes sources de support de produit. Nous les avons listées dans l'ordre décroissant de rapidité d'accès à l'information

1. Manuel: Le manuel du VoiceSolo VSM-300 XT est une source d'informations utiles sur les applications et traite en profondeur les questions courantes.
2. En Ligne: visitez www-tcsupport.tc pour rechercher ou demander des réponses actualisées sur le VoiceSolo XT.
3. Téléphone: International: +45 8742 7000 | USA & Canada: 818 665 4900

FACE AVANT



1. LED de CLIP (surcharge)

Cette LED indique une somme de surcharges des entrées MIC, LINE et AUX

2. Contrôle de niveau MIC IN

Ce contrôle ajuste le gain de l'entrée microphone. Réglez le de manière à ce que seules les notes chantées les plus fortes allument occasionnellement la LED CLIP. Si la LED CLIP s'allume même lorsque le niveau est au plus bas, poussez le bouton +20 dB en position extérieure.

3. Switch MONO / STEREO

Ce switch étend les possibilités de deux VoiceSolo XTs lorsqu'on veut les faire fonctionner comme un système de sonorisation stéréo. Quand l'option stéréo est choisie (bouton enfoncé), un signal audio reçu sur l'entrée Right du boîtier I/O est envoyé vers un autre VoiceSolo XT depuis la sortie MIX. Le signal audio reçu dans l'entrée LEFT est produit par le VoiceSolo XT principal. Le contrôle de niveau de sortie (OUTPUT) règle les niveaux des deux VoiceSolo XTs. En choisissant l'option Mono (bouton non enfoncé), on sépare les deux entrées LEFT et RIGHT en canaux monos.

4. Le bouton SHAPE

Il applique une courbe tonale utile sur l'entrée Micro. L'idée est de simuler la courbe de réponse d'un micro de studio à condensateur, par rapport à un micro dynamique standard. Il n'est pas recommandé de l'utiliser avec des micros sensible comme les micros à condensateurs, car il pourrait en résulter une trop grande quantité de hautes fréquences. En position minimum (inverse des aiguilles), le circuit SHAPE est inactif et le micro sonne neutre. En position maximale (sens des aiguilles), le circuit SHAPE est totalement actif.

5. Contrôle de niveau LINE IN

Il règle le gain pour l'entrée ligne. Ajustez le de manière à ce que seules les notes jouées les plus fortes allument la LED CLIP.

6. Contrôle LOW et HI EQ

Ce sont des contrôles en plateau basiques pour les hautes (12 khz) et les basses (80 hz) fréquences. Ils peuvent ajouter la chaleur et le mordant désiré au son du moniteur. Notez quand même que trop de l'un ou de l'autre, à fort volume, peut entraîner des problèmes de feedback ou de distortion.

7. Bouton 75/150 Hz LOW CUT

Un filtre basse fréquence est toujours engagé sur le VoiceSolo XT pour préserver la puissance de l'amplificateur et protéger le haut parleur. Vous pouvez choisir entre 75Hz position externe qui autorise la reproduction de certaines basses ou 150 Hz (position interne) qui coupe les basses et permet plus de volume si nécessaire.

8. Contrôle de niveau OUTPUT

C'est le contrôle MASTER pour la sortie

9. Indicateur POWER

S'allume lorsque l'unité est alimentée

10. Event de basse accordé

Il améliore la reproduction des basses fréquences du VoiceSolo XT. Il peut aussi servir de poignée pour porter l'unité.

FACE ARRIERE

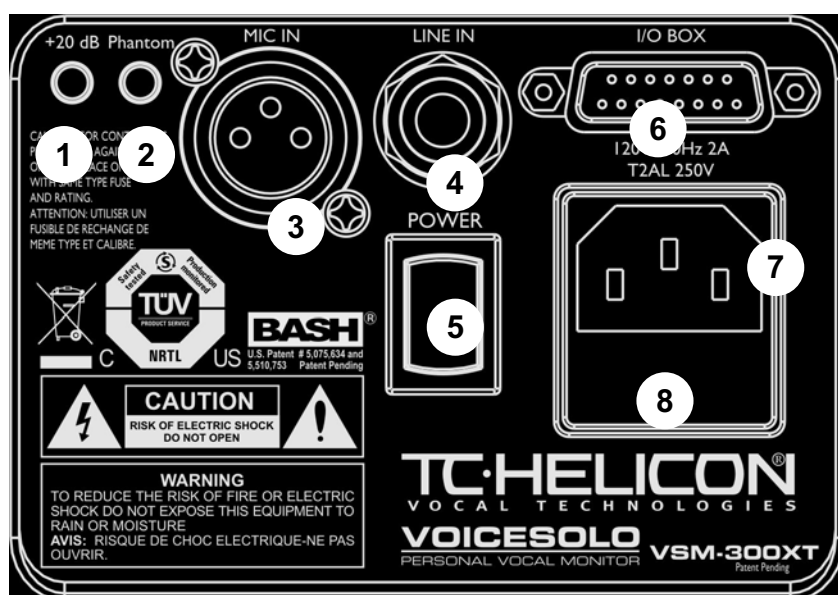

1. Switch alimentation fantôme

L'entrée Micro dispose d'un switch d'alimentation fantôme qui peut être engagé pour alimenter des micros à condensateur. Autrement il doit être laissé en position externe. Avant de brancher un micro nécessitant l'alimentation fantôme, nous vous conseillons de pousser le switch de manière à ce qu'il soit en position extérieure pour que l'alimentation soit inactive. Puis brancher la fiche du câble de micro. Lorsque vous avez connecté le micro au câble, vous pouvez activer l'alimentation fantôme.

2. Switch +20 dB

Le Switch +20 dB, lorsqu'il est activé, ajoute du gain à vos micros dynamiques qui produisent un signal au niveau moins élevé. Lorsque le switch est en position extérieure, il est possible de connecter des microphones à condensateur à fort signal, ou des signaux lignes. Réduisez le niveau de sortie avant d'engager le switch car du feedback pourrait en résulter.

3. Entrée MIC IN

Branchez le connecteur XLR de votre microphone sur cette entrée, si vous utilisez le VoiceSolo XT sans le boîtier externe. Ajustez le niveau avec le bouton MIC IN afin que seules les notes les plus fortes allument la LED CLIP. Si la LED ne s'allume pas aux notes les plus fortes, pressez le switch +20dB pour rajouter du gain.

4. Entrée LINE IN

Vous pouvez connecter un signal au niveau ligne à cette entrée, tel qu'un micro de guitare acoustique, un effet guitare, un clavier mono ou un renvoi auxiliaire de votre table de mixage. Le bouton LINE IN est un contrôle de mix séparé pour cette entrée.

5. Interrupteur Power

Le **I** représente la position marche et le **O** représente la position arrêt

6. Connecteur I/O Box

Branchez le câble fourni sur cette entrée DB15 et sur le même connecteur du boîtier I/O pour disposer d'entrées et sorties supplémentaires.

7. Embase Alimentation secteur

Connectez le câble d'alimentation standard IEC qui est inclu avec le VoiceSolo XT.

8. Emplacement fusible

L'amplificateur de puissance est protégé par ce fusible. Si l'interrupteur est sur marche et que la led power ne s'allume pas, contrôlez le fusible et remplacez le éventuellement par un autre fusible identique.

DIAGRAMME BOITIER I/O



Inputs (Entrées)

Toutes les entrées et sorties sont symétriques, mais des câbles et équipements asymétriques peuvent aussi être utilisés ou associés.

1. Entrée MIC

Connectez votre micro dynamique ou à condensateur à cette entrée XLR. Cette entrée est parallèle à l'entrée MIC du VoiceSolo XT

2. Entrée LINE 1

Vous pouvez connecter soit un instrument mono, ou le canal gauche d'un signal stéréo à cette entrée jack 1/4". Le commutateur mono/stereo se trouve sur la face avant du VoiceSolo XT. Il vous faut un autre VoiceSolo XT actif (amplifié) pour produire la stéréo. Le niveau de mix des deux entrées lignes est contrôlé par le bouton LINE IN de la face avant.

3. Entrée LINE 2

Connectez le canal droit d'un signal stéréo. Quand le commutateur mono/stéréo est sur mono, les deux entrées lignes sont sommées en mono.

4. Entrée AUX

C'est une entrée ligne mono supplémentaire. Elle peut généralement servir à recevoir un mix de retour ou des instruments d'une console de mixage. Il n'y a pas de contrôle séparé de mix pour cette entrée comme pour les entrées MIC et LINE, par conséquent la source doit avoir son propre contrôle de niveau.

5. Connecteur VoiceSolo XT

Connectezle câble DB15 fourni entre le boîtier et le VSM-300 XT

Pass Thrus (dérivations)

Ces connection servent à renvoyer les entrées individuelles vers des canaux séparés d'une table de mixage externe. Ce type de connection est aussi connu sous le terme de "passive splitter" (séparateur passif). Les signaux produits sont des duplications exactes des signaux reçus aux entrées respectives. Aucune amplification ou contrôle de niveau ne sont appliqués.

6. MIC thru

Il peut être connecté à une entrée micro d'une console externe. Si l'alimentation fantôme est activée sur la console externe, et qu'elle ne peut être éteinte, assurez vous que l'alimentation fantôme du VoiceSolo XT est désactivée.

7. LINE 1 thru 8. LINE 2 thru 9. AUX thru

Outputs (Sorties)

10. Sortie MIX

Elle sert généralement à alimenter un second VoiceSolo XT actif, configuré en canal droit d'un système stéréo. Le niveau de sortie et les réglages d'EQ de la face avant du VoiceSolo XT sont envoyés sur les deux VoiceSolo XTs et le switch mono/stéréo active la stéréo. En mode Mono, la sortie MIX peut aussi alimenter l'entrée ligne d'un autre VoiceSolo XT, ainsi un autre musicien peut entendre votre voix et votre instrument comme vous les avez égalisés et mixés.

11. SUB output

Cette sortie est prévue pour alimenter un subwoofer. Elle est identique à la sortie MIX sauf que les canaux gauche et droite sont sommés et que les réglages d'EQ et LOW CUT n'ont pas d'effet. Le bouton OUTPUT règle le niveau général. Aucun filtre passe-bas n'est appliqué.

MONTAGE SUR PIED DE MICRO

Options de placement VoiceSolo XT

Le VoiceSolo XT peut être positionné de quatre manières différentes. Cette polyvalence vous permet de l'utiliser comme moniteur monté sur pied de micro un soir, comme système de sonorisation un autre soir, ou à la maison pour répéter.

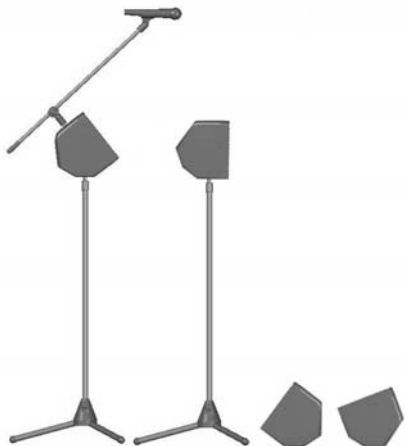

1. Séparez la perche du pied en la dévissant de l'axe vertical du pied. Pour faciliter l'opération vous pouvez serrer le joint qui sert à faire monter ou descendre le pied. Maintenez la base tandis que vous tournez la perche dans le sens contraire des aiguilles d'une montre (vu par le dessus).

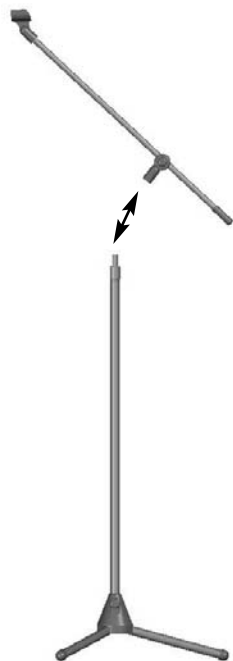

Montage sur pied de micro

Intégration sur le pied / perche

Il vous faut:

- VoiceSolo XT
- Un pied de micro tripode avec perche - du type où la perche peut être dévissée de l'axe vertical du pied
- adaptateur VoiceSolo XT comprenant:

Raccord de perche

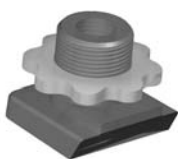

Insert de montage pour le pied



2. Vissez l'insert de montage sur le pied de micro. (si votre pied a un pas de 3/8" européen, il sera nécessaire d'utiliser un adaptateur de pas 5/8 à 3/8", habituellement inclu avec les pieds ou les pinces de micros).

Insert de montage

axe de pied de micro

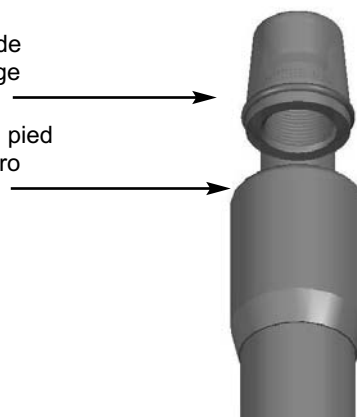

3. Placez le VoiceSolo XT sur le pied de micro afin que le pied s'insère dans le trou placé sur le fond du VoiceSolo XT. Si vous n'avez pas besoin de monter la perche, vous avez terminé. Si vous avez besoin de la perche, passez à l'étape suivante.

MONTAGE SUR PIED DE MICRO



4. Montage de la perche

Vous trouverez le raccord de perche dans le sachet d'accessoires inclu avec votre VoiceSolo XT. Il y a deux versions: un fin pour les pieds européens et un plus épais pour les autres. Cet adaptateur vous permet de fixer la perche de votre pied de micro sur le VoiceSolo XT. Il est conçu pour entrer dans le réceptacle du VoiceSolo XT.

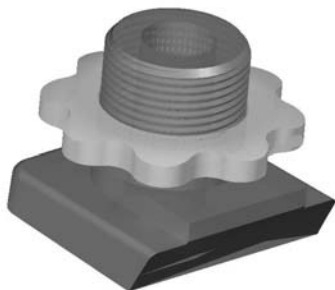

5. Vissez la perche sur le raccord de perche.

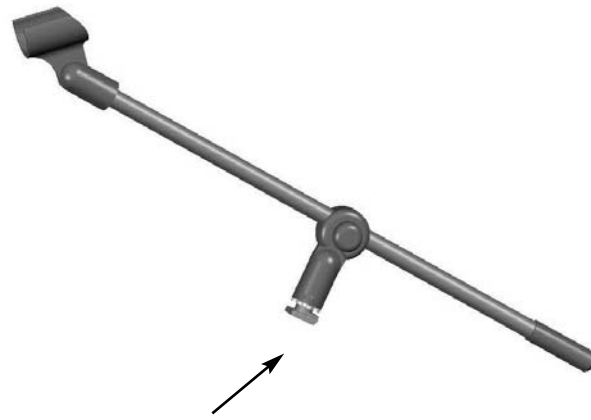

6. Soulevez le couvercle sur le VoiceSolo XT, et en le maintenant ouvert, glissez le raccord de perche dans la glissière sur le dessus du moniteur puis relâchez le couvercle.

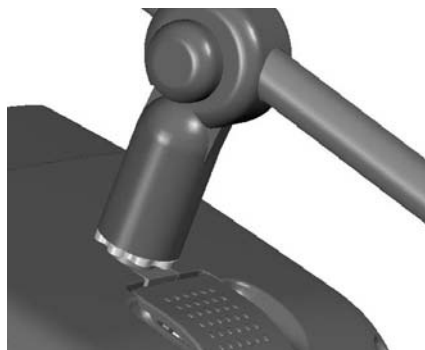

7. Votre montage sur le VoiceSolo XT doit ressembler à ceci.

MONTAGE SUR PIED DE MICRO



Ajuster la perche

Pour optimiser l'écoute tout en évitant que le chanteur soit partiellement masqué par le moniteur aux yeux du public, il est souvent préférable de le placer latéralement par rapport au chanteur. Il est donc nécessaire d'ajuster la position de la perche. Pour accomplir cette opération suivez les étapes suivantes

1. Le VoiceSolo XT étant intégré entre le pied et la perche, désserez la perche en la faisant tourner vers la droite tout en maintenant un coin du VoiceSolo XT.



Loosen Boom

2. En maintenant la perche pour qu'elle ne tourne pas, tournez l'écrou dans le sens contraire des aiguilles jusqu'à ce qu'il soit bloqué sur la base de la perche. Notez qu'il n'est pas possible de serrer complètement l'écrou à la main. le serrage se termine en vissant la perche sur l'écrou de verrouillage (lock nut)

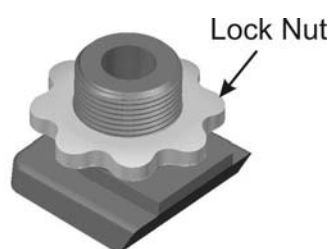

Lock Nut

3. Après avoir serré l'écrou de verrouillage avec vos doigts, visser la perche vers la gauche, pour l'immobiliser dans la position voulue. Il sera peut être nécessaire de répéter quelques fois les étapes 1-3 pour obtenir la position exacte désirée de la perche. La perche doit être bien serrée car le poids du micro pourrait la faire bouger de sa position. .

Lisez la section suivant concernant les connections et mise en route du VoiceSolo XT

EFFECTUER LES CONNEXIONS

Introduction

Les paragraphes suivants doivent être lus au moins une fois avec attention pour apprendre à se servir correctement et en toute sécurité du VoiceSolo XT

Raccordement à l'alimentation secteur

IMPORTANT - Avant de connecter le câble d'alimentation, assurez vous que les spécifications imprimées au dessus de la fiche d'alimentation sont conformes à votre réseau secteur local. Les moniteurs auto amplifiés VSM n'ont pas d'alimentation à commutation automatique. Ceci est du au rapport élevé puissance/ taille des amplificateurs BASH

Lorsque vous vous êtes assurés que le voltage est correct, mettez l'interrupteur Power du VoiceSolo XT en position arrêt et branchez le câble d'alimentation fourni dans la fiche power et à une prise secteur.

Une bonne habitude en AUDIO est de baisser le niveau de sortie de la face avant au minimum avant de raccorder l'appareil au secteur.

Puis allumer l'unité avec l'interrupteur on/off. la led POWER s'éclaire alors. Dans le cas contraire, vérifiez que la prise de courant marche correctement et que le cordon d'alimentation du Voice Solo est correctement branché.

Utilisation des entrées micro et ligne intégrées

Le VSM 300 peut être utilisé avec ou sans le boîtier I/O. Les entrées micro et ligne du moniteur lui permettent d'être utilisé seul sans le boîtier I/O pour amplifier de la musique ou un microphone. Voir les divers diagrammes de configuration plus loin dans ce manuel.

Avant de connecter les câbles audio

Baissez le contrôle OUTPUT pour couper le niveau de sortie et positionnez LOW et HI EQ à midi. Laissez le Switch LOW CUT en position externe.

Branchez votre micro.

Si votre micro nécessite l'alimentation fantôme, activez la après avoir branché le micro. Ajustez le niveau à l'aide du bouton MIC IN de manière à ce que seules les plus fortes notes allument la LED CLIP. Si la LED ne s'allume pas, poussez le bouton +20dB pour rajouter du gain.

Branchez votre instrument

Vous pouvez ajuster le niveau de mix de cet instrument avec le bouton LINE IN après avoir augmenté le niveau de sortie OUTPUT. Si la LED CLIP s'allume lorsque vous jouez de l'instrument, baissez le niveau de LINE IN ou réduisez le niveau directement sur votre instrument.

Effectuer les réglages

Augmentez lentement le volume OUTPUT tout en chantant. Lorsque le niveau est bon, vous pouvez ajuster le LINE IN à votre goût. Lorsque les niveaux sont équilibrés, vous pouvez ajuster le son de votre voix avec le bouton SHAPE, et le son global avec les contrôles EQ.

Comme toujours, lorsqu'on effectue des réglages, surtout avec un EQ, rabaissez d'abord la sortie, puis ré-augmentez doucement après avoir fait les réglages. Vous êtes maintenant prêt à jouer avec votre VoiceSolo XT.

Utilisation du boîtier de connexions externe I/O

Pourquoi ai-je besoin d'un boîtier séparé d'entrées sorties pour les connexions.

Le boîtier externe devient nécessaire quand vous voulez vous connecter à une sonorisation externe, ou si vous voulez utiliser le VoiceSolo XT comme sono.

- Il permet au VSM300 d'être un "hub" avec des possibilités d'entrées/sorties supplémentaires
- Il permet la stéréo lorsqu'on adjoint un autre VoiceSolo XT actif.
- Le boîtier I/O est la clé pour conserver le contrôle du mix de votre retour tout en alimentant une sonorisation externe.

Avec un système de moniteurs classiques, vos signaux sources (voix, guitare, lecteur CD) sont connectés à la console de mixage de l'autre coté de la scène et si vous voulez un réglage sur le retour, vous devez le demander ou courir pour le faire vous même, à distance de votre retour. La différence sur le VoiceSolo XT implique une connection des sources directement sur le VSM300, avec un mixage local tout en passant les signaux individuellement vers la console de façade. ceci n'est qu' un scénario et il en existe d'autres décrits dans les diagrammes de configuration, présents plus loin dans ce manuel.

Premièrement

Suivez les instructions dans la section raccordement de l'alimentation secteur en haut de cette page

Avant de connecter les câbles audios

Baissez le contrôle de niveau OUTPUT au minimum et positionnez les boutons LOW et HI EQ à midi. Laissez le LOW CUT désengagé.

Connectez le câble multibroche fourni

Ce câble a un connecteur male et femelle qui ne s'adaptent qu'aux connecteurs respectifs sur le VoiceSolo XT et le boîtier I/O.

Branchez votre micro

Connectez votre micro à l'entrée MIC sur le boîtier I/O ou sur le VoiceSolo XT même. Si votre micro nécessite l'alimentation fantôme, activez la après avoir branché le micro. Ajustez le niveau à l'aide du bouton MIC IN de manière à ce que seules les plus fortes notes allument la LED CLIP. Si la LED ne s'allume pas, poussez le bouton +20dB pour rajouter du gain.

Branchez votre instrument

Vous pouvez brancher un instrument mono à l'entrée LINE LEFT(MONO). Si vous avez un instrument stéréo ou une

EFFECTUER LES CONNEXIONS

source stéréo tel qu'un lecteur de musique, connectez le aux entrées lignes gauche et droite. Vous pouvez ajuster le niveau de mix des entrées lignes avec le bouton LINE IN après avoir augmenté le niveau de sortie général. Si la LED CLIP s'allume quand vous jouez de l'instrument, baissez le niveau de LINE IN ou réduisez le sur l'instrument.

Branchement de l'entrée AUX

Si vous voulez mixer votre micro et votre instrument avec par exemple le signal d'un autre musicien, l'envoi de retour d'une console de mixage, ou même la sortie mix d'un autre VoiceSolo XT, connectez le à l'entrée AUX.

Connectez les Pass Thrus

Si vous voulez interfacer le VSM-300 XT avec une console de mixage externe, connectez un câble à la sortie Pass thru correspondante à l'entrée connectée, par exemple un microphone et un instrument, vers des canaux individuels de la table de mixage, de la même manière que si le VoiceSolo XT n'était pas inséré dans le système. Le réglage de niveaux et d'EQ sur le VoiceSolo XT n'affecte pas le son envoyé sur la table de mixage, ainsi le mix et l'égalisation sur cette dernière peuvent être effectués tout à fait indépendamment.

Utilisation de la sortie MIX

Si vous voulez constituer un système de retours ou de sonorisation stéréo, connectez la sortie MIX à un autre Voice Solo qui deviendra l'enceinte droite. Vous devrez ajuster le niveau du second VoiceSolo XT pour qu'il s'équilibre avec le gauche ou VoiceSolo XT principal. A partir de là le contrôle de niveau OUTPUT de l'unité principale ajustera le volume global. Si vous envoyez votre mix à un autre musicien pour qu'il vous entende, réglez le switch MONO/STEREO sur MONO pour qu'il reçoive un somme des lignes gauche et droite.

Connexion d'un subwoofer

Un subwoofer actif peut améliorer la reproduction des basses fréquences pour un monitoring ou sonorisation plus riche. Connectez un câble depuis la sortie SUB vers l'entrée ligne du subwoofer. Le switch MONO/STEREO n'a pas d'incidence sur cette sortie mais le bouton de OUTPUT contrôle bien le niveau de sortie.

Effectuer les réglages

Si vous avez attendu jusqu'à maintenant pour augmenter le niveau de sortie, faites le lentement tout en chantant ou parlant dans le micro. Dès que le niveau général est bon, vous pouvez ajuster l'entrée ligne (LINE IN) à votre goût. Le réglage du niveau de la source arrivant sur l'entrée AUX doit être fait de manière externe. Maintenant que les niveaux sont équilibrés, vous pouvez ajuster le son de votre micro avec le bouton SHAPE et ajuster le signal général avec les contrôles d'EQ. Comme toujours lorsqu'on ajuste, surtout un EQ, il est préférable de réduire le niveau auparavant, et de le remonter lentement après les réglages. Vous êtes maintenant prêt à jouer avec votre VoiceSolo XT!

Note sur l'optimisation des volumes de sortie.

Pour un niveau maximum de sortie, réglez le bouton OUTPUT au max et ajustez les niveaux de MIC IN et LINE IN jusqu'à ce que la LED CLIP s'allume occasionnellement par flashes. Si le niveau de MIX est au maximum et la LED ne s'allume pas, réduisez le niveau de MIC IN et appuyer sur le bouton +20dB. Le rajout brutal de 20 dB peut créer du feedback.

Eviter le feedback (Larsen)

Dans toute combinaison entre un microphone et un haut parleur actif, il y a un risque de feedback. Pour ceux qui ne sont pas familiers avec le feedback, le terme "feedback" décrit les sifflements ou grondements soudains qui surviennent quand un Micro capte le son du haut parleur et l'amplifie en boucle. Pour minimiser le risque, suivez le conseil suivant:

- Sur le VoiceSolo XT, augmentez toujours le volume LENTEMENT, tout en chantant dans le micro. Un symptôme typique d'un feedback imminent est une résonance légère dans le son. Baissez alors légèrement le niveau et cela deviendra votre niveau d'écoute de "sécurité".
- Soyez prudents lorsque vous boostez l'EQ au delà de la position 12 heures sur les contrôles. ceci est particulièrement vrai lorsqu'on pousse les aigües. Vous devez d'abord réduire le niveau général avant de booster l'EQ. Notez que égaliser consiste à rajouter du volume sur une fréquence limitée, donc réduire le volume lorsqu'on égalise ne baisse pas forcément le niveau.
- Ajouter de l'EQ SHAPE à petites doses tandis que vous chantez et testez pour le feedback. Shape rajoute des hautes fréquences tout en coupant les médiums et les basses, ainsi, à forts volumes, cela peut causer du feedback.
- Considérez votre placement. Quand le VoiceSolo XT est légèrement de biais par rapport à vous plutôt que directement de face, vous l'entendrez mieux et pourrez écouter avec moins de volume. Ce placement de côté est aussi optimal lorsqu'on utilise des microphones au spectre hyper-cardioïdes parce que leur sensibilité est moindre sur les cotés arrières contrairement au centre arrière qui est beaucoup plus sensible.
- Si vous tenez le micro à la main près du VoiceSolo XT, ne jamais le pointer vers le haut parleur. Cela semble évident, mais cela arrive tout le temps.
- Quand votre micro est connecté à une console de mixage qui renvoie le signal vers le VoiceSolo XT, Assurez vous que cet envoi est effectué PRE-EQ. Cela permet d'égaliser le signal sur la Sono, mais de récupérer un signal plat (non égalisé) sur le VoiceSolo XT. Avec un bon micro et un chanteur puissant, un signal non égalisé sera plus fort que s'il est égalisé.

DIAGRAMMES DE CONFIGURATION

Diagrammes de configuration

Les schémas suivants montrent quelques configurations parmi les nombreuses possibles intégrant le VoiceSolo XT comme moniteur de retour dans un système de sonorisation.

Fig. 1: .Moniteur de mix retour classique.

Dans cette application vous utiliserez un seul mix de retour contenant plusieurs sources en provenance d'une console de mixage et alimentant l'entrée ligne du VSM-300 XT. Cela permet à tous les chanteurs de s'entendre mutuellement et présente un avantage quand il y a plusieurs voix à mélanger. Dans cette configuration il n'est pas possible de contrôler le niveau de sa propre voix dans le mix car en changeant le volume du VSM-300 XT, c'est tout le mix qui sera plus ou moins fort.

Fig. 1

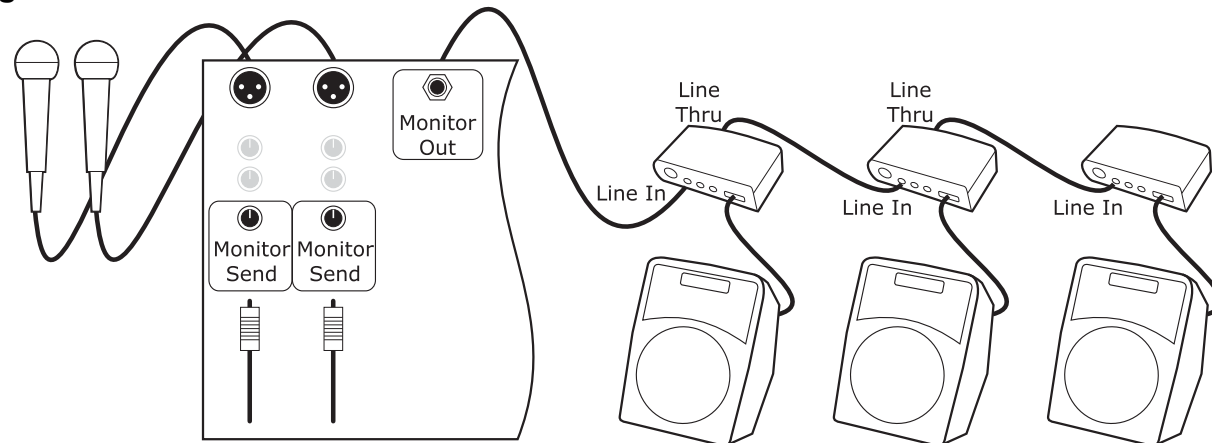
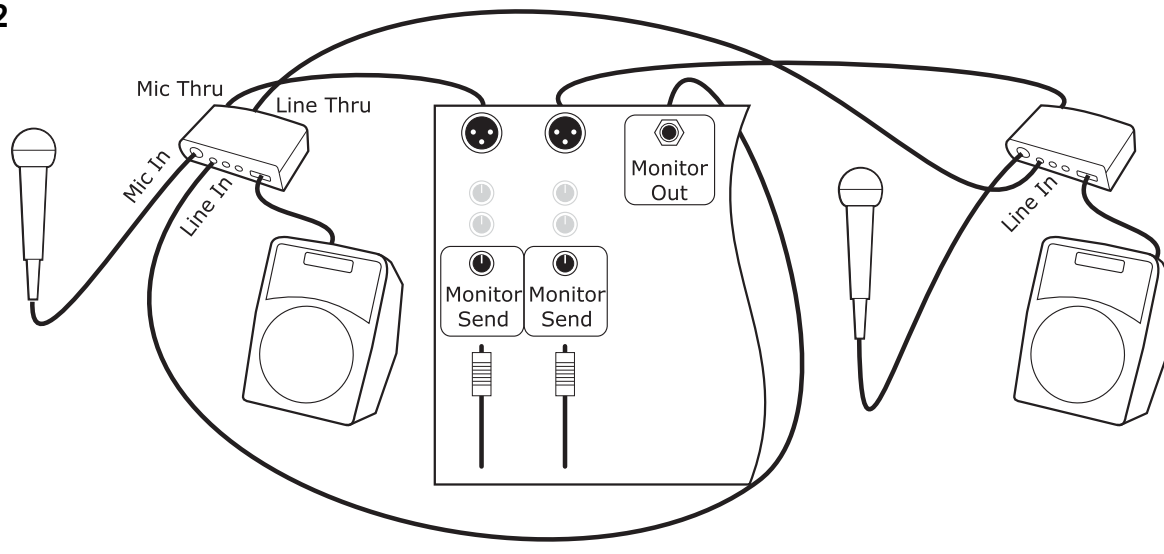

Fig. 2: Retour de mix traditionnel avec contrôle de "plus de moi"

Chaque exécutant connecte son micro au MIC IN du VSM-300 XT puis vers la sono (THRU). Normalement cela voudrait dire qu'il n'y a pas de possibilité d'entendre les autres dans le moniteur, mais ce schéma de connection est alimenté par l'envoi de retours de la console. La clé est de recevoir un mix de retour acceptable depuis la console vers le VoiceSolo XT, et de régler le niveau avec le bouton LINE IN du VSM-300 XT. Une fois fait, il est possible pour chaque chanteur d'augmenter le niveau de son propre micro par rapport au reste grâce au bouton MIC IN. Ce schéma nécessite une console analogique, car les consoles numériques ont de la latence qui pourrait causer des réponses en fréquences inégales.

Fig. 2



DIAGRAMMES DE CONFIGURATION

Fig. 3: Retours ou sonorisation stéréo avec multiples entrées

Cette petite configuration est adaptée à un chanteur instrumentiste qui joue avec des pistes enregistrées. Une guitare, un lecteur MP3 stéréé (ou équivalent) et un micro peuvent tous être envoyés sur le VSM-300 XT. La sortie MIX du VSM-300 XT alimente l'entrée ligne LINE IN du second VoiceSolo XT, qui devient l'enceinte droite du système stéréé. Dans ce cas, le bouton de contrôle OUTPUT du VSM-300 XT principal est le volume master de l'ensemble (après avoir réglé et équilibré le volume sur le second VoiceSolo XT). Une connection optionnelle vers un subwoofer est possible à partir de la sortie SUB OUT du boîtier I/O, ou des sorties pass thru individuelles vers une console d'enregistrement ou de sono sont aussi possibles.

Fig. 3

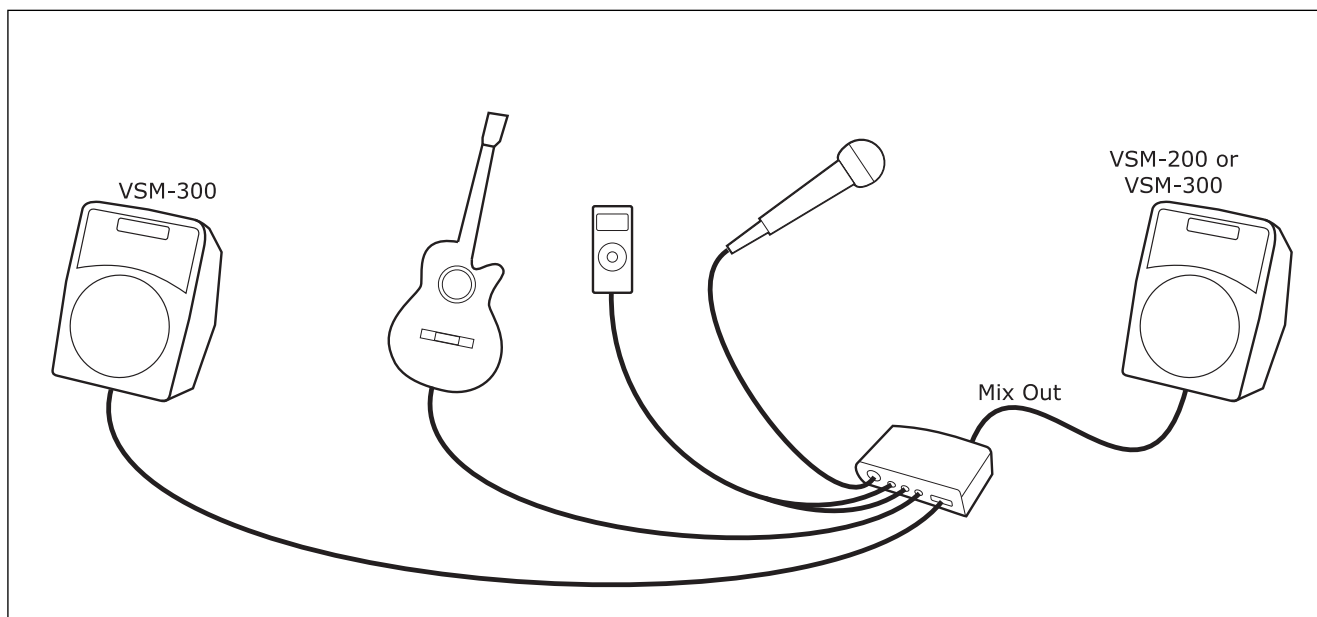

SPECIFICATIONS

Entrées Audio

Toutes les entrées et sorties sont symétriques

(sur VSM-300 XT)

Entrée ligne sur jack ¼-pouce (6,35mm)
Entrée Micro sur XLR avec alimentation fantôme 40VDC
et sensibilité commutable 0dB/+20dB

(boîtier de connection I/O)

Entrée ligne ¼-pouce (Left/Mono)
Entrée ligne ¼-pouce (Right)
Entrée Aux ¼-pouce
Entrée MIC XLR alimentation fantôme 40VDC

Sensibilités:

Mic - (avec switch +20 dB) +4 dBu to -23 dBu
(sans switch+20 dB) -16 dBu to -43 dBu
Entrée ligne - +20 dBu to -13 dBu

Sorties Audio

Sortie Mix ¼-pouce (asservie au niveau Output et à l'EQ)
Sortie Sub ¼-pouce (asservie au niveau Output seul)
Line Thru ¼-pouce (Left/Mono)
Line Thru ¼-pouce (Right)
Aux Thru ¼-pouce
Mic thru XLR

Amplificateur de puissance

150 watts BASH® technology dans 4 ohms (200 watts peak)
Distortion: 0.5% @ 150W; 10% @ 200W
Réponse en Fréquence: 75 Hz – 20 kHz
EQ:
Low: ± 10 dB @ 120 Hz
High: ± 10 dB @ 15 kHz
"Shape" (mic input seul) courbe complexe

Haut parleur

HP: 6.5 pouces ICT point source incluant un tweeter inductivement couplé. (concentrique)
Impédance Nominale: 4 ohms
Puissance 120 Watt Program / 240 Watt Peak
Dispersion Conique: 90 degrees
Réponse en Fréquence: 120 Hz–20 kHz
Peak SPL: 116 dB @ 0,5 mètres

Enceinte

Enceinte en aluminum moulé avec évent de basse intégral
Couleur: Noire
Dimensions (H x W x D): 9" x 7" x 9.75"
(23 cm x 18 cm x 25 cm)
Poids brut: 12 lbs. (5.5 kg)
Poids net: 10.8 lbs. (4.9 kg)

Alimentation Electrique

deux unités distinctes non interchangeables:
220-240 VAC ~60 Hz 1.2A Fusible: T1.25AL 250V
120 VAC ~60 Hz 2A Fusible: T2AL 250V

DIAGRAMME DE FLUX DE L'AUDIO

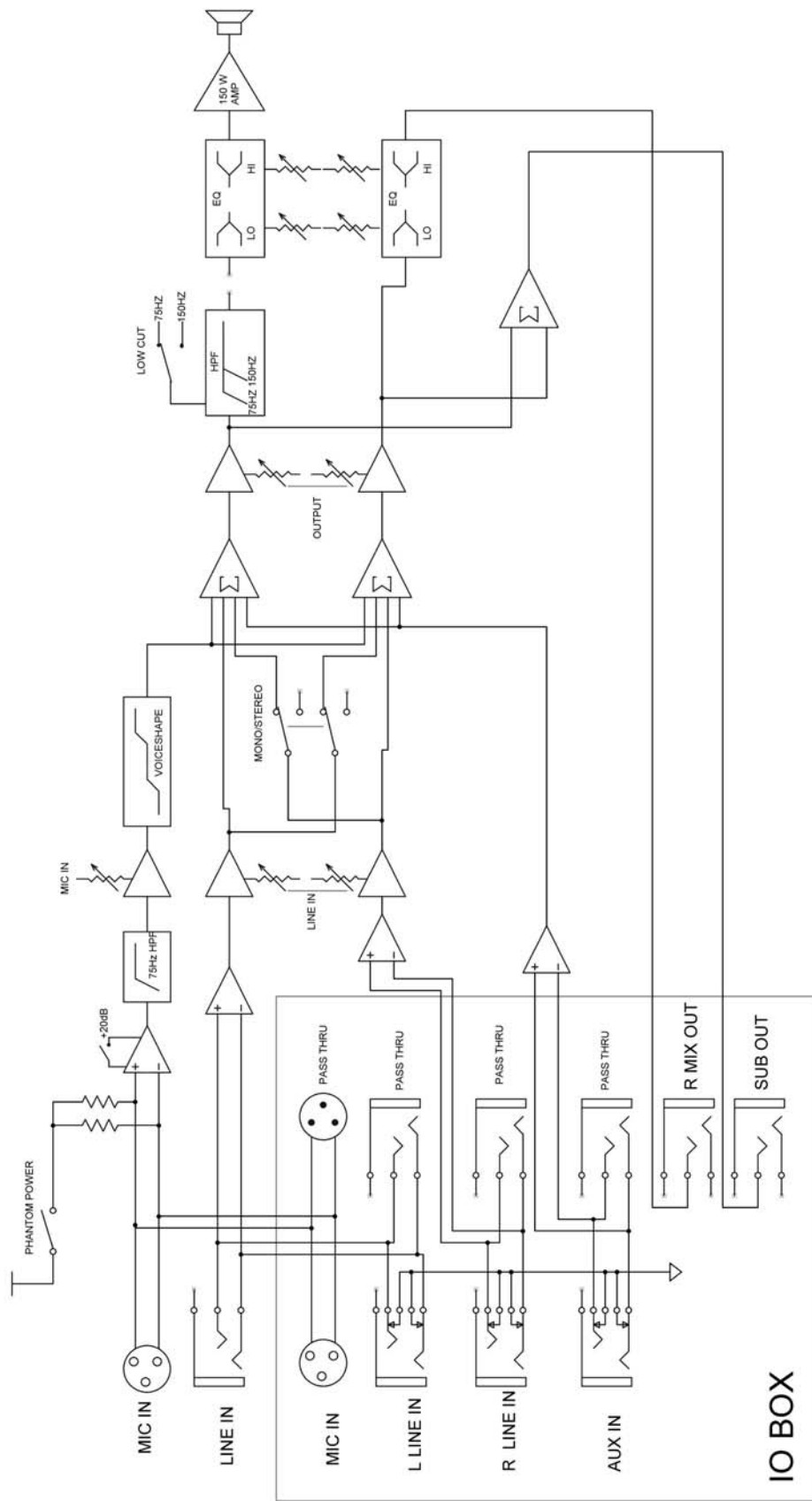

FRANÇAIS

