

VoiceOne

Outil de traitement et de modélisation vocale



MODE D'EMPLOI

IMPORTANT SAFETY INSTRUCTIONS



Le symbole de l'éclair fléché dans un triangle équilatéral sert à alerter l'utilisateur de la présence de tensions non isolées à l'intérieur de l'appareil susceptibles de constituer un risque d'électrocution.



Le point d'exclamation placé à l'intérieur d'un triangle équilatéral sert à alerter l'utilisateur de certaines instructions d'utilisation et de maintenance importantes (assistance technique) dans le manuel fourni avec l'appareil.

- 1 Lisez ces instructions.
- 2 Conservez ces instructions.
- 3 Tenez compte des avertissements.
- 4 Suivez toutes les instructions.
- 5 N'utilisez pas cet appareil près de l'eau.
- 6 Nettoyez l'appareil à l'aide d'un chiffon sec.
- 7 N'obstruez pas les orifices de ventilation. Installez l'appareil en respectant les instructions du fabricant.
- 8 Eloignez l'appareil des sources de chaleur : radiateurs, bouches de chaleur, fours et autres (y-compris les amplificateurs).
- 9 Respectez le dispositif de mise à la terre de la prise secteur. Une prise polarisée est équipée de deux fiches, l'une plus large que l'autre. Une prise avec borne de terre est équipée de deux fiches et d'une borne de terre. La fiche large, ou la borne de terre, sont garanties de votre sécurité. Si la fiche secteur fournie avec l'appareil ne correspond pas à la prise secteur de votre installation, faites remplacer cette dernière par un électricien.
- 10 Disposez les câbles de sorte qu'ils ne puissent pas être piétinés, coincés ou pincés ; une attention toute particulière doit être accordée au niveau des prises secteur et de l'embase secteur de l'appareil.
- 11 Utilisez uniquement les câbles/accessoires recommandés par le fabricant.
- 12 Débranchez le cordon secteur de l'alimentation en cas d'orages ou avant une période de non utilisation prolongée.
- 13 Adressez-vous à un technicien qualifié pour toute réparation. L'intervention d'un technicien est nécessaire dans les cas suivants : le cordon d'alimentation ou la prise secteur sont endommagés, des corps étrangers ou du liquide se sont introduits dans l'appareil, l'appareil a été exposé à la pluie ou à l'humidité, l'appareil montre des signes de dysfonctionnement ou est tombé.

Attention danger !

- Pour éviter tout risque d'incendie ou d'électrocution, veillez à ne jamais exposer cet appareil à la pluie ou à l'humidité.
- Reliez toujours l'appareil à la terre.
- Utilisez toujours un cordon d'alimentation à trois fils avec dispositif de mise à la terre semblable à celui fourni avec l'appareil.
- Utilisez toujours des câbles et connecteurs supportant la tension de l'installation.
- Vérifiez toujours la tension en vigueur dans l'installation. Voir tableau ci-dessous :

Tension	Fiche secteur préconisée
110-125 V	UL817 et CSA C22.2 n° 42.
220-230 V	CEE 7 page VII, SR section 107-2-D1/IEC 83 page C4.
240 V	BS 1363 de 1984. Caractéristiques pour câble 13 A avec fusible et embase secteur commutable et non commutable.

- Cet appareil doit être installé à proximité directe de la prise secteur. La déconnexion doit pouvoir être réalisée facilement.
- N'installez pas l'appareil dans un espace confiné.
- N'ouvrez pas l'appareil. Risque d'électrocution.

Attention :

Toute modification apportée à l'appareil et qui n'est pas expressément préconisée dans ce manuel invalide votre droit à utiliser cet appareil.

Maintenance

- Aucun élément interne n'est réparable par l'utilisateur.
- Confiez toutes les opérations de maintenance à un personnel qualifié.

CONSIGNES DE SÉCURITÉ

Compatibilité électromagnétique

Cet appareil a passé avec succès les tests relatifs aux équipements numériques de classe B (section 15 des réglementations fédérales américaines).

Ces tests ont été instaurés afin de garantir une protection suffisante contre les interférences parasites en environnement résidentiel.

Ce matériel génère, utilise et peut émettre des ondes radio qui peuvent, en cas d'installation incorrecte, causer des interférences radio préjudiciables aux communications radio. Nous ne pouvons en aucun cas garantir l'absence totale d'interférences dans tous les cas d'installation.

Si cet équipement est source d'interférences radio et télévision parasites (vérifiable en plaçant l'appareil sous/hors tension), nous vous encourageons vivement à résoudre le problème de la façon suivante :

- Réorientez ou déplacez l'antenne de réception.
- Eloignez l'appareil du récepteur.
- Connectez l'appareil à une ligne secteur différente de celle du récepteur.
- Consultez le revendeur du matériel ou un spécialiste radio/TV.

Pour les utilisateurs au Canada :

This Class B digital apparatus complies with Canadian ICES-003.

Cet appareil numérique de classe B est conforme à la norme NMB-003 du Canada.

Certificat de conformité

TC Electronic A/S, Sindalsvej 34, 8240 Risskov, Danemark, déclare que le produit :

VoiceOne - Outil de traitement et de modélisation vocale

- couvert par ce certificat et marqué du label CE, répond aux normes suivantes :

EN 60065 (IEC 60065)	Conditions de sécurité pour les appareils électroniques sur secteur d'utilisation générale.
EN 55103-1	Norme sur la famille des produits audio, vidéo, audiovisuels et systèmes d'éclairage professionnels pour spectacle. Partie 1 : Emission.
EN 55103-2	Norme sur la famille des produits audio, vidéo, audiovisuels et systèmes d'éclairage professionnels pour spectacle. Partie 2 : Immunité.

relatives aux directives suivantes :
73/23/EEC, 89/336/EEC

Publié à Risskov, avril 2002
Anders Fauerskov
Président-directeur général

TABLE DES MATIÈRES

INTRODUCTION

Table des matières	3
Conventions typographiques	3
Prise en main	4
Introduction	9

OPÉRATIONS ÉLÉMENTAIRES

Face avant	10
Face arrière	12
Configurations	13
Trajet du signal	14

Gestion des Presets

Types de Presets	15
Recall - Chargement	15
Edit - Édition	15
Store - Sauvegarde	15
Sauvegarde de Presets par MIDI	15

PARAMÈTRES VOICE MODELING

Introduction	16
Touche Inflection	16
Touche Vibrato	16
Touche Spectral	16
Touche Breath	16
Touche Growl	16
Touche Resonance	16

PARAMÈTRES DE LA SECTION PITCH

Introduction	19
Touche Correction	19
Mode PureShift (TM)	19
Paramètres de transposition	19
Modes de transposition	19

CONFIGURATION DES ENTRÉES/SORTIES

Configuration des entrées/sorties	22
Entrées et gain d'entrée	22
Horloge, Dithering, Bits de statut	22
Filtre coupe-bas	22
Gain d'entrée/sortie analogique	22
Latence	22
Modes Bypass	22

MIDI / UTILITY

Paramètres MIDI	23
Voice Modeling avec Self Control	23
Fonction Parameter Lock	24
Bulk Dump	24
Contrôleur au pied	24
Identifiant SySex	24
Banque de programmes	24
Paramètre Tuning Reference	24
Contraste	24

FONCTIONS MIDI

Pitch Correction	25
Pitch Shifting	26
Voice Modeling	27
Autres paramètres	28
NRPN	29

INFORMATIONS COMPLÉMENTAIRES

Caractéristiques techniques	30
Presets/Styles/Guide des applications :	
Listes des Presets	31
Styles Voice Modeling	34
Tableau des gammes de correction	39
Conseils d'utilisation du VoiceOne	40

CONVENTIONS TYPOGRAPHIQUES

Les noms des commandes en face avant, des des notes et des champs d'affichage sont notés en **MAJUSCULES ET EN GRAS**. Dans les descriptions des fonctions, les éléments de la face avant sont notés en MAJUSCULES. Les noms des paramètres de deuxième niveau sont notés en **Gras avec Majuscule à l'Initiale**. Dans les descriptions des fonctions, ceux-ci apparaissent simplement avec Majuscule à l'Initiale. Les abréviations des menus sont indiquées telles qu'elles apparaissent à l'écran du VoiceOne - Les abréviations sont notées en **MAJUSCULES ET EN GRAS** et en **Gras avec Majuscule à l'Initiale** dans les descriptions. La liste alphabétique des valeurs des paramètres est notée en italiques. Les notes spéciales apparaissent en italiques, normal ou **Gras**.

PRISE EN MAIN AVANT-PROPOS

Nous vous remercions de la confiance que vous nous témoignez en choisissant le VoiceOne, l'outil de traitement et de modélisation vocale de TC-Helicon. Nous devinons votre impatience à utiliser l'appareil ; cette prise en main a précisément été rédigée pour vous le faire découvrir en quelques minutes. Utilisez ce document pour cerner les principales fonctions offertes par le VoiceOne, mais reportez-vous au mode d'emploi pour une description et une explication complètes de ses fonctions.

L'équipe TC-Helicon
www.tc-helicon.com

AVANT TOUTE UTILISATION

1) Vérifiez le contenu de l'emballage de votre VoiceOne. Doivent vous être fournis :

- * Le VoiceOne
- * Un cordon secteur adapté aux caractéristiques d'alimentation de votre région
- * Le mode d'emploi du VoiceOne
- * Le guide de prise en main du VoiceOne
- * Un feuillet présentant les Presets, les styles et les applications du VoiceOne
- * Le catalogue TC-Electronic
- * La carte de garantie

2) Observez les précautions d'usage :

- * Utilisez uniquement une alimentation secteur stable.
- * N'ouvrez pas l'appareil ! Aucun élément interne n'est réparable par l'utilisateur.
- * Placez hors tension ou éteignez les amplificateurs et les enceintes avant de connecter cet appareil.

QUELLES SONT LES POSSIBILITES OFFERTES PAR LE VOICEONE ?

Le VoiceOne est un produit tout spécialement conçu pour le traitement de la voix. Grâce à lui, vous disposez à présent des outils suivants :

- Effets de modélisation vocale^(TM)
 - Inflexion avec FlexTime^(TM)
 - Vibrato
 - Warp (résonance)
 - Growl (grain)
 - Breath (souffle)
 - Spectral (égaliseur optimisé pour la voix)
- Harmonisation et correction sur +/- 2 octaves par rapport à des gammes, à un arrangement spécifique de notes, au centième, à des notes MIDI et des commandes de Pitch Bend
- Mode PureShift^(TM) Full DSP pour vos effets de transposition
- Gestion des paramètres sélectionnés via le contrôleur au pied
- Gestion extensive par MIDI des paramètres MIDI

Commençons !

PRISE EN MAIN MISE EN ŒUVRE AUDIO ET MIDI

MISE EN ŒUVRE DU VOICEONE

Note : Laissez l'appareil hors tension tant que toutes les connexions ne sont pas établies.

- 1) **Raccordez le câble secteur** à la face arrière du VoiceOne et à la prise secteur.
- 2) **Connectez la source audio** - a) Connectez la sortie de la console, du préamplificateur ou autre appareil symétrique à l'entrée du canal 1 du VoiceOne avec un câble XLR analogique, ou b) avec un câble numérique S/PDIF sur l'entrée DI. Reportez-vous au mode d'emploi pour obtenir de plus amples informations sur les connexions d'entrée/sortie numériques. Par défaut, le VoiceOne est configuré pour un signal d'entrée analogique.
- 3) **Connectez la sortie audio** - a) Connectez la sortie symétrique analogique du canal 1 à votre console de mixage, enregistreur ou système d'écoute au moyen d'un câble XLR symétrique. b) Vous pouvez également relier la sortie S/PDIF DO à votre appareil numérique S/PDIF.
- 4) **Connectez vos appareils MIDI** - a) Connectez la sortie MIDI Out de votre contrôleur ou de votre séquenceur à l'entrée MIDI In du VoiceOne. b) Raccordez, si vous le souhaitez, le port MIDI Thru à un autre appareil MIDI. c) Connectez la sortie MIDI Out à votre enregistreur MIDI ou à votre module de sons.
- 5) **Contrôleur au pied** - Vous pouvez connecter un contrôleur au pied pour piloter les fonctions de Bypass. Reportez-vous au mode d'emploi pour obtenir de plus amples informations.
- 6) **Par précaution, tournez les potentiomètres Input et Output** complètement vers la gauche avant la mise sous tension.
- 7) **Placez le VoiceOne sous tension** en appuyant sur la touche POWER.

FACE ARRIÈRE

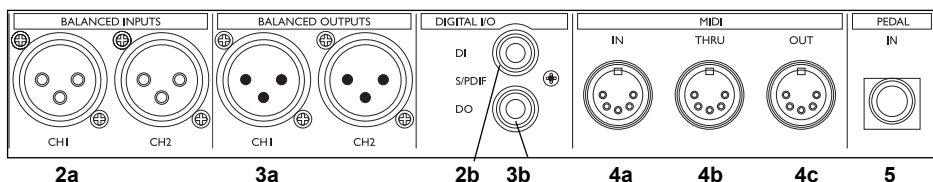

FACE AVANT

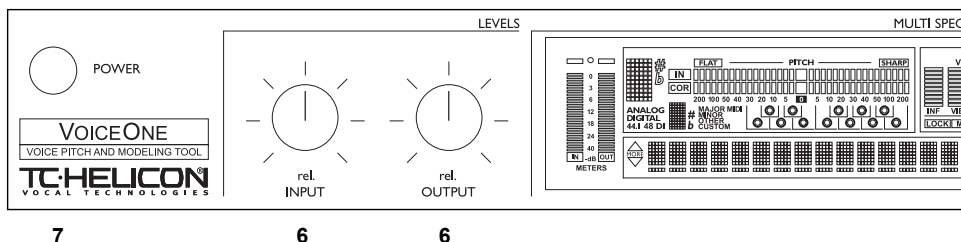

Le système est à présent connecté et sous tension ! Vous pouvez maintenant augmenter le gain d'entrée en veillant cependant à éviter toute saturation (l'indicateur de niveau IN le plus à gauche s'allume en rouge en cas de surcharge). Réglez à l'aide du potentiomètre INPUT.

Tournons-nous à présent vers les commandes de la face avant...

PRISE EN MAIN COMMANDES EN FACE AVANT

FACE AVANT

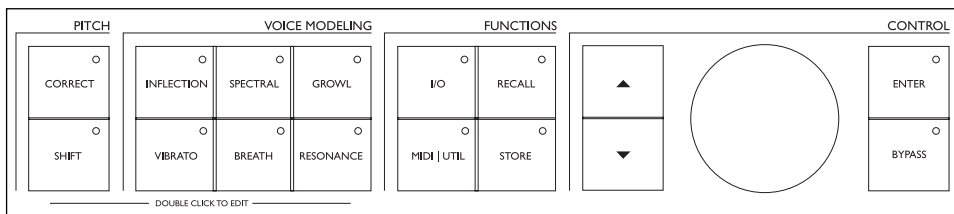

TOUCHES PITCH et VOICE MODELING

Appuyez une fois pour activer/désactiver l'effet. Appuyez deux fois sur une touche pour accéder au menu d'édition de l'algorithme d'effet correspondant. Le témoin d'une touche est allumé lorsque le bloc d'effet correspondant est activé.

TOUCHES FUNCTIONS : I/O et MIDI/UTIL

Appuyez une fois sur ces touches pour accéder aux paramètres correspondants.

TOUCHE RECALL

Tournez la molette DATA pour faire défiler les Presets, puis appuyez sur RECALL pour charger un Preset.

TOUCHE STORE

Appuyez une fois sur STORE pour sauvegarder un Preset. Sélectionnez l'emplacement de sauvegarde à l'aide de la molette DATA. Appuyez sur ENTER pour confirmer. Pour éditer un nom : Appuyez sur les flèches pour positionner le curseur, puis tournez la molette DATA pour choisir un caractère. Appuyez sur ENTER ou STORE pour conclure la procédure.

MOLETTE DATA

FLÈCHES HAUT/BAS

TOUCHE ENTER

LA TOUCHE BYPASS permet de couper toutes les fonctions et de ne transmettre que le signal reçu en entrée.

Connaissant le rôle des différentes touches, vous pouvez à présent découvrir les différents Presets ; utilisez pour cela la molette DATA. Appuyez sur les touches Voice Modeling et Pitch pour activer/désactiver les effets. Sélectionnez le Preset 99 en tournant la molette. Nous utiliserons ce Preset pour explorer les effets individuels.

Intéressons-nous maintenant aux effets et à leurs actions respectives...

PARAMÈTRES STYLES ET AMOUNTS

Cette procédure vous fait découvrir les possibilités de la section VoiceModeling sur votre voix :

- Sélectionnez le Preset 99 - nous utiliserons ce Preset pour nos essais.
- Appuyez sur la touche de la section VM de sorte que son témoin s'allume - le bloc d'effets est à présent activé. Sélectionnez entre les effets Inflection, Vibrato, Spectra, Breath, Growl et Resonance.
- Appuyez 2 fois sur cette même touche pour accéder à l'édition des paramètres.
- Réglez Amount sur 50 % (valeur moyenne).
- Appuyez sur la flèche BAS pour passer au paramètre suivant : les styles. Les styles peuvent être comparés à des Presets d'usine "miniatures" pour la section VM. Reportez-vous aux chapitres dédiés aux Presets, Styles et Applications pour obtenir des explications complètes sur les possibilités des effets et des styles.

EFFETS "INFLECTION"

Les effets d'inflexion peuvent modifier le son de votre voix de différentes manières. Vous pouvez ainsi, par exemple, modifier l'intonation du chant sur l'attaque des phrases. C'est également dans la section d'inflexion que vous trouverez les outils vous permettant de conférer le caractère propre d'une ligne d'harmonisation et de la doter d'un effet de doublage très naturel. L'inflexion propose des effets de type portamento, des réglages de la hauteur et un contrôle temporel aléatoire (par l'algorithme FlexTime™), ainsi que des modèles d'intonations montantes/descendantes.

EFFETS "VIBRATO"

Le Vibrato est une modulation dans la hauteur et l'amplitude de la voix très souvent employée par les chanteurs. Cet effet contrôle différentes caractéristiques de la voix en l'altérant de manière oscillatoire. Le vibrato de chaque chanteur est unique. Les styles de vibrato sont basés sur des vibratos de vrais interprètes. Nous avons pris soin d'analyser un large éventail de paramètres d'une base de données vocales afin d'extrapoler différents modèles de vibratos. Le nom de chaque vibrato est inspiré du style de voix dont il est extrait. Seules des expérimentations successives vous permettront de trouver le style le plus adapté à votre application. Nous vous conseillons de commencer par ajouter un vibrato en réglant le

paramètre **VIB Amt** sur 50 %.

Ce réglage reproduit l'intensité relevée sur nos sujets. Faites ensuite varier la profondeur de l'effet pour obtenir l'effet recherché.

EFFETS "SPECTRAL"

Les styles Spectral restituent le phénomène d'égalisation naturelle qu'exerce le chanteur sur sa propre voix ; ce traitement est appliqué sur la voix modélisée (VM). Ces styles peuvent être utilisés conjointement avec les effets de résonance, ou directement comme réglage supplémentaire sur la voix modélisée.

EFFETS "BREATH"

Les styles Breath ajoutent un souffle d'air virtuel à la voix. Cet effet va du chuchotement au son de voix "écorchée" largement répandu dans le Hard Rock ou le Rock alternatif. Certains styles sont plus particulièrement sensibles à la dynamique du signal reçu, si bien que vous pouvez "jouer de cet effet" en modifiant le niveau du chant transmis au VoiceOne. Cette technologie porte également le nom de Self-Control.

EFFETS GROWL

Les effets Growl de la section VoiceModeling reproduisent les frictions au niveau du larynx et de l'épiglotte. Cette technique est souvent utilisée dans le Rock, le Blues ou la Soul originale.

L'effet Growl contrôle également les changements dans la forme du conduit vocal qui ajoutent ce grain "rocailleux" et modifient les caractéristiques de résonance. Certains styles sont plus particulièrement sensibles à la dynamique du signal reçu, si bien que vous pouvez "jouer de cet effet" en modifiant le niveau du chant transmis au VoiceOne. Cette technologie porte également le nom de Self-Control.

EFFETS "RESONANCE"

Les styles de résonance vous permettent d'isoler le contenu harmonique qui caractérise la voix reçue, puis de modifier ce contenu pour donner au son un caractère différent. Certains styles permettent de produire un son plus profond et avec davantage de coffre, tandis que d'autres génèrent un son plus léger faisant ressortir la résonance de la tête et de la gorge. Certains styles modifient quant à eux le son de façon plus complexe, en fonction du son reçu en entrée.

PRISE EN MAIN PARAMÈTRES DE LA SECTION PITCH

EFFETS PITCH CORRECTION

Sélectionnez à nouveau le Preset d'usine n° 99. Désactivez tous les effets de la section VM en appuyant sur leurs touches respectives en face avant. Appuyez sur la touche CORRECT une fois dans le Preset n° 99 pour activer l'effet.

Nous avons configuré ce Preset pour corriger la voix sur une gamme chromatique avec Do comme fondamentale. Appuyez 2 fois sur la touche CORRECT, puis utilisez les FLÈCHES pour afficher la fenêtre COR (de correction). Transmettez le signal d'une voix en entrée du VoiceOne et réglez à l'aide de la molette DATA. Modifiez également les paramètres COR Attack et COR Amount pour faire varier l'attaque et l'intensité de la correction.

Reportez-vous au mode d'emploi pour obtenir de plus amples informations sur d'autres modèles comme les gammes personnalisées et la gestion de la correction par MIDI.

EFFETS PITCH SHIFTING

Shift Amount/Mode

Pour comprendre comment le réglage Shift Amount agit sur les différents modes, il est bon de savoir comment le VoiceOne indique l'intervalle d'harmonisation dans les différents modes. Reportez-vous au mode d'emploi pour obtenir de plus amples informations.

Dans le Preset de test de cette prise en main (Preset d'usine n° 99), le système est réglé sur **SHI Mode Chromatic**. Vous pouvez dès lors appliquer une transposition fixe à la voix en modifiant le réglage SHI Amount. Cette valeur est exprimée en centièmes. 100 centièmes = un demi-ton. Faites des essais en transposant vers le haut et vers le bas. Appuyez ensuite sur SHIFT pour revenir à l'écran de départ. Appuyez sur la touche CORRECT pour désactiver la transposition.

Appliquons maintenant une transposition "intelligente". Nous allons utiliser une gamme majeure comme base de travail. Rappel : Pour pouvoir entendre l'effet, la touche SHIFT doit être enfoncée (témoin allumé). Appuyez 2 fois sur la touche SHIFT, puis utilisez les FLÈCHES pour accéder au paramètre SHI Mode. Sélectionnez *Major 1* à l'aide de la molette DATA. Utilisez les flèches pour sélectionner le paramètre SHI Amount et choisissez la hauteur que vous souhaitez

obtenir. Essayez avec '3rd' (*tierce*). La gamme est Do (C) majeur, puisque vous n'avez pas modifié la tonique dans la section Correction. Vous devez à présent entendre le son de la voix transmise en entrée, mais harmonisée à la tierce (diatonique). Si vous chantez un Do, vous devriez logiquement entendre un Mi.

Cette courte démonstration vous aura permis de comprendre comment accéder à certaines des innombrables possibilités offertes par le VoiceOne. Nous vous invitons à découvrir ces fonctions plus en détail en consultant le mode d'emploi.

Profitez au maximum de votre VoiceOne !

Consultez notre site Internet TC-Helicon Vocal Products pour obtenir une assistance technique, de la documentation, des informations de dernière minute, des Presets, participer à notre Foire Aux Questions, connaître nos offres promotionnelles, etc.

www.tc-helicon.com

**Encore merci,
L'équipe TC-Helicon**

INTRODUCTION

Nous vous remercions de la confiance que vous nous témoignez en choisissant le VoiceOne, l'outil de traitement et de modélisation vocale de TC-Helicon. Vous disposez à présent d'un processeur de pointe tout spécialement conçu pour les applications vocales. Nous vous souhaitons de prendre autant de plaisir à utiliser le VoiceOne que nous en avons eu à le développer.

Le VoiceOne TC-Helicon est aussi à l'aise en studio que sur scène. Libre à vous de modifier la voix d'un chanteur, de lui apporter une correction ou une harmonisation. Grâce au VoiceOne, vous sculptez le souffle, le grain et la résonance de chaque voix. Résultat ? Vous pouvez étendre les capacités d'un interprète bien au-delà de ses possibilités naturelles.

Le VoiceOne intègre par ailleurs des effets extrêmement flatteurs basés sur la hauteur, comme le vibrato ou les inflexions, ainsi que des traitements inégalables de correction et d'harmonisation.

Le VoiceOne fait de chaque voix un sujet élastique et malléable ; dès lors, les qualités vocales ne demandent plus qu'à être sublimes et des qualités nouvelles ajoutées.

Caractéristiques :

- Effets de modélisation vocale (TM) :
 - Inflexion avec FlexTime(TM)
 - Vibrato
 - Warp (résonance)
 - Growl (grain)
 - Breath (souffle)
 - Spectral (égaliseur optimisé pour la voix)
- Pitch Shifter statique
- Pitch Shifting MIDI
- Correction/Pitch Shifter par rapport à des gammes
- Correction par rapport à des notes MIDI
- Mode PureShift(TM) Full DSP
- Écran LCD présentant les indications clés
- Édition intuitive et rapide des paramètres
- Gestion des paramètres sélectionnés via le contrôleur au pied
- Gestion extensive des paramètres d'effets par MIDI

Reportez-vous au mode d'emploi aussi souvent que nécessaire, vous avez devant-vous de nombreuses fonctions et possibilités à découvrir.

Consultez notre site Internet pour obtenir des conseils, consulter notre assistance en ligne et bénéficier d'autres services exclusifs.

Nous vous invitons maintenant à découvrir toutes les ressources du VoiceOne en tant qu'outil de création et de modélisation vocale.

L'équipe TC-Helicon
www.tc-helicon.com

FACE AVANT

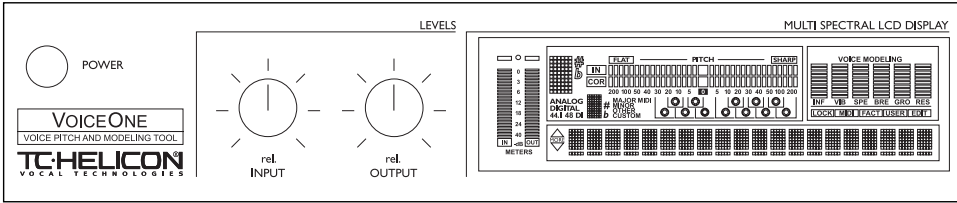

INTERRUPTEUR POWER

Interrupteur de l'appareil.

POTENTIOMÈTRE INPUT

Réglage du niveau d'entrée.
Plage : 12 dB. La plage générale se règle dans le menu I/O.

POTENTIOMÈTRE OUTPUT

Réglage du niveau de sortie.
Plage : 12 dB. La plage générale se règle dans le menu I/O. Ce potentiomètre règle le niveau de sortie général. Ce réglage est indépendant de l'afficheur de niveau de sortie. L'afficheur Output Meter indique les niveaux de sortie et l'activité du DSP avant que le signal ne soit traité par le potentiomètre Output.

AFFICHEURS INPUT

Crêtes-mètres indiquant le niveau d'entrée.
Plage : 0 à -40 dB.

TÉMOINS DE SURCHARGE EN ENTRÉE

Les témoins de surcharge s'allument lorsque le système détecte un niveau d'entrée trop élevé, ou lorsque le DSP interne est saturé.

TÉMOINS DE TYPE D'ENTRÉE

ANALOG / DIGITAL

DIGITAL : Mode d'entrée numérique sélectionné.
44.1/48 kHz : Indique la fréquence d'échantillonnage. Lorsque l'horloge externe est sélectionnée, le témoin 44.1/48 kHz clignote tant qu'aucune horloge valide n'est détectée. Si l'entrée numérique est sélectionnée mais qu'aucun signal numérique valide n'est détecté, le témoin DIGITAL clignote.

TÉMOIN DI

Indique qu'une source d'horloge externe est sélectionnée.

NOTE COURANTE

Nom de la note chantée.

NOTE TONIQUE

Indique la note tonique de la gamme courante.

TYPE DE GAMME

Indique le type de gamme sélectionné dans le Preset.

PRÉSENTATION TYPE PIANO DE LA GAMME

Représentation style piano des notes dans la gamme sélectionnée. La note chantée est entourée d'un cercle lumineux.

AFFICHEUR INTONATION

Exprime en centièmes, l'écart au-dessus ou en dessous de la hauteur la plus proche donnée par l'indicateur de note courante.

AFFICHEUR CORRECTION

Exprime en centièmes, la valeur de la correction appliquée à la note ou à la mélodie chantée.

TÉMOIN MIDI IN

S'allume lors de la réception de données MIDI.

INDICATEUR DE L'INTENSITÉ DES EFFETS VOICE MODELING

Indique l'intensité de chacun des 6 effets Voice Modeled (VM) sur le Preset courant.

CHAMP DE TEXTE

Indique le numéro et le nom du Preset, le nom des paramètres d'effets et aide à la navigation dans les menus et au réglage des valeurs des paramètres.

TÉMOIN EDITED

Ce témoin s'allume lorsque le Preset en vigueur a été édité mais pas encore sauvegardé.

TÉMOIN FACT / USER

Ce témoin indique si vous travaillez dans la banque de Presets FACTORY ou USER.

FACE AVANT

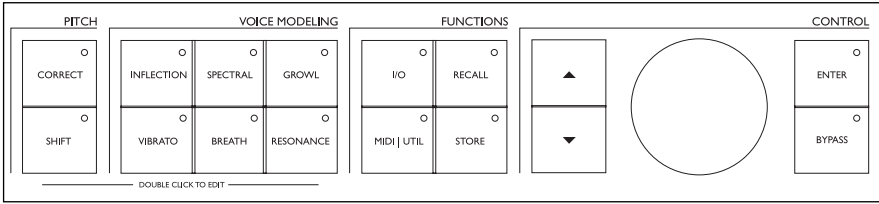

COMMANDES EN FACE AVANT - INFORMATIONS

Appuyez une fois sur ces touches pour activer/désactiver l'effet. Appuyez deux fois sur ces touches pour ouvrir le menu d'édition de l'algorithme d'effet. Le témoin LED s'allume pour signaler que le bloc d'effet est actif.

TOUCHE PITCH CORRECTION

Touche On/Off/Edit du bloc Pitch Correction.

TOUCHE PITCH SHIFT

Touche On/Off/Edit du bloc Pitch Shift.

TOUCHE INFLECTION

Touche On/Off/Edit du bloc Inflection.

TOUCHE VIBRATO

Touche On/Off/Edit du bloc Vibrato.

TOUCHE SPECTRAL

Touche On/Off/Edit du bloc Vocal Spectral EQ.

TOUCHE BREATH

Touche On/Off/Edit du bloc Breath.

TOUCHE GROWL

Touche On/Off/Edit du bloc Growl.

TOUCHE RESONANCE

Touche On/Off/Edit du bloc Resonance.

TOUCHE I/O

Le menu I/O vous permet de contrôler les paramètres liés aux entrées et aux sorties.

TOUCHE MIDI/UTIL

Permet d'accéder à tous les paramètres MIDI et globaux.

TOUCHE RECALL

Appuyez sur RECALL pour entamer une opération de chargement. Utilisez la molette pour sélectionner un Preset. Appuyez ensuite sur ENTER ou RECALL pour valider l'opération.

TOUCHE STORE

Appuyez une fois sur STORE pour sauvegarder un Preset. Sélectionnez l'emplacement de la sauvegarde à l'aide de la molette DATA située dans la section Control. Appuyez sur STORE pour valider l'opération.

Vous pouvez éditer le nom du Preset avant de valider avec la touche STORE. Pour éditer le nom, déplacez le curseur à l'aide des FLÈCHES, puis tournez la molette DATA pour choisir une lettre.

Une fois le nom saisi, appuyez sur STORE pour valider toute l'opération de sauvegarde.

FLÈCHES

Permettent de faire défiler les paramètres lors de l'édition d'un bloc.

MOLETTE DATA WHEEL

Cette molette vous permet de sélectionner le numéro du Preset à charger ou de modifier la valeur d'un paramètre lors de l'édition.

TOUCHE ENTER

Permet de confirmer l'édition d'un paramètre ou d'une fonction.

TOUCHE BYPASS

Appuyez sur la touche Bypass pour couper tous les effets.

FACE ARRIÈRE

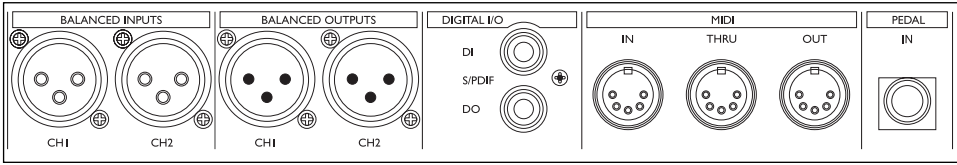

Entrée symétrique analogique

Sortie symétrique analogique

Entrée/sortie numérique S/PDIF

MIDI In, Out, Thru

Embase pour commutateur au pied

Note !

Les connecteurs d'entrée et de sortie analogiques du VoiceOne sont de type XLR symétriques. Pour des résultats optimums, utilisez des câbles symétriques.

Câble MIDI

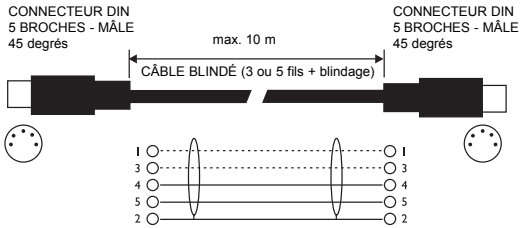

Câble pour connecteurs XLR symétriques - type 3 broches

Broche 1 - Masse
Broche 2 - Point chaud
Broche 3 - Point froid

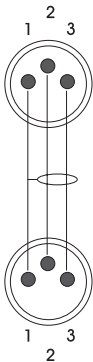

Câble pour connecteur XLR symétrique vers connecteur jack 6,35 mm symétrique

Broche 1 - Masse
Broche 2 - Point chaud
Broche 3 - Point froid

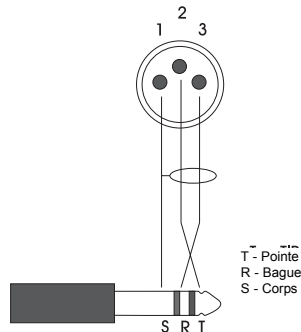

CONFIGURATIONS

Connexion et configuration analogique du VoiceOne

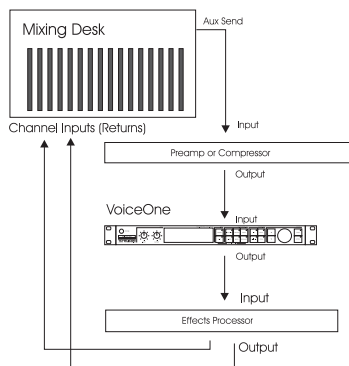

Configuration audio analogique :

- Connectez un départ auxiliaire de la console ou une sortie de préampli à l'entrée 1 du VoiceOne. Le VoiceOne n'accepte pas la connexion directe d'un micro. Transmettez le signal du micro à une console ou à un préamplificateur micro avant de l'affecter au VoiceOne. Vous pouvez, si vous le souhaitez, insérer des processeurs (compresseur par exemple) en amont du VoiceOne. L'entrée 1 est l'entrée par défaut. Vous ne pouvez exploiter qu'une seule entrée à la fois.
- Raccordez les sorties 1 et 2 à deux entrées de votre console de mixage. Réglez les paramètres I/O pour affecter le signal VM à la sortie gauche ou droite. La sortie opposée à laquelle est affecté le signal VM transmet un signal direct. Vous pouvez ensuite orienter ces sorties comme vous le souhaitez dans le champ stéréo. Ajoutez, si vous le souhaitez, des effets de type réverbération, délai et Chorus en aval du VoiceOne.
- Réglez le niveau d'entrée en face avant du VoiceOne afin d'éviter tout écrêtage du signal.

Connexion et configuration numérique du VoiceOne

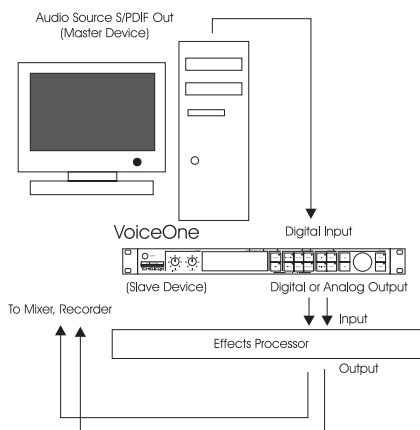

Configuration audionumérique :

- Connectez la sortie numérique S/PDIF de la source sonore à l'entrée numérique (DI) en face arrière du VoiceOne.
- Dans les menus I/O, sélectionnez le canal sur lequel le VoiceOne doit recevoir les données.
- Connectez la sortie numérique (DO) à l'entrée numérique de votre appareil d'enregistrement ou de mixage. Lorsque le VoiceOne est configuré en maître, réglez l'horloge sur 44,1 kHz ou 48 kHz. Réglez ce paramètre en fonction des caractéristiques de votre système d'enregistrement. Lorsque le VoiceOne est configuré en esclave, réglez l'horloge sur Digital.
- Reportez-vous à la section I/O (entrées/sorties) de ce manuel pour obtenir de plus amples informations.
- Comme dans la configuration précédente, installez préamplificateurs et compresseurs en amont du VoiceOne et les effets en aval.

Note : Vous pouvez si vous le souhaitez travailler avec une entrée analogique et une sortie numérique, ou avec une entrée numérique et une sortie analogique. Vous pouvez aussi exploiter simultanément les sorties numérique et analogique.

CONFIGURATIONS ET TRAJET DU SIGNAL

Connexion et configuration MIDI du VoiceOne

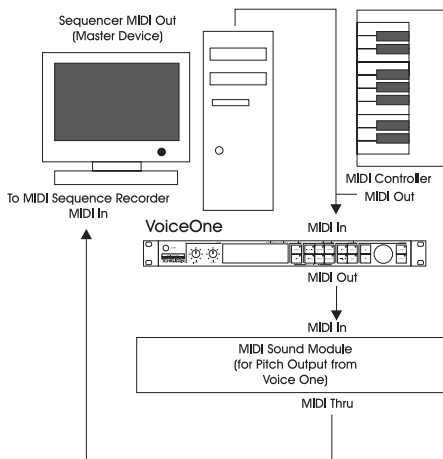

Configuration MIDI :

- Connectez la sortie MIDI de votre contrôleur MIDI ou de votre séquenceur à l'entrée MIDI du VoiceOne.
- Plusieurs canaux MIDI peuvent être dédiés à la réception des données MIDI principales, de transposition et de correction. De même, vous pouvez transmettre les informations MIDI de hauteur sur un canal MIDI dédié. Reportez-vous à la section MIDI/Util pour plus d'informations.
- Assurez-vous que le contrôleur ou le séquenceur transmet bien sur le canal MIDI en réception du VoiceOne (par défaut, le 1).
- Connectez la sortie MIDI du VoiceOne à un séquenceur ou à l'entrée de la source sonore si vous souhaitez utiliser la sortie MIDI Pitch Output du VoiceOne. Sélectionnez le canal MIDI de cette sortie dans le menu MIDI/UTIL.
- Le VoiceOne retransmet les informations d'édition des fonctions MIDI en face avant sur la sortie MIDI Out.
- Utilisez le connecteur MIDI Thru du VoiceOne pour transmettre le signal d'entrée MIDI à l'identique vers d'autres appareils.
- Connectez l'entrée et la sortie MIDI du VoiceOne à un séquenceur, à une bibliothèque MIDI ou à un autre VoiceOne pour transmettre et recevoir des Dumps de Presets par SysEx MIDI.

Trajet du signal

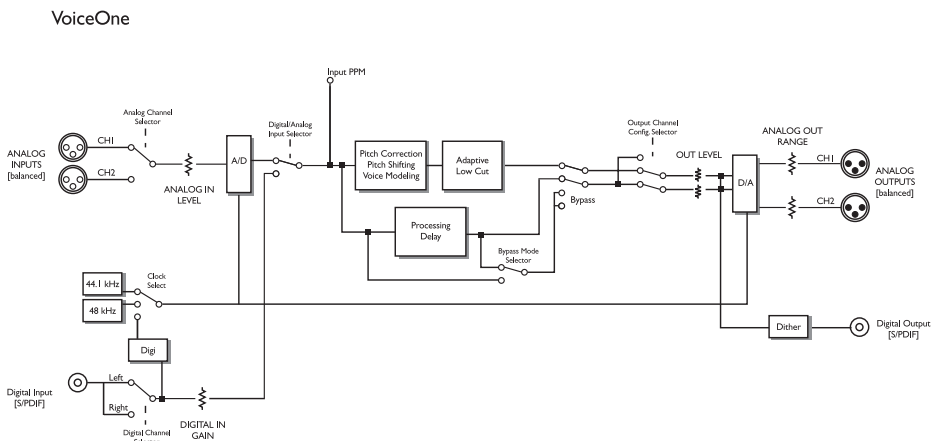

Types de Preset

Presets d'usine

Le VoiceOne intègre 100 Presets d'usine. Les Presets d'usine peuvent être édités et sauvegardés dans n'importe quel emplacement utilisateur. En revanche, vous ne pouvez rien sauvegarder à la place des Presets d'usine.

Presets utilisateur

Les Presets utilisateur peuvent être édités et sauvegardés dans n'importe quel emplacement utilisateur. La banque utilisateur accepte jusqu'à 50 Presets utilisateur.

Recall - Chargement

La fonction Recall permet de charger/activer un Preset.

- Appuyez sur RECALL pour ouvrir le menu RECALL.
- Tournez la molette DATA pour faire défiler les Presets. Les témoins en face avant clignotent pour donner un aperçu des réglages. L'aperçu signifie que les réglages ne sont ni modifiés, ni chargés tant que vous n'appuyez pas sur la touche ENTER.
- Appuyez sur ENTER ou sur RECALL pour charger/activer le Preset.
- Appuyez sur n'importe quelle autre touche pendant l'aperçu pour revenir au Preset actif.

Edit - Édition

Édition des paramètres des Presets :

- Double-cliquez sur la touche Pitch ou VM correspondant à la fonction à éditer.
- Sélectionnez les paramètres à l'aide des FLÈCHES, puis éditez-les à l'aide de la molette DATA.
- La section suivante vous indique comment procéder à la sauvegarde d'un Preset.

Store - Sauvegarde

Sauvegarde d'un Preset avec le même nom :

- Appuyez sur la touche STORE.
Si le Preset que vous tentez de sauvegarder est un Preset d'usine, le VoiceOne vous propose le premier emplacement utilisateur disponible ; vous pouvez cependant choisir n'importe lequel des 50 emplacements utilisateur à l'aide de la molette DATA.
Si vous tentez de sauvegarder un Preset utilisateur, le VoiceOne demeure sur l'emplacement du Preset courant ; vous

peuvent cependant choisir n'importe lequel des 50 emplacements utilisateur à l'aide de la molette DATA.

- Appuyez sur la touche STORE.
Vous pouvez maintenant éditer le nom du Preset : déplacez le curseur à l'aide des FLÈCHES, puis sélectionnez les caractères à l'aide de la molette DATA.
- Appuyez sur STORE pour sauvegarder le Preset sous son nouveau nom. Si vous ne changez pas le nom du Preset, appuyez simplement sur STORE sans éditer les caractères. Cette opération conclut la procédure de sauvegarde.

Sauvegarde de Presets par MIDI

Le contenu de la banque utilisateur peut être transféré (Dump) à des fins de sauvegarde par MIDI vers un séquenceur ou vers un autre VoiceOne :

- Connectez la sortie MIDI Out du VoiceOne à l'entrée MIDI In d'un autre VoiceOne ou d'un séquenceur.
- Ouvrez le menu Utility en appuyant sur la touche MIDI/UTIL, puis sélectionnez **Bulk Dump** à l'aide des FLÈCHES.
- Si vous connectez 2 VoiceOne, appuyez simplement sur ENTER et toute la banque utilisateur est copiée vers l'autre VoiceOne.
- Si vous connectez un séquenceur, lancez l'enregistrement en mode OMNI (sur tous les canaux) et appuyez sur la touche ENTER du VoiceOne.

Le VoiceOne est toujours prêt à recevoir des données de Bulk Dump par SysEx MIDI.

Connectez simplement la sortie MIDI de l'appareil en transmission (ou d'un autre VoiceOne) à l'entrée MIDI du VoiceOne. Démarrez le Bulk Dump. La banque utilisateur est transférée. Pour les transferts depuis un séquenceur, lisez simplement la séquence des données de SysEx préalablement récupérée depuis un VoiceOne par Dump de SysEx. Assurez-vous que la séquence est bien lue à la même vitesse ou plus lentement que celle à laquelle elle a été enregistrée. Vous devez ensuite appuyer sur RECALL pour charger un Preset depuis une banque transférée sur l'appareil.

PARAMÈTRES DE LA SECTION VOICEMODELING

INFORMATIONS GÉNÉRALES RELATIVES AUX PARAMÈTRES VOICEMODELING

Appuyez 1 fois sur les touches pour activer/désactiver l'effet correspondant. Appuyez 2 fois pour ouvrir le menu d'édition de l'algorithme VM. Les témoins LED allumés indiquent les blocs d'effets actifs. Toutes les voix possèdent des caractéristiques qui leur sont propres et sont donc affectées différemment par le VoiceOne. Le paramètre **Style** de chaque catégorie offre une panoplie de différents algorithmes. Chacune de ces compositions répond aux besoins d'une application unique. Vous pouvez sélectionner un style, puis modifier d'autres paramètres de sa catégorie afin d'en optimiser les performances. De courtes descriptions de chaque style sont présentées dans le guide **Presets/Styles/Guide des applications**.

PARAMÈTRES INFLECTION

Les effets d'inflexion peuvent modifier le son de votre voix de différentes manières. Vous pouvez ainsi, par exemple, modifier l'intonation du chant sur l'attaque des phrases. C'est également dans la section d'inflexion que vous trouverez les outils vous permettant de conférer le caractère propre d'une ligne d'harmonisation et de la doter d'un effet de doublage très naturel. L'inflexion propose des effets de type portamento, des réglages de la hauteur, un contrôle temporel aléatoire (par l'algorithme FlexTime^(TM)), ainsi que des modèles d'intonations montantes/descendantes.

INF Amount

Profondeur de l'inflexion appliquée au signal.

INF Style

Liste de quelques types d'inflexions élémentaires présentant chacune des caractéristiques bien spécifiques.

INF Retrig.

Détermine la régularité de l'inflexion. Le Voice One laisse un certain laps de temps avant d'appliquer l'inflexion au début de la note suivante. Ce paramètre est sans effet si le style actif ne présente pas d'effet de type Scooping.

INF Length

Détermine la fréquence de l'inflexion ou du portamento autour de la hauteur de référence (sans effet si le style actif ne présente ni effet de Scooping ni portamento).

INF PitRnd

Applique de petites variations aléatoires sur la hauteur. Avec le réglage maximum de 100 %, la variation s'effectue sur +/- 50 centièmes. Ce paramètre permet d'humaniser le traitement de la hauteur, comme le ferait un véritable chanteur. Vous pouvez ainsi créer des effets de doublage/d'harmonisation et des mélodies MIDI avec transposition parfaitement naturels. Également applicable sur les voix déjà fortement corrigées.

INF TimRnd / INF TimeDly

Ces 2 paramètres gèrent l'algorithme FlexTime^(TM). Cet algorithme vous permet de faire varier la vitesse d'une piste de chant (sans modification de la hauteur). Le paramètre **TimRnd** offre une variation temporelle aléatoire. Cette fonction est essentielle pour l'harmonisation et les effets de doublage car elle permet de déphaser 2 voix et de donner l'impression qu'elles sont indépendantes l'une de l'autre. L'effet du paramètre TimRnd dépend du réglage Inflection Amount. Il est en outre exprimé sous la forme d'un pourcentage du réglage TimDly. Exemple : Si TimDly est réglé sur 100 ms, TimRnd sur 50 % et INF Amt sur 50 %, le déphasage effectif pourra varier de 75 à 100 ms. La fonction **TimeDly**, en revanche, contrôle le délai de la voix traitée en temps réel. Elle n'est pas liée au réglage Inflection Amount. Vous pouvez ainsi contrôler ce paramètre en temps réel par MIDI (CC n°45). Augmentez le délai pour ralentir la piste et réduisez-le pour accélérer les voix traitées (avec un réglage de 0, le signal traité est lu à la même vitesse que le signal direct).

TimBuf - Mémoire tampon - Ce paramètre vous permet de décaler votre piste de chant dans le temps. Lorsqu'un délai est appliqué au signal direct, la mémoire tampon vous permet de lire le signal traité "en avance" voire "en retard" pour un effet de doublage. Notez qu'il ne s'agit pas d'un simple délai, mais d'un traitement aléatoire du temps, prenant le signal direct pour pivot. Plus le réglage TimBuf est élevé, plus la plage de travail du réglage TimRnd (Time Randomization) augmente, mais plus celle du réglage TimDly (Time Delay) diminue.

Note : Si vous choisissez d'introduire le paramètre TimBuf dans une séquence MIDI, il est préférable de transmettre le CC MIDI de la mémoire tampon en premier. Le réglage de la

PARAMÈTRES DE LA SECTION VOICEMODELING

mémoire tampon durant le traitement risque d'introduire des bruits de clic dans le signal. Pour éviter d'être confronté à ce problème, modifiez les réglages TimDly et TimRnd à la place de ceux de la mémoire tampon.

PARAMÈTRES VIBRATO

Le vibrato est une modulation de la hauteur et de l'amplitude de la voix très souvent employée par les chanteurs. Cet effet contrôle différentes caractéristiques de la voix en l'altérant de manière oscillatoire. Le vibrato de chaque chanteur est unique. Les styles de vibrato sont basés sur des vibratos de vrais interprètes.

Nous avons pris soin d'analyser un large éventail de paramètres d'une base de données vocales afin d'extrapoler différents modèles de vibratos. Le nom de chaque vibrato est inspiré du style de voix dont il est extrait. Seuls des essais successifs vous permettront de trouver le style le mieux adapté à vos besoins. Nous vous conseillons de commencer par appliquer un vibrato avec le paramètre **VIB Amt** réglé sur 50 %. Ce réglage reproduit l'intensité relevée sur nos sujets. Faites ensuite varier la profondeur pour obtenir l'effet recherché.

VIB Amount

Profondeur de l'effet de vibrato appliqué au signal.

VIB Style

Liste de quelques types de vibratos élémentaires présentant chacun des caractéristiques bien spécifiques.

VIB OnsTim - Temps de déclenchement du vibrato

Détermine le temps nécessaire au déclenchement du vibrato.

VIB OnsRnd - Variation aléatoire du déclenchement du vibrato

Ce paramètre fait varier le délai de déclenchement du vibrato de manière aléatoire. Cette variation aléatoire est déterminée en fonction du réglage VIB Delay et du pourcentage défini par le réglage VIB Random. Exemple : Si Delay est réglé sur 2000 ms et Randomization sur 50 %, la variation aléatoire est comprise entre 2000 et 1000 ms. Cet effet renforce le caractère "humain" du son, puisqu'un vibrato n'est jamais parfaitement régulier.

VIB PerTim

Détermine la période ou vitesse du vibrato.

VIB PerRnd

Traitement aléatoire de la période du vibrato.

PARAMÈTRES SPECTRAL

Les styles Spectral restituent le phénomène d'égalisation naturelle qu'exerce le chanteur sur sa propre voix ; ce traitement est appliqué à la voix modélisée. Ces styles peuvent être utilisés conjointement avec les effets de résonance, ou directement comme réglage supplémentaire sur la voix modélisée.

SPE Amount

Intensité du traitement d'égalisation Spectral appliqué au signal.

SPE Style

Liste de quelques types de traitements Spectral EQ élémentaires présentant chacun des caractéristiques bien spécifiques.

PARAMÈTRES DE LA SECTION VOICEMODELING

PARAMÈTRES BREATH

Les styles Breath ajoutent un souffle d'air virtuel à la voix. Cet effet va du chuchotement au son de voix "écorchée" largement répandu dans le Hard Rock alternatif.

Certains styles sont plus particulièrement sensibles à la dynamique du signal reçu, si bien que vous pouvez "jouer de cet effet" en modifiant le niveau du chant transmis au VoiceOne. Cette fonction intuitive de l'appareil porte le nom de "Self-Control".

BRE Amount

Intensité de l'effet de souffle appliqué au signal.

BRE Style

Liste de quelques types d'effets Breath élémentaires présentant chacun des caractéristiques bien spécifiques.

Note : Lorsque vous appliquez des effets de type chuchotement, les blocs Shift et Correct peuvent sembler ne plus fonctionner correctement. Dans ce cas, la hauteur ne peut pas être transposée ou corrigée en mode Whisper.

BRE Harm'X

Cette technique de chant avec forte expiration d'air implique une plus grande ouverture des voies respiratoires au niveau des cordes vocales inférieures, ce qui a pour conséquence de modifier la structure harmonique du chant. Ce paramètre vous permet précisément de contrôler l'altération du contenu harmonique lorsque vous appliquez cet effet. Avec un réglage à 0 %, le contenu harmonique n'est pas modifié, à 100 %, il est altéré au maximum.

PARAMÈTRES GROWL

Les effets Growl de la section VoiceModeling reproduisent les frictions au niveau du larynx et de l'épiglotte. Cette technique est souvent utilisée dans le Rock, le Blues ou la Soul originale.

L'effet Growl contrôle également les changements dans la forme du conduit vocal qui ajoutent ce grain "rocailleux" et modifient les caractéristiques de résonance. Certains styles sont plus particulièrement sensibles à la dynamique du signal reçu, si bien que vous pouvez "jouer de cet effet" en modifiant le niveau du chant transmis au VoiceOne. Cette fonction intuitive de l'appareil porte le nom de "Self-Control".

GRO Amount

Réglage de l'intensité de l'effet Growl appliqué au signal.

GRO Style

Liste de quelques types d'effets Growl élémentaires présentant chacun des caractéristiques bien spécifiques.

PARAMÈTRES RESONANCE

Les styles de résonance vous permettent d'isoler le contenu harmonique qui caractérise la voix reçue, puis de modifier ce contenu pour donner au son un caractère différent. Certains styles permettent de produire un son plus profond et avec davantage de coffre, tandis que d'autres génèrent un son plus léger faisant ressortir la résonance de la tête et de la gorge. Certains styles modifient quant à eux le son de façon plus complexe, en fonction du son reçu en entrée. Faites des essais pour trouver le style convenant le mieux à la voix à traiter.

RES Amount

Réglage de l'intensité de la résonance appliquée à la voix traitée.

RES Style

Liste de quelques types d'effets de résonance élémentaires présentant chacun des caractéristiques bien spécifiques.

RES Tract

Permet de modifier artificiellement la longueur du conduit vocal et de simuler un changement de genre (homme/femme) de la voix traitée.

PARAMÈTRES DE LA SECTION PITCH

INFORMATIONS GÉNÉRALES RELATIVES AUX PARAMÈTRES DE LA SECTION PITCH

Appuyez une fois sur la touche pour activer/désactiver l'effet. Appuyez 2 fois pour ouvrir le menu d'édition de l'algorithme Pitch. Les témoins LED allumés indiquent les blocs d'effets actifs.

PARAMÈTRES CORRECTION

COR Scale - Type de gamme

Options de réglage : *Major, Minor, Other, Custom* et *MIDI*. Des gammes *Other* peuvent être constituées à partir des gammes prédéfinies, dont la liste vous est présentée ci-dessous. Leurs notes sont basées sur la fondamentale que vous sélectionnez et qui s'affiche à l'écran dans le champ du CLAVIER. Les gammes *Custom* sont définies via le paramètre COR Custom ci-dessous. Lorsque vous sélectionnez *MIDI*, le VoiceOne corrige les notes MIDI transmises par un contrôleur MIDI.

Types de gammes :

<i>Major</i>	<i>BeBop (dominant)</i>
<i>Minor - Natural</i>	<i>BeBop (minor)</i>
<i>Minor - Harmonic</i>	<i>Hungarian Minor</i>
<i>Minor - Ascending Melodic</i>	<i>Hungarian Major</i>
<i>Chromatic</i>	<i>Hungarian Gypsy</i>
<i>Dorian</i>	<i>Prometheus</i>
<i>Phrygian</i>	<i>HiraJoshi</i>
<i>Lydian</i>	<i>Iwato</i>
<i>Mixolydian</i>	<i>Kumoi</i>
<i>Locrian</i>	<i>Hawaiian</i>
<i>Half-Whole Diminished</i>	<i>Kokin</i>
<i>Whole-Half Diminished</i>	<i>Spanish</i>
<i>Altered</i>	<i>Egyptian</i>
<i>Neopolitan Minor</i>	<i>Ritusen</i>
<i>Neopolitan Major</i>	<i>Pelog</i>
<i>Enigmatic</i>	<i>Pelog2</i>
<i>Whole tone</i>	<i>Javanese Pelog</i>
<i>Leading Whole-Tone</i>	<i>Oriental</i>
<i>Overtone</i>	<i>Gypsy</i>
<i>Augmented</i>	<i>Arabian</i>
<i>Pentatonic - Major</i>	<i>Hindu</i>
<i>Pentatonic - Minor</i>	<i>Persian</i>
<i>Pentatonic - Dominant</i>	<i>Chinese</i>
<i>Blues</i>	<i>Custom</i>
<i>BeBop (Maj7)</i>	<i>MIDI</i>

COR Root

Sélectionnez ici la hauteur de départ, ou fondamentale de la gamme. **Cette fondamentale doit être précisée pour que les algorithmes Pitch Corrector et Shifter puissent corriger ou transposer le signal.** Lorsque vous sélectionnez la gamme de type *MIDI*, ce paramètre n'est pas appliqué au correcteur et la valeur n'est pas affichée en face avant ; la sélection de la fondamentale est néanmoins prise en compte par le Pitch Shifter.

COR Window

Détermine l'écart maximum entre la note chantée et la note à laquelle elle doit être corrigée. Les fausses notes doivent être comprises sur cette plage pour que la correction puisse leur être appliquée. L'écran affiche une plage comprise entre 200 centièmes au-dessus/dessous de la hauteur de référence. Le réglage 600 centièmes correspond à une correction illimitée : le chant est alors corrigé, quel que soit le nombre de notes dans la gamme ou l'écart par rapport à la note de référence.

COR Attack

Détermine la réactivité de la correction. 0 % : correction lente. 100 % : correction rapide.

COR Amt - Niveau de correction

Le paramètre Amount détermine le niveau de correction automatique appliqué à la voix. Plage de réglage : 0 % à 100 %. Cependant, le réglage 0 % ne signifie pas que la correction est désactivée. Le niveau de correction dépend de l'écart par rapport à la note juste. Cette fonction de correction reste très musicale puisqu'elle vous permet de corriger les notes les plus fausses tout en conservant les variations naturelles autour de la note de référence. Exemple : **a)** Amount réglé à 100% : une note bémolisée de 10 centièmes est corrigée de 10 centièmes et une note bémolisée de 50 centièmes est corrigée de 50 centièmes. **b)** Amount réglé sur 80% : une note bémolisée de 10 centièmes est corrigée d'approximativement 5 centièmes et une note bémolisée de 50 centièmes est corrigée d'approximativement 40 centièmes. **c)** Amount réglé à 0 % : une note bémolisée de 10 centièmes n'est pas corrigée et une note bémolisée de 50 centièmes est corrigée d'approximativement 10 centièmes.

COR Custom - Scale

Appuyez sur **ENTER**. Le message **COR Custom *Editing*** s'affiche à l'écran. Tournez la molette DATA pour faire défiler les notes du CLAVIER. Le "curseur" est représenté par un cercle. Appuyez sur **ENTER** une fois la note souhaitée sélectionnée. Cette note est mise en surbrillance. Pour désactiver la note sélectionnée, appuyez sur **ENTER**. Répétez l'opération pour ajouter d'autres notes. Le réglage est pris en compte immédiatement. Les réglages de gamme ne sont pas spécifiques à une octave. Si les notes choisies sont identiques à celles d'une gamme prédéfinie, le nom de cette gamme clignote à l'écran. Si vous quittez le Preset sans sauvegarder, vous perdez la configuration de la gamme.

PARAMÈTRES DE LA SECTION PITCH

PARAMÈTRES PITCH SHIFT

SHI Amnt/SHI Mode

Pour comprendre comment le réglage Shift Amount est utilisé dans chaque mode, vous devez comprendre comment sont affichées les informations de transposition. Le champ dédié à la transposition vous permet de consulter à tout instant le statut des notes transposées (voir ci-après). La manière dont la transposition est affichée dépend du mode sélectionné. Le paramètre **SHI Mode** détermine le mode de transposition - soit la manière dont le VoiceOne interprète le paramètre **Shift Amount**.

En mode **Chromatic**, la transposition est exprimée en centièmes par rapport au signal reçu et sur +/- 2400 centièmes (+/- 2 octaves). 100 centièmes = demi-ton. Ce mode vous permet de définir des transpositions très précises sur la plage +/- 2400 centièmes. Tous les modes, à l'exception du mode **Chromatic**, génèrent un tableau décrivant la transposition appliquée à chacune des 12 notes pouvant être reçues en entrée. Les modes **Maj1,2,3** et **Minor1,2,3** utilisent la fondamentale de la gamme **Cor Scale** et le réglage **Shift Amount** pour générer ce tableau de transposition, susceptible de créer trois variations très utiles des harmonisations majeures et mineures. Le mode **Cor Scale** définit directement un tableau de transposition à partir de la gamme **Cor Scale** (usine ou utilisateur). Le mode **Custom** vous permet d'établir les correspondances entre les 12 notes d'entrée et les notes de sortie. Les paragraphes suivants décrivent chacun de ces modes :

En mode **Major1,2,3** et **Minor1,2,3**, le paramètre **Shift Amount** est basé sur l'intervalle avec la fondamentale. Pour les gammes **Major1,2,3** et **Minor 1,2,3**, cette valeur est exprimée par des intervalles entre les tons (ex. : 'Unison', 2nd, 3rd, etc. et jusqu'à une Octave). Exemple : avec une fondamentale en Do, le Sol correspond au 5ème intervalle. Les modes **Major** et **Minor** présentent chacun 3 variations. Ce choix vous permet d'optimiser le traitement des progressions avec les gammes mineures et majeures. Choisissez par vous-même la progression la plus harmonieuse. Lorsque vous utilisez le mode **SHI Mode COR Scale**, les degrés sont indiqués sous la forme "+1 deg, +2 deg", etc., en correspondance avec les notes dans la gamme sélectionnée. Le mode **Cor Scale** prend comme base la gamme sélectionnée dans la section **Pitch CORRECT**,

du paramètre **COR Scale**. Cette gamme s'affiche sur le CLAVIER. Vous travaillez alors avec une plage de +/-2 octaves. Si la gamme est constituée de moins de 7 notes, vous pouvez ainsi appliquer la transposition sur n'importe quelle note de cette gamme.

Exemple : Si vous sélectionnez la gamme **COR Scale "Gypsy"** et souhaitez transposer sur la 5ème note, tournez la molette **DATA** jusqu'à ce que "+5 deg" s'affiche à l'écran. Avec une fondamentale en Do, vous obtenez la note Sol dièse (La bémol). Les noms des notes apparaissent là encore dans le champ **SHI Map** (voir-ci-dessous).

Lorsque vous sélectionnez le mode **Custom**, le paramètre **Amount** n'est plus disponible (N/A).

La transposition est directement déterminée par la relation entre la note d'entrée et la note de sortie, établie dans le tableau de transposition.

Note : Si vous corrigez avec la gamme MIDI, le réglage SHI Amount n'est plus disponible. Dans ce cas, le tableau de transposition ne peut plus être généré car le nombre de notes composant la gamme est susceptible de varier en permanence.

SHI Map

La molette **DATA** vous permet d'indiquer la transposition à appliquer sur chaque note en fonction du mode et des réglages courants. Le tableau est toujours représenté (et interprété) par rapport à la fondamentale sélectionnée dans l'effet **Correction**. Vous pouvez ainsi suivre la transposition en temps réel. Les signes "<>" indiquent que vous pouvez appuyer sur **ENTER** pour éditer. Après avoir appuyé sur **ENTER**, vous pouvez tourner la molette pour choisir la note "OUT" correspondant à la note "IN" sélectionnée. L'édition s'affiche sous la forme "IN = OUT*". Dès l'édition commencée, le **Mode Shift** devient automatiquement "Custom". Si ce mode n'était pas déjà personnalisé (**Custom**), les réglages du tableau de transposition sont copiés vers ce **Preset** pour l'édition. Ce système vous permet de choisir la gamme **Major 1**, par exemple, de définir la valeur de la transposition, puis d'appuyer sur **ENTER**, tandis que le tableau de transposition effectue la copie sur le **Preset Custom**.

Lors de l'édition de la note **OUT**, l'utilisateur peut également sélectionner "NC" (aucun changement). L'option **No Change** indique à l'appareil de conserver l'harmonisation

PARAMÈTRES DE LA SECTION PITCH

précédente. Chaque degré peut être transposé au maximum sur 2 octaves dans chaque direction. Appuyez une nouvelle fois sur ENTER pour quitter le mode d'édition. Un seul tableau de transposition est sauvegardé par Preset, tout comme les gammes personnalisées. Les gammes personnalisées ne vous permettent pas de définir la valeur de la transposition, celle-ci étant établie par le tableau de transposition. Inversement, en mode chromatique, le tableau de transposition n'est pas disponible puisque la transposition ne peut plus être indiquée par des intervalles en 100 centièmes. Le tableau de transposition est mis à jour dès que vous modifiez la note Out, ce qui vous permet de constater immédiatement l'effet sur votre chant. Si le correcteur fonctionne avec une gamme MIDI et que vous avez choisi le mode de transposition *COR Scale*, le tableau de transposition n'est plus disponible puisqu'il n'est plus calculable dans ces conditions.

***SHI Formnt - Édition des formants vocaux**

Cette fonction vous permet de définir les caractéristiques des formants de la voix. Les valeurs supérieures à 0 "grossissent" l'appareil vocal, pour un son plus masculin et plus grave ; à l'inverse, les valeurs négatives réduisent l'appareil vocal, pour une voix plus fluette et plus jeune.

Note : Cette fonction n'est disponible qu'en mode *PureShift*.

***SHI Hybrid - Pitch Shifter hybride**

Configuration de l'algorithme de transposition. À 0 %, le Pitch Shifter corrige les formants tout en transposant la voix afin de conserver le son original. À 100 %, l'algorithme ne préserve plus les formants ; ceux-ci suivent la variation de la hauteur, ce qui a pour effet de produire l'effet classique de "voix d'écureuil" si vous appliquez une transposition importante. Si vous travaillez sans correction des formants, appliquez de préférence des transpositions réduites. Lorsque vous sélectionnez Auto, le VoiceOne contrôle ce paramètre en temps réel afin de produire un son aussi naturel que possible, quelle que soit la transposition.

Note : Ce paramètre n'est disponible qu'en mode *PureShift*.

PureShift^(TM)

PureShift^(TM) est un mode de traitement visant à optimiser les ressources du DSP. Lorsque ce mode est activé, seuls les effets de transposition (Pitch, Correct, Inflection et Vibrato) restent disponibles. En éliminant tous les blocs de VoiceModeling^(TM) non dédiés à la gestion de la transposition, toutes les ressources de l'appareil peuvent être allouées au contrôle de la hauteur ; la qualité du traitement s'en trouve ainsi améliorée et la latence diminuée. Deux paramètres deviennent disponibles dans ce mode. Reportez-vous aux paragraphes *SHI Formnt et *SHI Hybrid ci-dessus.

Notes relatives au Pitch Shifter hybride :

Le Pitch Shifter fonctionne différemment selon le mode de transposition sélectionné. Quel que soit le mode choisi, le système peut cependant préserver la douceur et le naturel des voix à condition que l'un des styles d'inflexion soit actif. Les derniers traitements appliqués par le Pitch Shifter hybride sont ceux de transposition (calculés par le bloc Shift), de correction (calculés par le bloc Correct), de Pitch Bend, d'inflexion et de vibrato. La transposition est calculée différemment suivant le statut du bloc Shift :

Modes Shift-Map (Major123, Minor123, Scale Deg. Custom)

La note la plus proche de celle chantée est indiquée par le bloc Correct (peut être corrigée ou non) et est utilisée pour calculer l'intervalle grâce au tableau de transposition (en prenant en compte les éventuels réglages "No Change"). Le tableau de transposition présente 12 demi-tons et les transpositions qui leur sont associées.

Mode Chromatic

Réglage de la transposition sur une gamme chromatique.

Mode MIDI Override

La transposition est calculée de manière à maintenir la hauteur des notes MIDI reçues en annulant l'effet du correcteur et en adaptant la hauteur du chant brut.

Shift Block Disabled

La transposition est ramenée à zéro.

CONFIGURATION DES ENTRÉES/SORTIES

Configuration des E/S

Le menu I/O présente les réglages d'entrée/sortie, analogique/numérique, de bit de statut et de Dithering. Du réglage de ces paramètres dépend le bon fonctionnement du VoiceOne. Tous les paramètres du menu I/O sont dits "globaux" et ne sont donc pas sauvegardés avec les Presets. Ces paramètres sont "récupérés" par le VoiceOne au démarrage.

OPÉRATIONS ÉLÉMENTAIRES

- Appuyez sur la touche **I/O**
- Sélectionnez les paramètres à l'aide des **FLECHES** de la section **CONTROL**.
- Réglez les valeurs à l'aide de la molette **DATA**.

PARAMÈTRES

Input

Sélectionnez entre les entrées Analog Ch 1, Analog Ch 2, Digital Left et Digital Right.

Output

Sélectionnez *VM Ch 1(Delay Ch 2)* ou *VM Ch 2(Delay Ch 1)*. Vous pouvez affecter le signal des blocs Voice Modeling et Pitch Correction à un canal et le signal direct avec délai à l'autre canal.

Clock

Permet de régler l'horloge audionumérique interne sur *44.1 kHz*, *48 kHz*, ou *Digital*. Utilisez l'option Digital si le VoiceOne est configuré en esclave et les options d'horloge interne si le VoiceOne est configuré en appareil maître.

NOTE :

Lorsque vous exploitez l'horloge interne avec un signal audionumérique externe, ce signal audionumérique doit être synchronisé avec l'horloge interne du VoiceOne pour éviter toute perte d'échantillon. Le message d'erreur ****Rate Mismatch**** s'affiche à l'écran si le VoiceOne détecte une perte d'échantillon. Ce problème peut survenir avec des configurations particulières. Exemple : si le VoiceOne est verrouillé sur son horloge interne et traite un signal reçu sur l'entrée audionumérique. Si le signal reçu et l'horloge interne ne sont pas synchronisés, le message d'erreur ci-dessus s'affiche à l'écran du VoiceOne.

Low Cut Filter

Off, Adaptive, Manual

Le filtre coupe-bas peut être réglé sur *off*, *adaptive* (la fréquence de seuil dépend de la hauteur du signal d'entrée) ou sur *manual* (l'utilisateur fixe la fréquence du filtre coupe-bas).

Low Cut Thresh.

Réglage de la fréquence de seuil du filtre. La valeur maximale varie selon le mode. 265 Hz en mode Manual, l'infini en mode Adaptive.

Dither -Off, 8, 16, 20 bits...

Le passage à une résolution inférieure, de 24 à 16 bits par exemple, entraîne une perte de résolution (en l'occurrence 8 bits). La technique consistant à supprimer des informations porte le nom de troncation et induit une distorsion numérique sur les signaux de faible niveau. Un Dithering doit être appliqué pour pallier ce problème. Le Dithering est un léger bruit filtré aléatoire au niveau du bruit de fond qui réduit la distorsion sur ces signaux. Le Dithering n'est nécessaire que sur des sorties numériques ; le Dithering doit par ailleurs être calculé en fonction de l'appareil en réception. Un signal transmis à un graveur de CD ou à un DAT doit normalement recevoir un Dithering de 16 bits. En d'autres termes, lorsque vous transmettez les signaux de sortie numérique du VoiceOne à un appareil 16 ou 20 bits, appliquez le Dithering correspondant avec le VoiceOne.

Bit de statut

S/PDIF, AES/EBU

Sélection du format de données numériques transmises ou reçues. Note : La valeur par défaut est S/PDIF. Sachez également que les connecteurs de la plupart des systèmes AES/EBU sont de type XLR. Il est parfois nécessaire d'avoir recours à des câbles spécifiques pour relier les connecteurs numériques RCA du VoiceOne aux connecteurs XLR de l'appareil AES/EBU pour recevoir des données de correction de la hauteur.

Digital In Gain

Réglage du gain sur l'entrée numérique. Ce paramètre n'est disponible que lorsque vous sélectionnez l'entrée numérique (Digital In).

Input Range

Plage de réglage : **Pro/Consumer**

Réglage de la sensibilité en entrée du VoiceOne. Le réglage par défaut est "Pro", compatible avec la plupart des préamplificateurs.

ENTRÉES/SORTIES - MIDI/UTIL

Output Range

Plage de réglage : 2 dBu - 20 dBu
Réglage de la plage de gain maximale de l'étage de sortie analogique.

Latency

Plage de réglage : **Normal, Medium** ou **Low**.
La latence de type Low correspond à la latence la plus faible possible sans perte de qualité. Un temps minimum est nécessaire aux traitements de Voice Modeling. Le réglage latence/délai le plus faible est accessible en mode **PureShift**(TM). Le passage en mode **PureShift**(TM) désactive les effets de Voice Modeling non liés à la hauteur et les retire de l'affichage. La latence des effets VM peut alors être supprimée et toute la puissance du DSP réservée au traitement de la hauteur. Pour les applications de studio, préférez une latence plus élevée qui garantit une qualité audio optimale.

Valeurs : Mode Normal (Pure Shift Off)

latence faible = 13 ms
latence moyenne = 21 ms
latence normale = 33 ms

PureShift

latence faible = 9 ms
latence moyenne = 16 ms
latence normale = 33 ms

Mode de Bypass - **No Delay, Maintain Delay**

Lorsque vous sélectionnez **No Delay**, vous supprimez le délai du trajet du signal dès que le Bypass est activé. Lorsque vous sélectionnez **Maintain Delay**; l'appareil conserve le temps de traitement.

MIDI UTIL

Tous les paramètres du menu MIDI/UTIL sont dits "globaux" et ne sont donc pas sauvegardés avec les Presets.

MIDI Channel - Valeurs : Off, 1-16

Indique le canal MIDI utilisé par le VoiceOne. Lorsque vous sélectionnez Off, les CC, NRPN, messages de Pitch Bend ne sont plus reconnus et la transmission de NRPN/CC coupée.

MIDI Pitch Shift Ch - Valeurs : Off, 1-16

Canal de réception des informations de transposition (notes sur lesquelles le chant est corrigé). Le canal des données MIDI de transposition et de correction ne peut pas être le même.

MIDI Pitch Corr Ch Valeurs : 1-16.

Canal de réception des données de correction.

Présentation du **Filtre coupe-bas Adaptive**

Un "ronflement" parasite peut apparaître sur la partie grave du spectre, même avec des instruments dont la fréquence centrale est particulièrement haute. Ce phénomène peut survenir avec la voix d'un chanteur respirant près du micro ou simplement à cause de câbles dont le blindage est de mauvaise qualité. Un filtre coupe-bas est alors nécessaire. Le filtre coupe-bas Adaptive du VoiceOne vous permet de travailler avec une fréquence de seuil relativement élevée sans risquer d'éliminer des graves importantes (non parasites). Lorsque le chant s'approche du seuil, le réglage du filtre coupe-bas est recalculé vers le bas.

MIDI Pitch Out Ch Valeurs : Off, 1-16

Canal MIDI sur lequel sont transmises les données MIDI de hauteur.

MIDI Prg Change Valeurs : Off, On

Permet d'ignorer les messages de Program Change reçus.

Bend Range Valeurs : 0 à +/- 2400 centièmes

Plages des messages MIDI de Pitch Bend. 2400 centièmes équivalent à 2 octaves.

Breath Ctrl Valeurs : Auto, Manual

Lorsque vous sélectionnez Auto, la fonction de Self-Control est activée. Le type de Self-Control dépend du style sélectionné. Le mode Auto fait automatiquement varier l'effet de respiration (Breath) entre 0 et la valeur choisie. Il s'agit là du mode standard. Cependant, si vous souhaitez appliquer l'effet sur des sections bien précises de la piste de chant et avec une intensité déterminée, utilisez le mode Manual. Lorsque vous sélectionnez Manual, la fonction de Self-Control de l'effet est désactivée : l'intensité de l'effet appliqué est uniquement déterminée par le réglage du paramètre BRE. Vous pouvez en outre utiliser le CC MIDI n° 2 (Breath Amount) pour contrôler l'effet en temps réel. N'oubliez pas de ramener le réglage sur Auto pour désactiver le contrôle manuel et réactiver la fonction "intelligente" de Self-Control.

Growl Ctrl - Valeurs : Auto, Manual.

Lorsque vous sélectionnez Auto, la fonction Self-Control est activée. Le type de Self-Control dépend du style sélectionné. Le mode Auto fait automatiquement varier l'effet Growl entre 0 et la valeur choisie. Il s'agit là du mode standard. Cependant, si vous souhaitez appliquer l'effet sur des sections bien précises de la piste de chant et avec une intensité déterminée, utilisez le mode Manual. Lorsque vous sélectionnez Manual, la fonction de Self-Control de l'effet est désactivée : l'intensité de l'effet appliqué est uniquement déterminée par le réglage du paramètre GRO. Vous pouvez en outre utiliser le CC MIDI n° 57 (Growl Amount) pour contrôler l'effet en temps réel. N'oubliez pas de ramener le réglage sur Auto pour désactiver le contrôle manuel sans quoi le son risque de ne plus paraître naturel (l'effet Growl n'est pas fait pour être appliqué en permanence).

Vibrato Ctrl Valeurs : Auto, Manual.

Lorsque vous sélectionnez Auto, le générateur d'enveloppe de vibrato est activé. Le temps pendant lequel une note doit être tenue pour que le vibrato débute, son attaque, son maintien, etc. dépendent du style sélectionné. Il s'agit là du mode standard. Cependant, si vous souhaitez appliquer l'effet sur des sections bien précises de la piste de chant et avec une intensité déterminée, utilisez le mode Manual. Lorsque vous sélectionnez Manual, l'enveloppe de vibrato est désactivée : l'intensité de l'effet appliqué est uniquement déterminée par le réglage du paramètre VIB. Vous pouvez ainsi utiliser la molette de modulation d'un clavier (CC n° 1) pour contrôler l'effet en temps réel. N'oubliez pas de ramener le réglage sur Auto pour désactiver le contrôle manuel et réactiver la fonction "intelligente" de Self-Control.

VM Parm Lock

Lorsque vous réglez ce paramètre sur Off (réglage par défaut), tous les réglages spécifiques des paramètres VM, autres que le style et l'intensité, sont remplacés par les valeurs par défaut lorsque vous changez de style. Si le paramètre VM Parm Lock est activé, les réglages VM définis par l'utilisateur ne sont pas modifiés lorsque le style change.

Bulk Dump

Appuyez sur ENTER pour réaliser un Bulk Dump de tous les Presets de l'appareil vers un appareil MIDI externe (séquenceur, par exemple). Le VoiceOne est toujours prêt pour la réception des données de Bulk Dump MIDI. Reportez-vous à la section "Sauvegarde des Presets par MIDI" pour obtenir de plus amples informations. Les données des Presets utilisateur peuvent être transmises et reçues pas SysEx MIDI en procédant à un "Dump SysEx".

Foot Switch Valeurs : Off, Bypass Norm, Bypass Dual

Cette fonction permet d'affecter un commutateur au pied à la commande du Bypass. Cette fonction s'avère particulièrement intéressante si vous utilisez un commutateur à un bouton. Sur un commutateur à 2 ou 3 boutons, le réglage BP Norm vous permet de contrôler le Bypass par n'importe lequel des boutons (sauf le bouton central d'un commutateur à 3 boutons). En mode Bypass Dual, le premier bouton permet de passer en mode Bypass "No Delay" (puis de désactiver le Bypass) et le second en mode Bypass "Maintain Delay" (puis de désactiver le Bypass). Le troisième bouton n'est pas reconnu.

Sysex ID Valeurs : 0-126, all Identifiant SysEx du VoiceOne.

Program bank Valeurs : External, Factory ou User
Banque du VoiceOne à laquelle s'adresse un appareil MIDI externe lors de la transmission des messages de Program Change. Lorsque vous sélectionnez External, utilisez le contrôleur n° 32 pour choisir entre les banques Factory et User. Factory : Contrôleur n° 32 = 0. User : Contrôleur n° 32 = 1.

Tuner Ref Valeurs : 400 Hz-480 Hz
Réglage du La de référence influant sur le calcul des effets.

View Angle

Réglage du contraste de l'affichage.

Note : *Triple-cliquez sur la touche MIDI/UTIL pour initialiser tous les messages de Note On des blocs Pitch Correction et Pitch Shifting. Cette fonction vous permet de couper des notes "bloquées", sans avoir à redémarrer l'appareil. Cette fonction porte également le nom de "MIDI Panic".*

FONCTIONS MIDI - CORRECTION

CATÉGORIE	CC	VALEUR	DESCRIPTION
Pitch Correction (COR)			
Pitch Correction On / Off	26	0-127	0-63 désactivé, 64-127 activé
Scale Type	16	0-49	Gammes, telles que définies par le paramètre COR
Root	49	0-11	Do=0, Sol=7, Si=11 etc.
Pitch Window	21	0-127	0=0 centièmes 64=300 centièmes 127=600 centièmes = infini
Attack	22	0-127	0=rapide, 127=lente
Correction Amount	23	0-127	0=minimum de correction 127=maximum de correction
PureShift Mode	30	0-127	0-63 désactivé, 64-127 activé
Custom Scale Notes	18	MSB nn o=1 p=1 q=1 r=1 s=1	0nnopqrsB (forme binaire) réservé Note On Do Note On Do dièse/Ré bémol Note On Ré Note On Ré dièse/Mi bémol Note On Mi
	50	LSB t=1 u=1 v=1 w=1 x=1 y=1 z=1	0tuvwxyzB Note On Fa Note On Fa dièse/Sol bémol Note On Sol Note On Sol dièse/La bémol Note On La Note On La dièse/Si bémol Note On Si
		o...z=0	Les messages de Note Off prennent la valeur 0

Exemple de message d'une gamme personnalisée :

Gamme souhaitée : Do, Mi, Sol, Si avec une fondamentale en Do.

Message : CC#18, 00010001 (conversion sur 17 décimales), CC#5, 00010001 (17 décimales)

MIDI IMPLEMENTATION - PITCH SHIFTING

CATÉGORIE	CC	VALEUR	DESCRIPTION
Pitch Shift (SHI)			
Pitch Shift	14	0-127	0-63 désactivé 0-127 activé
Shift Amount (Mode Scale uniquement)	3	0-127	0-40 = baisser de 24 notes 41= monter de 23 notes ... 63 = baisser de 1 note 64 = pas de transposition 65 = monter de 1 note ... 87 = monter de 23 notes 88-127 = monter de 24 notes

Shift Amount (Mode chromatique)	98 NRPN LSB	00	
	99 NRPN MSB	00	
	6,38 Data Entry	0-3FFFh	
	MSB	LSB	
	00	00h	-2400 centièmes
	40	00h	0 centièmes
	7F	7Fh	+2400 centièmes

*Utilisez toute la plage du NRPN 0 pour faire varier la transposition de -2400 à +2400 centièmes.

Amount (centièmes)	MSB	LSB	"Valeur combinée"
-2400	00h	00h	0
0	40h	00h	8192
+2400	7Fh	7Fh	16383

où la "valeur combinée" = MSB*128 + LSB

Shift Mode	63	0-8	0 = Chromatic 1 = Major 1 2 = Major 2 3 = Major 3 4 = Minor 1 5 = Minor 2 6 = Minor 3 7 = Cor Scale 8 = Custom
------------	----	-----	--

Formant Shift	25	0-127	64=Réponse plate <64=Cordes vocales courtes >64=Cordes vocales longues
---------------	----	-------	--

Hybrid Ratio	24	0-127	0=100 % Formant VoiceOne avec transposition corrigée 127=100 % Transposition conventionnelle d'instrument
--------------	----	-------	--

FONCTIONS MIDI - VOICE MODELING

CATÉGORIE	CC	VALEUR	DESCRIPTION
Voice Modeling Inflection (INF)			
Inflection On/Off	15	0-63 off 64-127 on	
Inflection Amount	55	0-127	
Inflection Style	54	0- n° des styles	
Inflection Retrigger	31	0-127	
Inflection Length	35	0-127	
Inflection Pitch Randomization	41	0-127	
Inflection Time Randomization	44	0-127	
Inflection Time Delay	45	0-127	
Inflection Time Buffer	85	0-127	
Voice Modeling Vibrato (VIB)			
Vibrato On/Off	17	0-127	0-63 désactivé 64-127 activé
Vibrato Amount	88	0-127	
Vibrato Style	52	0- n° des styles	
Vibrato Onset Time	46	0-127	jusqu'à 2 secondes
Vibrato Onset Randomization	47	0-127	
Vibrato Period Time	86	0-127	0=100 ms, 127=250 ms.
Vibrato Period Randomization	87	0-127	
<p><i>Le CC1 d'une molette Mod renforce le vibrato, quel que soit le réglage du vibrato dans le Preset courant. La valeur ne peut jamais être inférieure à celle du réglage courant et ne peut dépasser 100. Si l'utilisateur règle l'intensité du vibrato sur 0, la molette de modulation fonctionne sur une plage comprise entre 0 et 100 %. Le fait d'augmenter l'intensité du vibrato dans le Preset ne fait qu'étendre vers le bas la plage de réglage du vibrato par la molette de modulation. Ce réglage est conservé tant que le système reste allumé ; jusqu'à ce qu'un Preset soit chargé ; jusqu'à ce que l'utilisateur modifie le réglage du vibrato depuis la face avant ou avec le CC n° 88 ; jusqu'à ce que la molette Mod soit ramenée à 0.</i></p>			
Voice Modeling Resonance (RES)			
Resonance On/Off	51	0-127	0-63 désactivé 64-127 activé
Resonance Amount	59	0-127	
Resonance Styles	58	0- n° des styles	
Resonance Tract	9	0-127	
Voice Modeling Growl (GRO)			
Growl On/Off	20	0-127	0-63 désactivé 64-127 activé
Growl Amount	57	0-127	
Growl Style	56	0- n° des styles	
Voice Modeling Breath (BRE)			
Breath On/Off	19	0-127	0-63 désactivé 64-127 activé
Breath Amount	2	0-127	
Breath Style	53	0- n° des styles	
Breath Harmonics	27	0-127	
Voice Modeling Spectral (SPE)			
Spectra On/Off	28	0-127	0-63 désactivé 64-127 activé
Spectral Amount	61	0-127	
Spectral Style	60	0- n° des styles	

FONCTIONS MIDI - NRPN

TABLEAU DES NRPN MIDI

Le VoiceOne peut être configuré par le biais de messages NRPN (paramètres non référencés). Pour ce faire, il faut au préalable activer la prise en compte des paramètres NRPN de votre choix au moyen des contrôleurs continus CC99 et 98 (respectivement MSB et LSB), spécifiquement destinés aux NRPN. Une fois la prise en compte des NRPN activée, il suffit d'envoyer la valeur souhaitée au moyen des contrôleurs d'entrée de données CC6 et CC38 (respectivement MSB et LSB). Dès l'opération terminée, n'oubliez pas de désactiver la prise en compte des NRPN en envoyant des messages de contrôleurs **RPN** CC101 et CC100 (respectivement MSB et LSB) de valeur 127. Notez à ce propos que, dans la norme MIDI, la prise en compte des NRPN et RPN se désactive de la même manière.

Exemple : La procédure suivante vous indique comment régler le "mode Bypass" sur "Delay".

CC	99	Valeur	0	
CC	98	Valeur	2	Les 2 premiers messages de CC activent le NRPN chargé d'activer ou non le mode Bypass.
CC	6	Valeur	1	
CC	38	Valeur	0	MSB réglé sur "Delay", LSB ignoré dans ce cas.
CC	101	Valeur	127	
CC	100	Valeur	127	Le message de valeur 127 désactive la prise en compte des NRPN.

Le tableau suivant présente la liste de tous les paramètres contrôlables par NRPN.

Le MSB de NRPN (CCn° 99) est toujours 0 et le LSB de NRPN (CCn° 98) correspond au numéro du tableau (0-10).

n° de NRPN	Valeur		n° de NRPN	Valeur	
0 - Shift Amount	MSB	LSB (plage)	6 - LCut Filt	MSB (sélection)	
	00	00h -2400 cent.		00	Off
	40	00h 0 cent.		01	Adaptive
	7F	7Fh +2400 cent.		02	Manual
1 - Bend Range	MSB	LSB (plage)	7 - LCut Thrsh	MSB (plage)	
	00	00h 0 cent.		00	~56Hz
	7F	7Fh +2400 cent.		7F	~266Hz
2 - Bypass Mode	MSB (sélection)		8 - Input Select	MSB (sélection)	
	00	Normal		00	A-Ch.1
	01	Manual		01	A-Ch.2
3 - BreathCtrl	MSB (sélection)		9 - Output Select	MSB (sélection)	
	00	Auto		02	D-Left
	01	Manual		03	D-Right
4 - GrowlCtrl	MSB (sélection)		10- Latency	MSB (sélection)	
	00	Auto		00	VM-Left
	01	Manual		01	VM-Right
5 - VibCtrl	MSB (sélection)			MSB (sélection)	
	00	Auto		00	Normal
	01	Manual		01	Medium
				02	Low

CARATÉRISTIQUES TECHNIQUES

Entrées/sorties numériques

Connecteurs :	RCA (S/PDIF)
Formats :	S/PDIF (24 bits), EIAJ CP-340, IEC
Dithering de sortie :	958 HPF/TPDF Dithering 24/20/16/8 bits
Fréq. d'échantillonnage :	44,1 kHz, 48 kHz
Réponse d'E/S :	0 à 23,9 kHz \pm 0,01 dB à 48 kHz

Entrée analogique

Connecteurs :	XLR, symétriques
Impédance, sym/asym :	21 kOhms/13 kOhms
Niveau d'entrée max. :	+24 dBu
Niv. d'entrée pour 0 dBFS :	0 dBu
Sensibilité :	Avec réserve de 12 dB : -12 dBu à +12 dBu
Conversion A/N :	24 bits, suréchantillonnage 128 x
Retard A/N :	0,65 ms/0,70 ms à 48 kHz/44,1 kHz
Plage dynamique :	100 dB type, 20 Hz - 20 kHz
DHT :	typ. <92 dB (0,0025 %) à 1 kHz
Bande passante :	+0/-0,1 dB à 48 kHz, 20 Hz à 20 kHz
Diaphonie :	<-95 dB, 20 Hz à 20 kHz

Sorties analogiques

Connecteurs :	XLR, symétriques
Impédance symétrique/ asymétrique :	40 Ohms
Niveau de sortie max. :	+20 dBu (symétrique)
Plages de sortie :	Symétrique : 20/14/8/2 dBu Asymétrique : 14/8/2 dBu
Conversion N/A :	24 bits, suréchantillonnage 128 x
Retard N/A :	0,63 ms/0,68 ms à 48 kHz/44,1 kHz
Plage dynamique :	104 dB typ. 20 Hz à 20 kHz
DHT :	typ. <-94 dB (0,002 %) à 1 kHz, +20 dBu en sortie
Bande passante :	+0/-0,5 dB à 48 kHz, 20 Hz à 20 kHz
Diaphonie :	<-100 dB, 20 Hz à 20 kHz

EMC

Conforme aux normes :	EN 55103-1 et EN 55103-2 FCC partie 15 Classe B, CISPR 22 Classe BIEC 60065, EN
-----------------------	---

Sécurité

Certification :	60065, UL6500 et CSA E60065CSA FILE #LR108093
-----------------	---

Environnement

Temp. de fonctionnement :	0° C à 50° C
Temp. de stockage :	-30° C à 70° C
Humidité :	Max. 90 % sans condensation

Interface de commande

MIDI :	In/Out/Thru : DIN 5 broches
Pédale :	Jack 6,35 mm

Général

Finition :	Façade en aluminium anodisé Châssis en acier peint
Affichage :	Ecran STN-LCD 23 caractères / 280 icônes
Dimensions :	19" x 1,75" x 8,2" (483 x 44 x 195 mm)
Poids :	1,85 kg
Secteur :	100 à 240 V ca, 50 à 60 Hz (sél. automatique)
Consommation :	<15 W
Garantie pièces et main d'œuvre :	1 an

Dans un souci d'amélioration constante du produit, le fabricant se réserve le droit d'en modifier les caractéristiques sans préavis.

Presets d'usine - Factory

Note : La mention 'VM' associée aux noms des Presets indique que des effets Voice Modeling sont intégrés à ce Preset.

1 VoiceModel Teen

Voix jeune du style Britney quelque chose... Une vraie fontaine de jouvence, idéal pour monter votre "Boys Band".

2 VoiceModel Older

Son de voix plus mature.

3 VoiceModelWhisper

Effet de chuchotement TC-Helicon applicable à tous les types de voix.

4 FlexTime Extreme

Optimisation de la fonction FlexTime.

5 Corect Chromatic

Correction simple à la note la plus proche sur la gamme chromatique.

6 Correct Mon Chere

Correction forte pour vos enregistrements de hits Pop. Le lien entre la Pop et la voix robotisée.

7 Shift Instrumental

Transposition standard d'instrument.

8 Shift Formant Cor

Transposition avec correction par formant.

9 Shift Hybrid TM

Hybride breveté par TC-Helicon combinant le meilleur de la transposition pour instrument et de la modélisation des voix.

10 Shift Model

Transposition Voice Model avec correction par formant.

11Tight Double

Effet de doublage où le signal direct et avec délai aléatoire sont très proches.

12 Scoop Double

Doublage avec effet d'inflexion générant un contraste entre le signal direct et traité de la section VM.

13 Loose Double

Doublage avec gros travail sur le délai et le traitement aléatoire ; un très gros son.

14 Shift +5th

15 Shift +8veInflex

Ajout de paramètres d'inflexion

16 Shift -8ve

17 Shift

Des sons si graves que votre sol va trembler.

18 Shift +8ve VM

Transposition et modélisation de la voix.

19 Shift Trailer Vox

La voix standard de toutes les bandes-annonces. Résonance R&B, transposition de -400 centièmes et effet Breath moyen.

20 Shift R&B Soprano

Transposition d'une octave avec harmoniques féminines.

21 Shift Nervous

22 Shift Radio Voice

Rappelle les voix sortant des premiers postes de radio.

23 Harmony 6th below

Presets d'harmonisation.

24 Harmony 3rd Above

25 Harmony +3rd VM

26 Harmony +6th VM

27 AutoPitch Triad

Quantise les hauteurs d'entrée en triade.

28 AutoPitch Maj2min

Change une voix de mode majeur en mode mineur.

29 AutoPitch Compres

Compression de l'amplitude générale de la hauteur.

30 AutoPitch Invert

31 AutoPitch Expand

Étend l'amplitude générale de la hauteur.

PRESETS/STYLES/GUIDE DES APPLICATIONS

32 MIDI Portamento

Contrôle du Pitch Shifter par MIDI avec douces transitions de portamento des notes d'un appareil MIDI ou d'un séquenceur.

33 MIDI Pitcher

Transposition MIDI sans altération par formant.

34 MIDI Pitcher Big

Transposition MIDI avec altération par formant corrigée pour offrir un son plus puissant.

35 MIDI Pitch Small

Transposition MIDI avec altération par formant corrigée pour offrir un son plus doux et jeune.

36 Corr Smooth Major

Correction par rapport à une gamme majeure. Sélectionnez simplement la fondamentale en fonction de celle du morceau en gamme majeure.

37 Corr Smooth Minor

Correction par rapport à une gamme mineure. Sélectionnez simplement la fondamentale en fonction de celle du morceau en gamme mineure.

38 Corr Smooth MIDI

Correction par rapport à des notes MIDI reçues en entrée.

39 Corr MedChromatic

Correction par rapport à une gamme chromatique avec paramètres de quantisation semi-rigides.

40 Corr Medium Major

Correction moins stricte avec gamme majeure pour référence.

41 Corr Medium MIDI

Correction MIDI avec paramètres de correction plus stricts.

42 Corr Hard Iwato

Forte correction par rapport à la gamme Iwato (gamme exotique). Vous pouvez trouver la structure en demi-tons de cette gamme dans le tableau des gammes de correction fourni.

43 Corr Hard MIDI

Correction radicale pour notes MIDI.

44 Corr Bangkok

Autre gamme de correction exotique. Vous pouvez trouver la structure en demi-tons de cette gamme dans le tableau des gammes de correction fourni.

45 VM Fast Vibrato

Effet de vibrato Voice Modeled.

46 VM Folk Vibrato

Effet de Vibrato Voice Modeled.

47 VM Mac The Knife

Son de salon type Vegas.

48 VM Intimate R&B

Son chaleureux avec micros très proches.

49 VM Deep Opera Vib

Belle simulation de son d'opéra.

50 VM Broadway

Réminiscence des comédies musicales et des revues.

51 VM Hiccups Vib

Effet de vibrato amusant.

52 Scoop City

Variation sur la section d'inflexion.

53 VM Barbie Scoop

Inflection au son infantile.

54 Country Scoop

Forme d'inflection caractéristiques de la Country.

55 VM Mid Cut

Preset spectral ciblé sur certaines fréquences médiums manquant de dynamisme.

56 VM Up-Tilt

Atténuation des graves/accentuation des aigus.

57 VM LoCut MidBoost

Autre courbe de traitement du spectre.

58 VM More Kick

Traitement spectral qui réveille.

59 VM Doomp

Un petit coup de pouce pour vos graves.

PRESETS/STYLES/GUIDE DES APPLICATIONS

60 VM Whump

Autre petit coup de pouce pour vos graves.

61 VM Natural Breath

Exemple d'effet Breath naturel.

62 VM Dirty Breath

Preset Breath plus marqué de type Rock et Rock alternatif. Contenu harmonique important.

63 VM Leaky Pipes

Effet Breath bruyant.

64 VM A LittlePhlegm

Style Growl très bruyant.

65 VM Raspy Throat

Excellent sur les voix Rock.

66 VM Fire Breather

Humain ou dragon ? Sans doute les deux sur ce traitement glottal.

67 VM Rock Throat

Un maximum d'énergie, sans se faire mal. Mélange des blocs Breath et Growl.

68 VM Growl Adaptive

L'effet "rocailleux" est accentué sur les notes les plus marquées et réduit sur les autres notes.

69 VM Whiskey

Pas besoin de boire des litres d'alcool ni de fumer comme un pompier pour avoir cette voix rauque. Ce simple Preset suffit.

70 VM R&B Diva Alto

Son doux et plein.

71 VM George Shrinks

Rapetisse n'importe quelle voix.

72 VM Peanut Butter

Un effet amusant qui colle à la bouche.

73 VM To Die For

Son de prise micro intime avec vibrato et beaucoup de présence.

74 VM Fou Fou Girl

Pour les filles qui ont tout sauf un bon album de Pop.

75 VM Rich and Full

Belle combinaison d'effets VM.

76 VM Big Booty

Jusqu'où irez-vous dans les basses ? Encore un effet "grossissant".

77 VM Kimmy

Ensemble vocal féminin.

78 VM Danke Schoen

Ensemble vocal de concert.

79 VM Stretch Neck

Jeu sur les cordes vocales pour un son plus gros.

80 VM Big Blues

Voix de type Bluesman.

81 VM The Sting

Combinaison inflexion/Breath brillante et cuivrée.

82 VM Godfather

Voix d'un gaillard grand et fort.

83 VM Marlboro

Voix rocailleuse.

84 VM Steve Irk

Type de voix très intéressante.

85 VM Garth Raider

Une voix tout droit sortie d'un film.

86 VM Steroid Boy

Faites-vous plus fort que vous n'êtes.

87 VM Ethel

Voix de femme.

88 VM Dark Stranger

La voix de quelqu'un que vous n'aimeriez pas croiser au coin d'une ruelle sombre.

89 VM BAMMMMMM

Ensemble vocal percutant.

90 VM On the Ritz

Retour vers les années 30.

91 SFX Wild

Les effets spéciaux sont lâchés.

PRESETS/STYLES/GUIDE DES APPLICATIONS

92 SFX Can't Sing

Effets surprenants de traitement de la hauteur.

93 SFX Lava Lamp

Retour vers les années 60.

94 SFX Mice

95 SFX Tarzan

Voix d'homme singe.

96 SFX Wham Bam

97 SFX Witching Hour

La voix qui fait peur.

98 SFX Breakdown

Croisement étonnant des blocs Pitch et Breath.

99 Quickstart Preset

Le Preset de démonstration décrit dans le guide de prise en main du VoiceOne.

100 Blank Template

Un Preset vide pour le traitement de vos voix. Vous pouvez commencer par là, puis sauvegarder vos réglages dans un Preset utilisateur.

STYLES VOICE MODELLING

Inflection

CC MIDI : On/Off : 15

Style : 54

Valeurs et noms des styles

- 0 Double - A utiliser pour dédoubler une voix Lead - léger effet Time Randomization.
- 1 DblScoop - Effet de doublage avec inflexion sur la voix traitée.
- 2 Loose - Effet de doublage avec effet Time Randomization prononcé.
- 3 ScoopUp - Inflexion montante à partir de la hauteur du chant.
- 4 ScoopDwn - Inflexion montante jusqu'à la hauteur du chant.
- 5 ScpUpOver - L'inflexion commence sous la hauteur du chant, passe au-dessus, puis redescend à la hauteur du chant.
- 6 ScpDwnOvr - L'inflexion commence au-dessus de la hauteur du chant, passe au-dessous, puis remonte à la hauteur du chant
- 7 AllOver - Inflexions de longueurs variables, avec l'intensité sélectionnée.
- 8 PickaKey - Distorsions de la hauteur par inflexions.
- 9 TapeStart - Simule le démarrage d'un lecteur à bande, avec un son confus jusqu'à ce que la bande atteigne la vitesse nominale.
- 10 UpThere - Inflexion descendante radicale. Intensité de l'inflexion : 50 %.
- 11 Portamento - Traitement en douceur sur les transpositions et les corrections de notes.

Vibrato

CC MIDI : On/Off : 17

Style : 52

Note : Ces styles de vibrato ont été modélisés d'après des chants d'interprètes spécialisés dans le style indiqué.

Valeurs et noms des styles

- 0 Ballad - Le style caractéristique des lentes ballades pop des années 70.
- 1 Broadway - Le son de vibrato classique des Shows New-Yorkais.
- 2 ClassicRk - Classic Rock - Son riche et puissant.
- 3 Country - Oscillation harmonieuse caractéristique de la Country.
- 4 Crooner - Le son classique des Crooners de Las Vegas.

- 5 DeepJazz - Son rappelant les chanteurs de Jazz des années 1950.
- 6 Discreet - Effet de vibrato très léger.
- 7 Folk - Effet de vibrato chaleureux et très réussi.
- 8 Funk - Son énergique des années 70.
- 9 HeadVoice - Effet de vibrato très résonant avec modulation de la hauteur et de l'amplitude.
- 10 HiEnergy - Effet de vibrato rapide.
- 11 LiteJazz - Son de type jazz plus léger.
- 12 Lounge - Gros son de voix, genre artiste de salon.
- 13 MelloFolk - Son doux et mélodieux.
- 14 MellowPop - Légères accentuations sur une voix type pop.
- 15 NervTremo - Vibrato rapide, 'nerveux' et saccadé.
- 16 OperaTen - Son d'un ténor classique.
- 17 TnrDelayd - Son d'un ténor classique avec délai.
- 18 PopDiva - Son caractéristique des enregistrements de pop.
- 19 PopDivaXT - Son de vibrato riche et complet de diva de la pop.
- 20 R&B - Vibrato type Rhythm and Blues.
- 21 SloGospel - Gros son des chanteurs de Gospel du sud des États-Unis.
- 22 SloRock - Vibrato rock souvent utilisé sur les passages plus lents.
- 23 Smoothpop - Vibrato plus doux pour la pop.
- 24 Soprano - Son de vibrato d'un soprano.
- 25 Tremolo - Aucune variation de hauteur ; variation uniquement sur l'amplitude.
- 26 WarmVibe - Son de vibrato chaleureux et rapide.
- 27 Jungle - Effet spécial. Le cri de l'homme de la jungle.
- 28 Landing - Son de soucoupe volante en phase d'atterrissage.
- 29 Motorbike - Son de moto.
- 30 Nervous - Effet spécial. Son agité et troublé.
- 31 Sheep - Effet spécial. Rappelle le bêlement du mouton dans son pré.
- 32 Siren - Effet spécial. Son des ambulances en Amérique du Nord.
- 33 Slicer - Effet spécial. Alternative plus hachée de son de vibrato.
- 34 Surprise - Effet spécial. Une variation de hauteur rapide, là où ne l'attend pas.
- 35 UFO - Effet spécial. Un son venu tout droit de la science-fiction.

Spectral

CC MIDI : On/Off : 28
 Style : 60

Valeurs et noms des styles

- 0 LoCut - Filtre coupe-bas.
- 1 LoRoloff - Filtre à pente douce réduisant les graves.
- 2 LoMdCut1 - Filtre atténuant les bas-médiums.
- 3 LoMidCut2 - Variation du filtre atténuant les bas-médiums.
- 4 LoMidCut3 - Autre variation du filtre atténuant les bas-médiums.
- 5 LoCtMdBst - Filtre coupe bas, avec accentuation des médiums.
- 6 LoBoostDp - Filtre accentuant les graves, gros son très profond.
- 7 Doomp - Prononcez son nom pour vous faire une idée de son effet sur la voix ; accentuation des graves.
- 8 MidCut1 - Atténuation des médiums.
- 9 MidCut2 - Variation du filtre atténuant les médiums.
- 10 MidCut3 - Autre variation du filtre atténuant les médiums.
- 11 DeHonk - Atténuation des fréquences médiums qui peuvent donner un son nasalisé.
- 12 DeHonk2 - Autre atténuation des médiums permettant de réduire la nasalisation.
- 13 DeHonk3 - Troisième atténuation des médiums permettant de réduire la nasalisation.

PRESETS/STYLES/GUIDE DES APPLICATIONS

- 14 Honk - Accentuation des médiums renforçant la nasalisation du son.
- 15 Whump - Accentuation des médiums ajoutant une bonne dose de Punch.
- 16 MidBoost1 - Accentuation des médiums.
- 17 MidBoost2 - Variation de l'accentuation des médiums.
- 18 MidBoost3 - Autre variation de l'accentuation des médiums.
- 19 MdHiBoost - Accentuation des médiums et des aigus.
- 20 HiCut1 - Atténuation des aigus.
- 21 HiCut2 - Variation de l'atténuation des aigus.
- 22 HiRolloff - Atténuation des aigus par un filtre à pente douce.
- 23 HiBoost1 - Accentuation des aigus.
- 24 HiBoost2 - Variation de l'accentuation des aigus.
- 25 UpTilt - Accentuation des fréquences les plus hautes du spectre ressemblant à une diagonale lorsqu'elle est reportée sur un graphique.
- 26 Sizzle - Accentuation des fréquences les plus aiguës.
- 27 AMRadio - Simulation d'un son de faible résolution / type radio AM.

Breath

CC MIDI : On/Off : 19
 Style : 53

Définition des abréviations :

Rsp=Rasp - Forte friction au niveau des cordes vocales, caractéristique du Rock.

Amp=Amplitude - Effet de modélisation vocale réagissant à l'amplitude.

Valeurs et noms des styles

- 0 Natural - Modélisation très naturelle de type Breath.
- 1 FadeInAir - Effet Breath apparaissant progressivement lorsqu'une note est tenue.
- 2 LightAir - Effet Breath très léger.
- 3 Intimate - Le son du souffle d'un chanteur très près du micro.
- 4 QuietAir - Effet Breath subtil.
- 5 SoftAir - Effet Breath particulièrement doux.
- 6 FadeInNat - Effet Breath s'accroissant au fur et à mesure que la note chantée progresse.
- 7 HighEnd - Effet Breath particulièrement riche en aigus.
- 8 Softened - Effet Breath plus léger, moins chargé en aigus.
- 9 FadeInRx - Autre effet Breath apparaissant progressivement lorsqu'une note est tenue.
- 10 MedRough - Effet Breath plus marqué.
- 11 DirtyAir - Effet Breath présentant une certaine granulosité.
- 12 DarkAir - Effet Breath plus profond et plus plein.
- 13 DarkHeavy - Effet Breath particulièrement riche en graves.
- 14 RaspAir - Son de voix écorchée avec effet Breath sur les harmoniques.
- 15 DirtyAir2 - Autre effet Breath présentant une certaine granulosité.
- 16 AmpAirRsp - Effet Breath au son écorché, déclenché lorsque la voix devient plus forte.
- 17 OnsetRasp - Effet de voix écorchée, déclenché dès le début de la phrase.
- 18 Raspy - Effet de voix écorchée caractéristique du Rock plutôt Heavy.
- 19 Raspy Too - Variation sur le son d'une voix écorchée.
- 20 Sandy - Voix légèrement écorchée.
- 21 NoisyCord - Harmoniques imitant le son de cordes vocales bien abîmées.
- 22 RspMidCut - Son de voix écorchée avec atténuation des médiums.
- 23 Overtoney - Effet spécial. Son glottal avec riche contenu harmonique.
- 24 Phlegmy - Effet spécial. Comme si vous chantiez enrhumé.
- 25 Tracheoto - Effet spécial. Gymnastique de la trachée.
- 26 SFX - Effet spécial. Une expérience des laboratoires TC-Helicon !

Resonance

CC MIDI : On/Off : 51
 Style : 58

Note : L'effet Resonance est différent avec chaque voix. Certains styles ont une forte influence sur la voix tandis que d'autres en ont moins.

Valeurs et noms des styles

- 0 SlinkyPop - Un son de résonance qui affine la voix pour imiter un jeune chanteur de pop.
- 1 Narrow - Autre résonance permettant d'affiner la voix.
- 2 PalateUp - Voix d'un chanteur résonnant essentiellement au niveau du voile du palais.
- 3 FatTongue - Émulation d'un chanteur doté d'une grosse langue ajoutée à une résonance.
- 4 Sumo - Un style imposant pour émuler la voix d'une personne très forte.
- 5 Long - Modèle avec long conduit vocal.
- 6 WideMouth - Modèle de chanteur doté d'un large conduit vocal.
- 7 R&B - Résonance offrant une voix plus pleine et feutrée, genre R&B américain.
- 8 Phattener - Autre résonance de caractère offrant un son plus gros.
- 9 Smooth - Modèle subtil permettant de modifier les caractéristiques générales de la voix.
- 10 Trans1 - Les styles de transmutation ont été créés dans l'idée que la voix ne doit pas simplement pouvoir être modifiée pour être plus "grosse" ou plus "fine", mais belle et bien pour être différente. Essayez les styles de transmutation pour obtenir des colorations plus subtiles de la voix.
- 11 Trans2
- 12 Trans3
- 13 Trans4
- 14 Trans5
- 15 Trans6
- 16 Trans7
- 17 Trans8
- 18 Trans9
- 19 WideVibe - Son fort et Funky.
- 20 Nosy - Son avec résonance nasalisée.
- 21 Crazed - Un style délirant et complètement déjanté.

TABLEAU DES GAMMES DE CORRECTION

La numérotation correspond au nombre de demi-tons au-dessus de la tonique (degrés).

Nom de gamme	Notes (degrés)
Major	0,2,4,5,7,9,11
Minor (naturelle)	0,2,3,5,7,8,10
Minor (harmonique)	0,2,3,5,7,8,11
Minor (mélodique)	0,2,3,5,7,9,11
Chromatic	0,1,2,3,4,5,6,7,8,9,10,11
Ionian (majeure)	0,2,4,5,7,9,11
Dorian	0,2,3,5,7,9,10
Phrygian	0,1,3,5,7,8,10
Lydian	0,2,4,6,7,9,11
Mixolydian	0,2,4,5,7,9,10
Aeolian (nat. mineure)	0,2,3,5,7,8,10
Locrian	0,1,3,5,6,8,10
Half-Whole Diminished	0,1,3,4,6,7,9,10
Whole-Half Diminished	0,2,3,5,6,8,9,11
Altered	0,1,3,4,6,8,10
Neopolitan Minor	0,1,3,5,7,8,11
Neopolitan Major	0,1,3,5,7,9,11
Enigmatic	0,1,4,6,8,10,11
Whole-tone	0,2,4,6,8,10
Leading whole-tone	0,2,4,6,8,10,11
Overtone	0,2,4,6,7,9,10
Augmented	0,3,4,7,8,11
Pentatonic (majeure)	0,2,4,7,9
Pentatonic (mineure)	0,3,5,7,10
Pentatonic (Dom)	0,2,4,7,10
Blues	0,3,5,6,7,10
BeBop (maj7)	0,2,4,5,7,8,9,11
BeBop (dom)	0,2,4,5,7,9,10,11
BeBop (mineure)	0,2,3,4,5,7,9,10
Hungarian Minor	0,2,3,6,7,8,11
Hungarian Major	0,3,4,6,7,9,10
Hungarian Gypsy	0,2,3,6,7,8,10
Prometheus	0,2,4,6,10
HiraJoshi	0,2,3,7,8
Iwato	0,1,5,6,10
Kumoi	0,1,5,7,8
Hawaiian	0,2,3,7,9
Kokin	0,1,5,7,10
Spanish	0,1,4,5,7,8,10
Egyptian	0,2,5,7,10
Ritusen	0,2,5,7,9
Pelog	0,1,3,7,8
Pelog2	0,1,3,7,10
Javeneze Pelog	0,1,3,5,8
Oriental	0,1,4,5,6,9,10
Gypsy	0,1,4,5,7,8,11
Arabian	0,2,4,5,6,8,10
Hindu	0,2,4,5,7,8,10
Persian	0,1,4,5,6,8,11
Chinese	0,4,6,7,11

CONSEILS D'UTILISATION DU VOICEONE

Conseils d'installation - Entrées (MIDI/UTIL)

Vous pouvez connecter 2 sources indépendantes au VoiceOne, puis les sélectionner via le menu MIDI/UTIL. Vous pouvez raccorder la sortie d'un préamplificateur ou d'un compresseur à une entrée, tandis que le signal d'une autre source est transmis à l'autre entrée. Cette configuration vous évite d'avoir à effectuer des branchements lorsque vous souhaitez écouter les signaux de 2 sources différentes.

Conseils d'installation - Sorties

Vous pouvez utiliser les deux ensembles de sorties du VoiceOne. Vous pouvez ainsi transmettre le signal numérique vers un enregistreur numérique ou un séquenceur et transmettre le signal analogique vers un système d'écoute.

Humanisation - Paramètres de variation aléatoire de la hauteur

Les paramètres Randomizing vous permettent d'obtenir un son traité plus naturel :
Traitement aléatoire de la hauteur (INF PitRnd).
Traitement aléatoire du temps (INF TimRnd).

Réglages Adaptive Glottal - Styles Growl (GRO)

Pour un traitement "automatique" du rendu vocal, sélectionnez un style Glottal sensible à l'amplitude du signal. Reportez-vous au feuillet Preset/Style pour obtenir de plus amples informations sur les réglages Adaptive disponibles avec chaque style. Plus le signal d'entrée est élevé, plus l'effet glottal est fort. Utilisez cette fonction pour appliquer l'effet sur les notes accentuées de la phrase. Certains styles Glottal combinent cette fonction à des variations de la résonance pour reproduire l'emphase que placent les chanteurs de Blues sur certaines notes.

Superposition de voix

Pour donner à vos pistes de chant superposées un caractère de groupe plus naturel, enregistrez plusieurs fois la même partie de chant avec des styles différents, ou chantez chaque piste indépendamment pour un effet encore plus puissant. Superposez les pistes, mixez-les en stéréo, appliquez vos effets favoris et savourez !

Réglage des formants "à la volée" - Styles et intensité de la résonance (RES)

Gardez toujours à l'esprit que vous n'êtes pas limité à un seul style de résonance. Vous pouvez en effet utiliser des commandes de Control Change MIDI pour créer un glissement de la résonance sur une note tenue, ou tendre vers un son plus léger lorsque le chanteur force sa voix. En Remix, on pourra utiliser cet effet comme un Phaser ou un Flanger, offrant une nuance tout à fait spéciale ; faites l'essai avec un égaliseur !

SelfControl et contrôle par MIDI

Les blocs Vibrato, Breath et Growl présentent un système de Self-Control qui module l'intensité de l'effet en fonction de caractéristiques spécifiques au signal reçu. Cependant, si vous souhaitez disposer d'un contrôle total et instantané sur l'intensité d'un effet (par MIDI, par exemple), vous pouvez tout à fait désactiver la fonction de Self-Control en réglant Vibrato Ctrl, Breath Ctrl et Growl Ctrl sur Manual depuis le menu MIDI/Util.

Contrôle de la hauteur par MIDI - Paramètres d'inflexion (INF)

Si vous gérez la hauteur de vos voix au moyen d'un clavier MIDI, profitez de l'effet Inflexion pour conférer au son un caractère plus naturel. Plusieurs styles proposant cette fonction sont programmés sur l'appareil.

Doublage - Paramètres d'inflexion (INF)

Pour des effets de doublages réussis, faites appel aux styles d'inflexion conçus à cet effet. Enregistrez vos voix et mélangez-les avec le signal direct en réglant le panoramique d'une piste légèrement à gauche et le panoramique de l'autre légèrement à droite. C'est aussi simple que cela ! (Vous pouvez, si vous le souhaitez, ajouter un léger délai au signal traité).

Maintien d'une note d'harmonisation - Paramètres d'inflexion (INF)

L'algorithme FlexTime(TM) du VoiceOne vous permet de tenir une note après la fin d'une phrase. Lorsqu'une longue note est tenue, augmentez la valeur du paramètre INF TimeDly (CC#45) au maximum un certain temps avant la fin de cette note. Le VoiceOne tient la note quelques instants, alors que celle-ci n'est plus chantée. Ré-initialisez ce paramètre une fois

l'effet terminé. Si vous souhaitez que la note soit tenue pendant moins longtemps, réglez TimeDly sur une valeur inférieure.

Harmonisations naturelles - Paramètres Shift (SHI)

Pour profiter d'harmonisations au son parfaitement naturel, n'hésitez pas à utiliser les styles d'inflexion spécialement conçus à cet effet. Cette fonction permet de conférer à votre ligne d'harmonisation une identité propre en la dissociant de la voix du chanteur. Dans certains cas, le fait de retarder légèrement le signal direct de sorte que la voix d'harmonisation précède la voix Lead peut encore améliorer le résultat.

Correction de la hauteur des harmonisations

Lorsque la correction de la hauteur est utilisée en mode Scale (gamme), la hauteur des harmonisations est elle aussi corrigée.

Nous vous remercions de l'intérêt que vous avez pu porter à la découverte des fonctions uniques du VoiceOne ! Consultez notre site Internet pour obtenir une assistance technique, de la documentation, des informations de dernière minute sur TC-Helicon et sur la technologie de traitement de la voix. Rejoignez-nous à l'adresse suivante :

<http://www.tc-helicon.com>

L'équipe TC-Helicon