

# VoiceLive

Harmonisation | Correction | Effets



MODE D'EMPLOI



# CONSIGNES DE SÉCURITÉ IMPORTANTES



Le symbole de l'éclair dans un triangle équilatéral doit alerter l'utilisateur sur la présence à l'intérieur de l'appareil de tensions électriques non isolées pouvant constituer un risque d'électrocution.



Le point d'exclamation placé à l'intérieur d'un triangle équilatéral sert à alerter l'utilisateur sur la présence de nombreuses instructions d'utilisation et de maintenance (assistance technique) dans le manuel fourni avec l'appareil.

- 1 Lisez ces instructions.
- 2 Conservez ces instructions.
- 3 Respectez les mises en garde.
- 4 Suivez les instructions.
- 5 Ne pas utiliser près d'une source liquide.
- 6 Nettoyer avec un tissu sec.
- 7 Ne pas bloquer les ventilations et installez selon les recommandations.
- 8 Ne pas installer près d'une source de chaleur (radiateurs, équipements pouvant dégager de la chaleur comme les amplificateurs de puissance, etc.).
- 9 Ne jamais défaire la mise à la terre de la prise secteur. C'est une sécurité primordiale contre les électrocutions. Si la prise secteur ne correspond pas à vos prises murales, consultez votre électricien.
- 10 Protégez les cordons d'alimentation de sorte que ceux-ci ne soient ni écrasés ni tordus, en particulier au niveau des connexions des prises secteur.
- 11 N'utilisez que les cordons/accessoires recommandés par le fabricant.
- 12  Utilisez uniquement le chariot, support, pied ou table spécifiés par le fabricant ou vendus avec l'appareil. Lors de l'utilisation d'un chariot, éviter toute chute qui pourrait causer des blessures.
- 13 Débranchez l'appareil en cas de risque d'orage ou de non utilisation prolongée.
- 14 Confiez l'appareil à un technicien qualifié si : le cordon secteur ou l'embase sont endommagés, des objets ou des liquides se sont introduits dans l'appareil, l'appareil a été exposé à la pluie, l'appareil montre des signes de dysfonctionnement ou une baisse sensible des performances.

## Attention !

- Afin d'éviter les risques d'électrocution, ne pas exposer à la pluie ou à l'humidité.
- Cet appareil doit être relié à la terre.
- Servez-vous d'un cordon d'alimentation trois broches avec broche de terre comme celui fourni avec l'appareil.
- N'oubliez pas que les installations électriques de tensions différentes nécessitent des fiches et cordons secteur différents.
- Vérifiez toujours la tension secteur en vigueur dans votre installation avant d'utiliser l'appareil :

Tension	Normes/fiches secteur utilisées
110-125V	UL817 et CSA C22.2 no 42.
220-230V	CEE 7 page VII, SR section 107-2-D1/IEC 83 page C4.
240 V	BS 1363 of 1984. Spécifications pour fiches à fusible 13 A et prises de courant avec ou sans interrupteur.

- Installer cet appareil à proximité d'une prise de courant pour pouvoir le débrancher rapidement en cas de besoin.
- Pour complètement déconnecter du secteur, déconnecter l'appareil de la prise secteur.
- La prise secteur doit rester facilement accessible à tout moment.
- Ne pas installer dans un espace confiné.
- Ne pas ouvrir l'appareil - risque d'électrocution.

## Attention :

Toute modification de l'appareil non expressément mentionnée dans ce mode d'emploi annule votre droit à utiliser cet appareil.

## Réparations

- Aucune pièce interne n'est réparable par l'utilisateur.
- Toute réparation doit être confiée à un technicien qualifié.

# CONSIGNES DE SÉCURITÉ IMPORTANTES

## EMC/EMI.

Cet appareil a été testé et répond aux normes de la Classe B sur les équipements numériques, alinéa 15 des normes fédérales. FCC.

Ces normes ont été conçues pour fournir une protection raisonnable contre les interférences en environnement résidentiel. Cet appareil génère, utilise et peut émettre des fréquences radio et, s'il n'est pas installé et utilisé selon les instructions, peut causer des interférences aux communications radio. Cependant, ceci ne garantit pas que ces interférences ne peuvent pas survenir en fonction des installations spécifiques. En cas d'interférences radio ou télévision (ce qui peut être déterminé en plaçant les récepteurs radio et TV hors tension), essayez d'appliquer les mesures suivantes :

- Réorientez ou déplacez l'antenne de réception.
- Éloignez l'appareil des récepteurs.
- Connectez les récepteurs sur une ligne secteur différente de celle du processeur.
- Consultez votre revendeur ou un électricien qualifié.

## Pour le Canada :

This Class B digital apparatus complies with Canadian ICES-003.

Cet appareil numérique de classe B est conforme à la norme NMB-003 du Canada.

## Certificat de conformité

TC Electronic A/S, Sindalsvej 34, 8240 Risskov, Denmark, déclare que le produit :

### **VoiceLive - Processeur d'harmonisation, de correction et d'effets**

- couvert par ce certificat et marqué du label CE répond aux normes suivantes :

- |            |   |
|------------|---|
| EN 60065   | Sécurité pour les matériels électroniques grand public raccordés au secteur.  |
| EN 55103-1 | Norme des produits audio, vidéo, audiovisuels et gradateurs pour utilisation professionnelle et spectacles Section 1 : Emissions.     |
| EN 55103-2 | Norme des produits audio, vidéo, audiovisuels et gradateurs pour utilisation professionnelle et spectacles Section 1 : Interférences. |

Conforme aux normes :  
73/23/EEC, 89/336/EEC

Créé à Risskov, mars 2004  
Mads Peter Lübeck  
PDG

# TABLE DES MATIÈRES

## INTRODUCTION

Table des matières	3
Conventions de texte	3
Introduction	5
Face avant	6
Face arrière	8
Trajet du signal	9

## TOUR D'HORIZON RAPIDE

Obtention d'un son	10
Orientation dans le produit	10
Mode Preset	10
Mode Song	12
Touche User	13
Pédale d'expression	13
Adapter les Presets par gamme avec votre morceau	14
Éléments d'édition	15

## UTILISATION ÉLÉMENTAIRE

Configuration Live avec guitare	16
Configuration Live avec clavier MIDI	16

## UTILISATION ÉLÉMENTAIRE

Types de paramètres	17
Types de Presets	17
Backup et restauration MIDI	17
Réglages d'effets globaux	17
Sauvegarde	18

## MODE PRESET

Mode Preset	19
Mode Preset Direct	20
Mode Preset Voice	20

## ÉCRANS D'ÉDITION DES PRESETS

Écrans de configuration	21
Écrans d'édition des voix	22
Écrans d'édition des harmonies	26
Écrans d'édition Thicken	28
Écrans d'édition des effets	30
Écrans d'édition de correction	33
Écrans d'édition spéciaux	35

## ÉCRANS D'ÉDITION GLOBALES

Écrans d'édition des E/S	37
Écrans d'édition des utilitaires	40

## MODE SONG

Mode Song	45
Écran LCD du mode Song	45
Écran d'édition LCD du mode Song	45
Fonctions d'édition des morceaux	46

## HARMONIE ET ACCORDAGE

Harmonie	48
Maintien de l'harmonie	48
Modes d'harmonisation	48
Mode Notes	48
Mode Shift	48
Mode par accord	48
Mode par gamme	49
Diatonique et chromatique	50
Accord juste	51

## TABLEAU DES FONCTIONS AU PIED

Fonctions au pied en mode Preset	52
Fonctions au pied en mode Song	53

## CARACTÉRISTIQUES TECHNIQUES

Implémentation MIDI	54
Caractéristiques techniques	57

## CONVENTIONS DE TEXTE

Dans ce mode d'emploi, nous utilisons les conventions suivantes :

- Les noms des touches et réglages de face avant sont notés en lettres **CAPITALES**.
- Les noms de paramètres sont en PETITES CAPITALES.
- Les valeurs de paramètres sont **soulignées**.
- Les remarques spéciales sont en *italique*.



# INTRODUCTION

Merci d'avoir choisi le VoiceLive, le processeur d'harmonisation, de correction et d'effets TC-Helicon construit pour les concerts. Nous avons placé des efforts très importants dans la réalisation de ce produit. Les ingénieurs et les spécialistes produit de TC-Helicon ont consulté de nombreux musiciens de scène pour concevoir le VoiceLive. Les trajets analogiques et numériques du signal sont issus des mêmes circuits haute performance que nos processeurs de studio. Cependant, tous les aspects du VoiceLive, du limiteur VOS™ à l'entrée instrument, ont été conçus pour les applications de scène. Nous espérons que vous apprécierez le VoiceLive, ainsi que votre public.

Nous mettons constamment à jour nos modes d'emploi. Consultez notre site Internet : [www.tc-helicon.com](http://www.tc-helicon.com)

## Caractéristiques générales :

- Préamplificateur micro de qualité studio (basé sur un circuit Burr Brown INA163) avec limiteur VOS™ et alimentation fantôme 48 V.
- Traitement vocal issu du VoiceWorks :
  - L'harmoniseur vocal le plus naturel du marché utilisant des technologies propriétaires TC-Helicon.
    - Harmonies HybridShift™ permettant d'obtenir des voix naturelles.
    - Humanisation des voix harmonisées avec fonctions FlexTime™, Vibrato modélisé sur les voix humaines, inflexion, hauteur aléatoire, Portamento et genre.
    - Quatre mode de gestion de l'harmonisation permettant des harmonies intelligentes, avec possibilité de gestion par MIDI.
    - Sélection d'harmonies tempérées ou justes.
    - Fonction HarmonyHold™ - permet de geler les harmonies pour obtenir des phrasés intéressants.
  - Correction automatique de la hauteur avec gammes d'usine et personnalisées.
  - Épaississement du chant Lead.
  - Égaliseur TC à 3 bandes, filtre passe-haut et compresseur/Noise Gate.
  - Réverbération et délai Tap tempo TC Electronic.
- Huit commutateurs au pied de haute qualité.
- Quatre boutons d'édition et un codeur permettant l'accès direct à l'édition.
- Entrée pour pédale d'expression.
- Contrôle MIDI de tous les paramètres par contrôleurs continus et SYSEX.
- Connecteur de reprise directe du micro pour la console de façade.
- Entrée instrument avec réverbération/délai.
- Traitement en 24 bits de l'harmonisation.
- E/S numérique S/PDIF.

Consultez souvent ce manuel — Ce produit offre de très nombreuses possibilités. Notre site Internet vous permet également d'accéder aux informations sur les applications, l'assistance, etc. Encore merci pour votre confiance.

L'équipe TC-Helicon  
[www.tc-helicon.com](http://www.tc-helicon.com)

# FACE AVANT

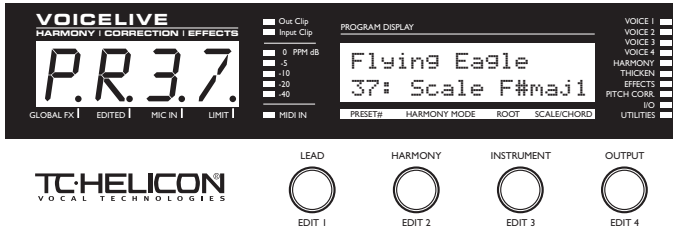

## ÉCRAN À LEDS

Affiche les informations importantes de jeu et d'édition.

## POINT FX DOT

Indique la sélection d'un Preset d'effet global, ce qui signifie que les réglages de réverbération et de délai ne changent pas lorsque vous changez de Presets.

## POINT EDITED

Indique que les réglages de Presets ont été édités. Sauvegardez avant de changer de Preset ou avant de placer l'appareil hors tension.

## POINT MIC IN

Indique que l'entrée micro est sélectionnée.

## POINT LIMIT

Indique que le limiteur est actif.

## NIVEAU

L'afficheur indique le niveau crête de l'entrée micro ou ligne. La plage d'affichage est comprise entre 0 et -40 dB.

## LED INPUT CLIP

Indique que le niveau de l'entrée Mic/Line ou instrument est trop élevé et peut causer une distorsion numérique. Réduisez le niveau d'entrée pour corriger cette condition. Il se peut que la Led Clip s'allume rapidement lorsque le limiteur est activé, ce qui indique l'écrêtage des transitoires initiales du signal et ne dégrade pas gravement la qualité audio.

## LED OUTPUT CLIP

Indique une surcharge DSP. Réduisez le niveau global des voix harmonisées et des effets pour corriger.

## LED MIDI IN

Indique la réception de données MIDI.

## ÉCRAN LCD

Affiche les informations principales de Presets (**mode Preset**), les informations détaillées (**écrans d'édition des Presets**), la configuration système (**E/S et édition des utilitaires**), les données de morceau (**song mode**) et autres informations importantes.

## LEDS VOICE (1-4)

Indiquent le statut On/Off des voix d'harmonisation.

## LED HARMONY

Indique le statut On/Off de l'harmonisation générale.

## LED THICKEN

Indique le statut On/Off de l'épaississement de la voix principale.

## LED EFFECTS

Indique le statut On/Off de la réverbération et du délai.

## LED PITCH CORRECT

Indique le statut On/Off de la correction de hauteur.

## LED I/O

Indique que vous êtes dans un écran d'édition des paramètres d'entrée/sortie.

## LED UTILITIES

Indique que vous êtes dans un écran d'édition des paramètres d'utilitaires.

## BOUTONS LEVEL/EDIT

Avec les modes de jeu, ils vous permettent de régler le niveau du **chant principal**, **des harmonies**, de **l'entrée Instrument** et du niveau de **sortie**.

*Sauvegardez les réglages IO/UTIL pour sauvegarder ces réglages de niveau. Appuyez sur STORE pour commencer.* Dans les modes d'édition, ces boutons modifient les valeurs de paramètres. En fin de course, les valeurs défilent. Tournez le bouton en arrière pour arrêter le défilement.

# FACE AVANT

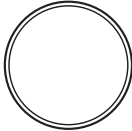

PUSH TO ENTER

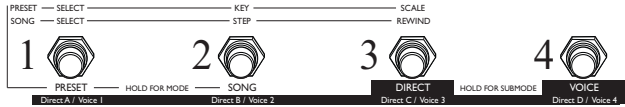

## TOUCHE EDIT

Permet d'accéder et de quitter les **modes d'édition**.

## TOUCHE STORE

Appuyez sur STORE pour commencer la sauvegarde des paramètres de Presets, de morceaux et IO/Utility. Vous pouvez modifier le numéro de destination de sauvegarde du Preset ou du morceau après la première pression sur la touche. Appuyez à nouveau sur STORE pour achever la sauvegarde.

## MOLETTE DE DONNÉES

Permet de sélectionner les Presets en mode de Presets, les morceaux en mode Song et les écrans d'édition en mode Edit. Lors des sauvegardes, elle vous permet de sélectionner si vous souhaitez sauvegarder les paramètres de Preset, de morceau ou les paramètres IO/Util. Les paramètres entre signes supérieur et inférieur (<STEP INS>, par exemple) sont modifiables par la molette.

## PUSH TO ENTER

Appuyez sur la molette pour activer des fonctions spéciales en modes d'édition des **Presets** et des **Songs**. Les paramètres entre signes supérieur et inférieur (<Execute> MIDI-Dump, par exemple) entrent en action lorsque vous appuyez sur ENTER.

## COMMUTATEURS AU PIED

Ils permettent le contrôle du VoiceLive en mode de jeu. Ces commutateurs offrent diverses fonctions selon le mode de fonctionnement utilisé.

Consultez le chapitre, *Tour d'horizon rapide* de ce mode d'emploi pour en savoir plus sur ces fonctions. Pour obtenir une description détaillée des commutateurs au pied en fonction du mode d'utilisation, consultez le tableau *Fonctions des commutateurs au pied* à la fin de ce mode d'emploi.

**Notez que les commutateurs offrent plusieurs fonctions. Pour plus de clarté dans ce mode d'emploi, nous appellerons ces commutateurs "commutateurs 1 à 8".**

# FACE ARRIÈRE

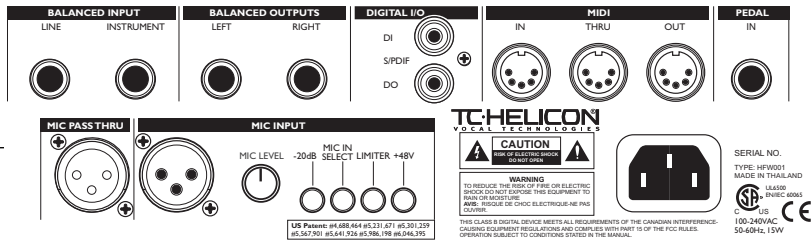

## Entrées symétriques (Jacks 6,35 mm)

**Line** - Vous pouvez utiliser cette entrée ou l'entrée Mic comme entrée principale de votre chant.

**Instrument** - Cette entrée accepte les signaux suivants :

- Console de mixage
- Pédale ou préampli guitare
- Micros actifs (guitare avec pile)
- Guitare acoustique avec préampli
- Claviers

Vous n'obtiendrez pas de bons résultats si vous utilisez cette entrée avec une guitare électrique ou acoustique avec des micros passifs (voir Remarque en page 16).

## Sorties symétriques (Jacks 6,35 mm)

**Left/Right** - Sortie stéréo du VoiceLive. Pour obtenir une sortie mono, utilisez une seule des sorties et réglez le paramètre **OUTPUT** sur **Mono** (écran d'édition #09). Ces sorties peuvent être connectées directement à des entrées micro symétriques avec des adaptateurs Jack stéréo/XLR tant qu'il n'y a pas d'alimentation fantôme sur les entrées. Vous devez alors utiliser une faible valeur de paramètre **OUTPUT RANGE** (écran d'édition #09) lorsque vous utilisez des entrées micro. En présence d'alimentation fantôme sur les entrées, utilisez des boîtiers de direct.

## Digital I/O

**S/PDIF In/Out** - Entrée/sortie audionumérique S/PDIF.

## MIDI

**In, Out et Thru** - Interface MIDI standard.

## Pedal In

Permet la connexion d'une pédale de

volume et d'expression passive. La pédale d'expression peut être programmée par Preset à l'écran d'édition *XPED* et globalement à l'écran d'édition *UT1*.

## Mic Pass Thru

Reprise directe du signal du micro pour la console de façade. Ce signal est transmis, que le VoiceLive soit sous ou hors tension. Lorsque le micro nécessite une alimentation fantôme, vous pouvez utiliser l'alimentation du VoiceLive ou de la console. *N'utilisez pas simultanément les deux alimentations, ce qui produirait une suralimentation du micro.*

## Entrée Mic

Connecteur Mic - Entrée micro symétrique.

Bouton **MIC LEVEL** - Contrôle le gain de l'entrée micro.

**-20dB** - Atténue le niveau d'entrée de 20 dB pour les micros à condensateur micro à niveau de sortie élevé (ou pour les chanteurs avec une voix très puissante).

Touche **MIC IN SELECT** - Sélectionne l'entrée micro pour le chant. En position relâchée, l'entrée Line est sélectionnée.

Touche **LIMITER** - Active le limiteur optique **VOST™** sur l'entrée micro.

Touche **+48V** - Active l'alimentation fantôme +48 V de l'entrée micro. *Ne jamais connecter un micro, un instrument symétrique ou un processeur (symétrique ou asymétrique) à l'entrée micro, si l'alimentation fantôme +48 V est activée.*

**Remarque :** Vous obtiendrez les meilleures connexions avec vos équipements symétriques en utilisant des câbles symétriques. Si vos appareils ne sont PAS symétriques, vous ne devriez cependant pas avoir de problèmes.

# TRAJET DU SIGNAL

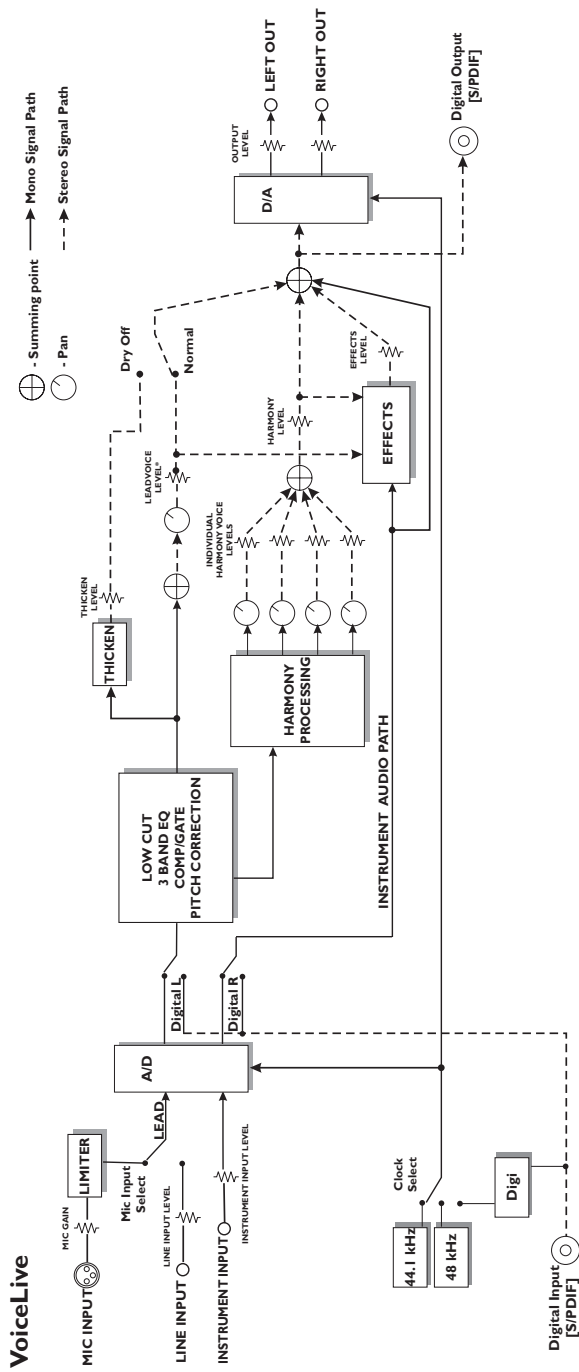

# TOUR D'HORIZON RAPIDE

## Pour obtenir un son

Vous avez besoin :

- Du VoiceLive
- Du câble d'alimentation
- D'un micro
- D'un câble micro
- De deux câbles en Jacks 6,35 mm
- D'une sonorisation ou d'enceintes actives.

1. Connectez le câble d'alimentation entre le VoiceLive et votre prise secteur. Le VoiceLive ne dispose pas d'un interrupteur.
2. Connectez les deux câbles Jacks 6,35 mm entre les sorties Left et Right du VoiceLive et deux entrées de votre sonorisation.
3. Réglez les boutons MIC LEVEL et OUTPUT au minimum, connectez le câble avec le micro à l'entrée MIC du VoiceLive.
4. Appuyez sur les touches 'Mic' et 'Limiter' de la face arrière (le limiteur facilite la gestion du niveau). Si le micro le nécessite, appuyez sur la touche d'alimentation fantôme en face arrière.
5. Chantez dans le micro et augmentez le volume du micro pour qu'il dépasse '-20 dB' sans atteindre la zone rouge. Si le niveau reste trop élevé, appuyez sur la touche '-20dB Pad' de la face arrière.
7. Réglez votre sonorisation sur un niveau moyen, chantez dans le micro et réglez les niveaux 'Lead', 'Harmony', 'Effects' et 'Output' à l'aide des boutons d'édition de la face avant.
8. Appuyez sur les touches PREVIOUS/NEXT (5,6) ou tournez la molette pour essayer divers Presets.

## VoiceLive — Fonctions de jeu

Le VoiceLive a été conçu pour la scène. Vous pouvez contrôler les effets et les harmonies au pied à divers niveaux. En mode de Presets, vous pouvez faire défiler les Presets. En mode avancé, en mode de morceau, vous pouvez organiser des séquences de Presets avec des marqueurs dans la séquence. En plus de cette polyvalence d'accès aux Presets, vous disposez d'une touche USER assignable et de la possibilité de connecter une pédale d'expression.

### Préparation

Vous pouvez vous déplacer à l'aide des commutateurs au pied. Connectez un micro, placez-le sur un pied pour libérer vos mains et tenir le mode d'emploi. Suivez le mode d'emploi et chantez dans le micro tout en essayant le VoiceLive. Lors de ce tour d'horizon, nous vous donnons des informations sur les réglages. *Cela signifie souvent que nous faisons référence aux "écrans d'édition". Ces écrans d'édition sont accessibles en appuyant sur la touche EDIT et en tournant la molette.*

### Mode de Presets

Ce mode est le mode élémentaire du VoiceLive. Lors de la mise sous tension le VoiceLive est en mode Preset.

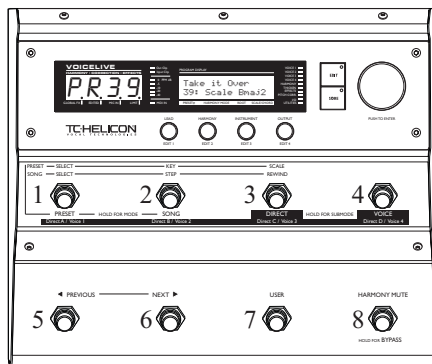

- Appuyez sur les touches PREVIOUS/NEXT (5, 6 ci-dessus) pour changer de Preset.
- Sélectionnez le Preset 11, qui est un Preset à base de gamme.
- Appuyez sur USER. Vous pouvez entendre l'effet "téléphone". Avec ce Preset, le bouton

# TOUR D'HORIZON RAPIDE

USER est réglé sur cette fonction (chantez dans le micro pour écouter l'effet).

- Appuyez sur le bouton Harmony Mute (8) pour couper les harmonies.
- Appuyez sur le bouton USER, puis sur HARMONY MUTE pour activer les harmonies et désactiver l'effet de téléphone.
- Maintenez le bouton HOLD FOR BYPASS (8) enfoncé pour bypasser tous les effets du VoiceLive.
- Appuyez à nouveau sur HOLD FOR BYPASS (8) pour activer les effets.
- Appuyez sur KEY (2) puis sur les touches PREVIOUS/NEXT pour modifier la tonique de la gamme d'harmonisation.
- Appuyez sur SCALE (3) puis sur les touches PREVIOUS/NEXT pour modifier le type de gamme.
- Appuyez sur PRESET SELECT (1) puis sur les touches PREVIOUS/NEXT pour modifier le numéro de Preset.

*Remarque : Vous ne pouvez modifier la tonalité et la gamme qu'avec les Presets par gamme. Les touches KEY (2) et Scale sont sans effet avec les autres types de Presets.*

## Mode direct d'accès aux Presets

Le mode Preset Direct vous permet d'utiliser les touches supérieures du VoiceLive comme des touches de sélection directe des Presets.

- Maintenez la touche DIRECT (3) enfoncée lorsque vous êtes en mode Preset jusqu'à ce que l'afficheur à Leds affiche **DRCT EN CLIO GNANT**, ce qui place le VoiceLive en mode Preset Direct.
- Appuyez sur l'une des 4 touches supérieures pour accéder directement aux Presets programmés.
- Appuyez sur les touches PREVIOUS/NEXT pour chercher un Preset — assurez-vous que le deuxième caractère affiché est "\*".
- Maintenez l'une des 4 touches supérieures enfoncée jusqu'à ce que le second caractère affiché soit A, B, C ou D. Vous avez programmé la touche pour charger le Preset souhaité.

*Remarque : Si vous maintenez l'une des touches directes enfoncée alors que vous n'avez pas changé de Preset ("\*" n'est pas*

*affiché), cela vous fait quitter le mode de sélection direct des Presets du VoiceLive.*

Voici comment l'écran à Leds fonctionne en mode Preset Direct :

Par exemple : **PA23**

P : Ce caractère indique que le processeur est en mode Preset.

A : A,B,C,D signifie qu'un Preset direct est chargé. Maintenez l'une des 4 touches supérieures enfoncée avec cet affichage pour changer de mode. Si le caractère est un "\*", le Preset direct n'est pas chargé. Maintenez l'une des 4 touches supérieures enfoncée pour programmer cette touche afin qu'elle charge directement le Preset courant.

23 : Numéro du Preset courant.

- Cherchez un Preset que vous aimez et contenant de nombreuses harmonies avec les touches PREVIOUS/NEXT.
- Maintenez l'une des 4 touches supérieures enfoncée pour programmer une touche DIRECT sur ce Preset.

## Mode Preset Voice

- Maintenez la touche VOICE (4) enfoncée jusqu'à ce que **VOIC CLIGNOTE** pour placer le VoiceLive en mode Preset Voice.
- Appuyez sur l'une des 4 touches supérieures pour activer/désactiver une voie d'harmonisation. Les Leds Voice 1 - 4 de droite indiquent les harmonies actives.
- Appuyez sur les touches PREVIOUS/NEXT pour changer de Preset. Notez que les voies actives restent les mêmes lors du changement de Presets.

Fonctionnement de l'afficheur à Leds en mode Preset Voice :

Par exemple : **PV23**

P : Ce caractère indique que le processeur est en mode Preset Mode.

V : Indique que le VoiceLive est en mode Voice.

23 : Numéro du Preset courant.

# TOUR D'HORIZON RAPIDE

## Mode de morceaux Song

Le mode de morceaux du VoiceLive vous permet de :

1. Créer des séquences de Presets que vous pouvez faire défiler.
2. Modifiez la tonalité de la gamme (Scale Root), le type, la tonique de l'accord (Chord Root) et le type des Presets dans les Presets correspondant aux étapes du morceau.
3. Placez jusqu'à 4 marqueurs dans chaque morceau avec le mode Direct Song.

Suivez les étapes suivantes du mode Song :

- Maintenez la touche SONG (2) enfoncée, jusqu'à ce que *SONG* clignote.
- Appuyez sur les touches PREVIOUS/NEXT (5, 6) pour sélectionner Song 3, "Amazing Grace".
- Appuyez sur STEP (2) pour vous déplacer dans les étapes du morceau.
- Chantez dans le micro. Vous entendez des harmonies par accords.
- Appuyez sur NEXT (5) pour passer à l'étape suivante. Les harmonies changent.
- L'écran du mode Song est le suivant :

3: AMAZING GRACE

S2 P39c G Dom7

Ligne supérieure - N° de morceau et nom.

S2 - Numéro d'étape.

P39c - N° de Preset et type d'harmonie. s = Scale ; c = Chord ; n = notes ; blanc = Shifter.

G DOM7 - Tonique et type de gamme/accord pour les Presets Scale et Chord.

- Appuyez plusieurs fois sur NEXT (5) tout en regardant l'écran LCD. Notez que le n° de Preset ne change pas. Seuls la tonique et le type d'accord changent, le morceau a été programmé ainsi.
- Appuyez sur REWIND (3) pour revenir à la première étape.

## Édition des séquences de morceaux

- Appuyez sur EDIT pour passer en mode d'édition des étapes du morceau.
- Tournez le bouton EDIT 1 pour sélectionner l'étape à éditer ou tournez pour passer à une nouvelle étape.
- Tournez le bouton EDIT 2 pour modifier le n° de Preset.
- Tournez le bouton EDIT 3 pour modifier la tonique de l'accord/gamme.
- Tournez le bouton EDIT 4 pour modifier le type d'accord/gamme.
- Tournez la molette pour sélectionner l'insertion ou la suppression d'une étape.
- Une fois la fonction souhaitée sélectionnée, appuyez sur la molette ou sur ENTER.
- Appuyez sur STORE pour sauvegarder. Vous pouvez alors changer le nom et le n° du morceau.
- Appuyez sur STORE pour achever la sauvegarde.
- Appuyez sur EDIT pour revenir au mode d'étapes de morceaux.

## Mode Song Direct

Le mode Song Direct peut être utilisé de différentes façons. Vous pouvez :

1. Séquencer les accords de l'intro, du couplet solo et pont d'un morceau par étapes. Passez en mode Direct et assignez le début de chaque section aux touches directes.
  2. Placer dans un morceau 4 Presets avec leurs tonalités/toniques et types de gammes/accords dans un morceau et disposer d'un accès direct. Le VoiceLive peut contenir 50 morceaux, ce qui vous permet de créer 50 groupes de Presets pour la scène.
- Appuyez sur SONG SELECT (1) pour modifier le numéro de morceau.
  - Appuyez sur NEXT (5) pour passer à un morceau vide.
  - Appuyez sur STEP (2).
  - Appuyez sur EDIT pour passer en édition.
  - Tournez les boutons EDIT 1 et EDIT 2 pour assigner les Presets 62, 64, 68 et 69 aux

# TOUR D'HORIZON RAPIDE

étapes 1 - 4.

- Appuyez sur EDIT pour quitter l'édition.
- Maintenez enfoncée la touche DIRECT (3) pour passer en mode Song Direct.
- Appuyez sur NEXT (5) pour passer à l'étape 2.
- Maintenez enfoncée la touche DIRECT B (2) pour lui assigner l'étape 2. *Notez que lors de la création d'un nouveau morceau, toutes les touches directes sont assignées à l'étape 1.*
- Appuyez sur NEXT (5) pour passer à l'étape 3.
- Maintenez enfoncée la touche DIRECT C (3) pour lui assigner l'étape 3.
- Appuyez sur NEXT (5) pour passer à l'étape 4.
- Maintenez enfoncée la touche DIRECT D (4) pour lui assigner l'étape 4.
- Parlez dans le micro et appuyez sur les touches DIRECT (1-4) pour entendre les différences.
- Pour sauvegarder le morceau dans l'emplacement courant, appuyez sur STORE, éditez le nom avec les boutons EDIT 1 et 2, et appuyez sur STORE.

## Mode Song Voice

Le mode Song Voice vous permet d'activer ou de désactiver chaque voix harmonisée.

- Maintenez enfoncée la touche VOICE (4) jusqu'à ce que l'écran à Leds affiche **VOIC** en clignotant pour passer au sous-mode Voices (*notez que si vous avez modifié les étapes du morceau avec les touches PREVIOUS/NEXT (5, 6) avant de maintenir cette touche enfoncée, ou l'une des quatre touches supérieures, le second caractère de l'écran LCD indique "\*" — l'étape courante est alors assignée à cette touche DIRECT. Le second caractère de l'écran à Leds doit indiquer A,B,C ou D pour changer de mode.*)
- Appuyez sur l'une des 4 touches supérieures pour activer/désactiver les voix.
- Appuyez sur les touches PREVIOUS/NEXT (5, 6) pour changer d'étape dans le morceau. Notez que les voix d'harmonie activées ne changent pas lors du changement d'étape, ce qui est très pratique

lorsque vous souhaitez augmenter plus tard le nombre de voix harmonisées.

## Touche USER

Avec chaque Preset, vous pouvez assigner une fonction unique à la touche USER ou régler la touche USER sur Default (écran d'édition *UBTN*). Avec la valeur Default, la touche USER est assignée au réglage dans l'écran d'édition globale *UT2*. La plupart des Presets d'usine du VoiceLive ont le bouton USER réglé sur Default à moins que la touche ne fasse partie du Preset. Si vous aimez faire durer vos harmonies, vous pouvez régler la touche USER sur Harmony Hold. Si vous jouez des morceaux possédant de courts passages harmonisés, plutôt que d'avoir à appuyer sur la touche HARMONY MUTE au début ou à la fin de ces passages, vous pouvez régler la touche sur Momentary Harmony. Lorsque vous avez un Preset pour un morceau et que vous souhaitez utiliser un son Low-Fi de téléphone sur l'intro, vous pouvez éditer le Preset et régler la touche USER (écran d'édition *UBTN*) sur TeleVoice All — ainsi, quel que soit le réglage par défaut de la touche USER, dans ce Preset, il vous suffit d'appuyer sur USER pour obtenir un effet Low-Fi.

## Pédale d'EXPRESSION

Comme pour la touche USER, vous pouvez affecter une fonction unique à la pédale d'expression ou utiliser la valeur par défaut dans le Preset (écran d'édition *XPED*). La plupart des Presets d'usine du VoiceLive sont réglés avec le paramètre Expression Pedal réglé sur Default. Dans l'écran d'édition *UT1*, vous pouvez régler le paramètre sur Harm Lev Narrow pour contrôler le niveau des harmonies au pied.

Vous devez calibrer la pédale d'EXPRESSION. Voir l'écran d'édition *UT9* pour obtenir de plus amples détails.

Les fonctions de la touche USER et de la pédale d'Expression sont extrêmement polyvalentes et très puissantes, vous permettant de configurer le VoiceLive de façon optimale et totalement créative.

## Adapter vos Presets d'harmonisation par gamme à votre morceau

Lorsque vous n'utilisez pas le MIDI, la meilleure façon de travailler consiste à utiliser les Presets **d'harmonisation par gammes**. Vous devez connaître :

1. La tonalité du morceau (A,B, C, etc.).
2. Si le morceau est majeur ou mineur.

Vous devez aussi utiliser un instrument pour vous assurer que vous êtes dans la bonne tonalité lorsque vous chantez.

- Maintenez enfoncée la touche PRESET (1) pour placer le VoiceLive en mode Preset.
- Chantez "ahhh", trouvez un Preset avec le mot "Scale" sur la seconde ligne et avec uniquement une ou deux Leds Voice allumées. Sélectionnez un Preset dont les harmonies sont adaptées au morceau.
- Appuyez sur KEY (2) puis sur NEXT pour sélectionner la tonalité du morceau.
- Appuyez sur SCALE (3) puis sur NEXT (6) pour régler le type de gamme du morceau sur "M1" (morceau majeur) ou sur "m1" (morceau mineur).
- Jouez un accord ou la note de départ sur l'instrument pour vous assurer que vous chantez dans la bonne tonalité et chantez le morceau dans le VoiceLive.
- Si les harmonies sont fausses, essayez un autre type de gamme (1, 2 ou 3) à l'aide des touches PREVIOUS/NEXT (5,6). Restez sur "M" si le morceau est majeur et sur "m" si le morceau est mineur.
- Si les harmonies sont toujours fausses, appuyez sur la touche KEY (2) puis sur PREVIOUS (5) *cinq fois* pour utiliser une quinte supérieure.
- Si les harmonies ne sont toujours pas bonnes, appuyez sur la touche SCALE (3) puis sur les touches PREVIOUS/NEXT (5,6) pour sélectionner un autre type de gamme.
- Enfin, si les harmonies ne sonnent toujours pas bien, appuyez sur KEY (2) puis sur PREVIOUS (5), deux fois, pour transposer sur une quarte supérieure — essayez ensuite de modifier la gamme.

- Si l'une des combinaisons n'est pas tout à fait juste, mais proche, revenez et réglez la tonalité et la gamme sur le meilleur résultat possible.

Jusqu'à maintenant, nous avons essayé de trouver une tonalité et une gamme avec un Preset qui convienne au morceau. S'il y a une ou deux notes dans le morceau qui ne sonnent pas bien avec ces réglages, il est possible de "régler" les harmonies de ces notes avec une table d'harmonisation personnalisée.

- Chantez le morceau dans le VoiceLive et arrêtez-vous sur la note à rectifier.
- Trouvez la bonne note à l'oreille avec l'instrument ou regardez la partition du morceau.
- Appuyez sur EDIT et tournez la molette DATA pour afficher l'écran d'édition *VD7*.
- Appuyez sur ENTER (molette) et tournez la molette jusqu'à ce que la note In: soit la note dont vous souhaitez modifier l'harmonie.
- Utilisez les boutons d'édition pour régler les voix sur les notes justes à l'aide des 4 boutons EDIT (vous n'avez à régler que les voix dont la Led est allumée).
- Chantez à nouveau le morceau pour écouter si vous souhaitez modifier d'autres voix d'harmonie et les corriger en suivant la même procédure.
- Appuyez sur ENTER pour permettre le fonctionnement normal de la molette de données.

Si vous n'obtenez toujours pas d'harmonies satisfaisantes, il se peut que vous ayez besoin de différentes harmonies pour la même note, selon sur quel accord vous êtes à ce moment-là. Vous devez alors utiliser des Presets par accord en mode de morceau et changer de Preset au cours du morceau.

## Concepts d'édition élémentaires

Nous avons conçu les Presets d'usine du VoiceLive pour qu'ils puissent être utilisés dans de nombreuses situations, mais nous savons que vous souhaitez utiliser vos propres Presets. Suivez ces quelques chapitres pour apprendre à éditer les Presets du VoiceLive.

### Activer/désactiver les voix et effets d'un Preset et explorer les paramètres éditables.

1. Maintenez enfoncée la touche PRESET (1) pour passer en mode Preset.
2. Revenez au Preset 1 avec la molette ou les touches PREVIOUS/NEXT (5,6).
2. Notez que chacune des huit Leds VOICES & EFFECTS est allumée en face avant. Lorsqu'une Led est allumée, la voix ou l'effet correspondant est activé.
3. Appuyez sur EDIT et tournez la molette jusqu'à ce que l'écran à leds indique *CFG2* (c'est le second écran d'édition. Pour afficher cet écran, vous pouvez tourner la molette deux tours vers la gauche puis un cran vers la droite).
4. Tout en chantant, désactivez chacune des quatre voix à l'aide des 4 boutons EDIT. Notez que les Leds VOICE s'éteignent. Rallumez-les.
5. Tournez la molette d'un cran vers la gauche pour afficher l'écran d'édition CFG1, puis tournez le bouton EDIT 1 pour désactiver le paramètre HARM (harmonie). Notez que la Led Harmony s'éteint.
6. Avec les harmonies désactivées, désactivez les paramètres THICKEN, EFFECTS et PITCH CORRECT à l'aide des boutons EDIT 2-4. Vous n'entendez que votre voix sans les harmonies ou effets. Activez-les tous à nouveau.
7. Tournez la molette pour voir ce que vous pouvez contrôler et éditer. Chaque écran d'édition dispose d'un maximum de 4 paramètres pouvant être édités à l'aide des 4 boutons EDIT. Les Leds IO et Utilities indiquent que vous êtes sur des pages Globales et que les paramètres ne sont pas sauvegardés avec les Presets.
8. Pour sauvegarder un Preset à ce moment-là :
  - Appuyez sur STORE.
  - Sélectionnez l'emplacement de sauvegarde avec le bouton EDIT 4.
  - Éditez le nom du Preset à l'aide des boutons EDIT 1 et 2.
  - Appuyez à nouveau sur STORE.
9. Appuyez sur la touche EDIT pour revenir au menu principal.
10. Si vous n'avez pas sauvegardé le Preset à l'étape 8, appuyez sur les touches PREVIOUS/NEXT (5,6) ou tournez la molette pour changer de Preset et annuler vos éditions.

## Configurations de scène

Le VoiceLive met à votre disposition 4 choristes professionnel(le)s ! Vous disposez de plusieurs options de contrôle du VoiceLive sur scène. Vous pouvez utiliser (de différentes façons) la pédale d'expression Express-1, un clavier MIDI, un contrôleur de CC MIDI et, bien sûr, les réglages du processeur. Voici quelques exemples de configuration les plus communs.

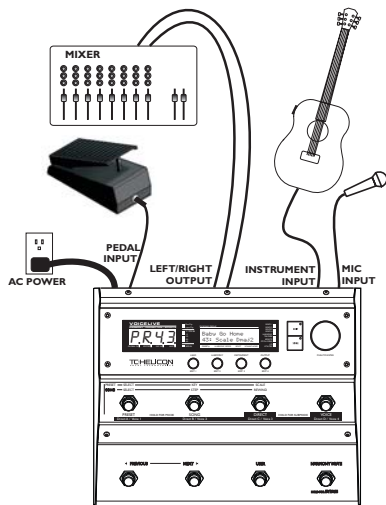

### Configuration de scène avec une guitare

- Connectez un micro à l'entrée micro XLR du VoiceLive et activez l'entrée MIC en face arrière.
- Connectez une guitare préamplifiée à l'entrée instrument du VoiceLive\*.
- Connectez une pédale de volume passive ou une pédale d'expression à l'entrée Pedal In du VoiceLive. Vous devez calibrer la pédale d'expression. *Voir écran d'édition UT9.*
- Connectez la sortie stéréo du VoiceLive à deux entrées de votre console, avec les panoramiques aux extrêmes. **Pour une utilisation en mono**, utilisez l'une des deux sorties du VoiceLive et réglez le processeur sur mono par le paramètre OUTPUT de l'écran d'édition *ID9*.

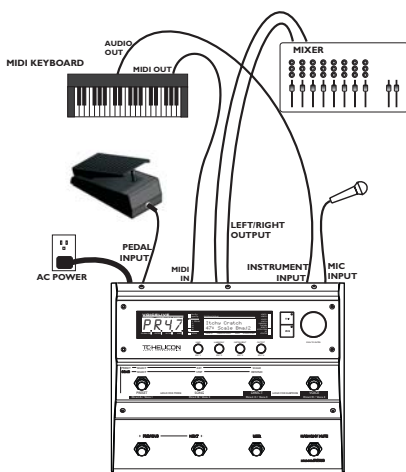

### Configuration de scène avec un clavier MIDI

- Connectez un micro à l'entrée micro XLR du VoiceLive et activez l'entrée MIC en face arrière.
- Connectez la sortie mono du clavier à l'entrée Instrument du VoiceLive.
- Connectez la sortie MIDI Out du clavier à l'entrée MIDI du VoiceLive.
- Connectez une pédale de volume passive ou une pédale d'expression à l'entrée Pedal In du VoiceLive. Vous devez calibrer la pédale d'expression. *Voir écran d'édition UT9.*
- Connectez la sortie stéréo du VoiceLive à deux entrées de votre console. **Pour une utilisation en mono**, utilisez l'une des deux sorties du VoiceLive et réglez le processeur sur mono par le paramètre OUTPUT de l'écran d'édition *ID9*.

\* Remarque : Pour les guitares électriques ou acoustiques non-préamplifiées, utilisez un préamplificateur externe. Souvent, l'utilisation d'une pédale entre la guitare et le VoiceLive devrait offrir des résultats acceptables. La sortie de la pédale est compatible avec l'entrée Instrument du VoiceLive. Assurez-vous que la pédale ne dispose pas d'un Bypass passif. Ôtez la pile de la pédale — vous ne devriez pas obtenir de son, lorsque vous appuyez sur la pédale. Quel que soit le nombre de fois où vous appuyez.

## Types de paramètres

Le VoiceLive offre plus de 100 paramètres utiles et une interface utilisateur vous permettant de les visualiser et de les éditer rapidement. Il y a des paramètres de *Preset* et des paramètres *globaux*. Appuyez sur la touche EDIT lorsque vous êtes en **mode Preset** pour accéder au **mode d'édition** où vous pouvez modifier ces paramètres.

Les paramètres de **Presets** sont sauvegardés avec chaque Preset. Dans le **menu edit**, l'écran à leds indique le type de paramètre. *CFG* - configuration, *VO* - voix individuelle, *HR* - harmonie, *TH* - épaisseur, *FX* - effets, *CO* - correction de hauteur, *XPED* - pédale d'expression et *UBTN* - touche utilisateur. Ces paramètres sont tous des paramètres de Presets.

Les paramètres **Globaux** ne changent pas avec le chargement des Presets. Dans le **menu d'édition des Presets**, les Leds I/O ou UTIL sont allumées et l'écran à leds indique *ID* ou *UT* pour les paramètres globaux. Parmi les paramètres I/O et Util, on trouve : le niveau et le Pan de l'entrée Lead, la compression/Gate, les paramètres d'EQ, etc. Si vous changez de micro (ou de chanteur !), vous n'avez besoin de régler les réglages d'EQ/Compression qu'une seule fois dans le **menu d'édition**. Si vous souhaitez sauvegarder vos réglages de configuration, le VoiceLive peut faire un Dump MIDI SysEx des données qui peuvent être chargées ensuite à tout moment.

## Types de Presets

Il est important de comprendre les concepts de **Preset courant** par rapport aux **Presets sauvegardés**.

Le Preset courant est le Preset qui est actif dans le VoiceLive. Le chargement d'un Preset copie les données de Preset de l'un des 99 Presets sauvegardés dans le Preset courant. Lorsque vous modifiez le Preset courant, les Presets sauvegardés ne sont pas affectés jusqu'à ce que vous sauvegardiez le Preset courant dans un Preset sauvegardé.

Lors d'un Dump ou de la réception de Presets par MIDI, les données sont transmises et reçues depuis et vers les Presets sauvegardés. Le Preset courant reste intouché.

## Backup et restauration MIDI

Le VoiceLive permet le Dump MIDI de tous ou de certains Presets, de tous ou de certains morceaux et des paramètres globaux.

- Connectez la sortie MIDI Out du VoiceLive à l'entrée MIDI In d'un autre VoiceLive ou d'un appareil MIDI externe.
- Passez au menu **d'édition** en appuyant sur EDIT et affichez l'écran d'édition *UTB*.
- Tournez le bouton EDIT 1 pour sélectionner la fonction MIDI-Dump.
- Sélectionner les données à sauvegarder avec le bouton EDIT 2. Pn indique un Preset; Sm indique un morceau et Setup indique tous les paramètres globaux.
- Si vous utilisez un deuxième VoiceLive, appuyez sur ENTER et vos données sont transférées dans le second VoiceLive.
- Si vous utilisez un séquenceur, armez-le en enregistrement des données SYSEX et appuyez sur ENTER sur le VoiceLive.

Il est possible de recevoir et de Dumper directement à partir du Preset courant. Consultez la documentation SYSEX MIDI sur notre site Internet. Tous les Presets peuvent être initialisés sur leurs réglages d'usine à l'écran *UTB*.

## Réglages globaux d'effet d'un Preset

Si vous sélectionnez un Preset par le paramètre *GLBFX* dans le **menu d'édition** (écran d'édition *UT3*), ses réglages d'effets seront utilisés quels que soient les réglages d'effets du Preset courant. La Led Global FX est allumée lorsque cette fonction est active. Si vous sauvegardez le Preset courant alors qu'un effet global est actif, les données du Preset courant sont sauvegardées dans le numéro de Preset sélectionné, mais les modifications apportées aux effets (venant du Preset global) sont sauvegardées dans le Preset global.

Les 99 Presets d'usine du VoiceLive peuvent être modifiés ou remplacés. Vous pouvez toujours restaurer un Preset sur sa valeur d'usine dans l'écran d'édition globale *UTB*.

## Le VoiceLive est toujours prêt à recevoir un Dump SysEx MIDI

Connectez la sortie MIDI Out de l'appareil MIDI externe à l'entrée MIDI In du VoiceLive et transférez le Dump Sysex à tout moment.

# SAUVEGARDE

Appuyez sur la touche STORE du VoiceLive pour sauvegarder le **Priset** ou le **morceau** courant, ou encore les paramètres système globaux **IO et Util**.



Voici un exemple de l'écran de sauvegarde après l'édition d'un Priset et après avoir appuyé sur Store. Le VoiceLive conserve en mémoire le dernier élément modifié. Appuyez à nouveau sur la touche Store pour sauvegarder le Priset dans l'emplacement courant. Par exemple, si le dernier élément modifié est un paramètre global dans les menus d'édition IO et UTIL, l'écran LCD indique :

<IO/Util>

À ce moment-là les boutons EDIT et la molette de données permettent les opérations suivantes :

Molette de données : Sélectionne la sauvegarde du Priset, Morceau ou paramètres IO/Util courants.

Lorsque vous sélectionnez Priset ou Song avec la molette de données :

Bouton EDIT 1 : Sélectionne le caractère ou le nom de Priset/morceau à éditer.

Bouton EDIT 2 : Modifie le caractère sélectionné.

Bouton EDIT 4 : Modifie la destination de sauvegarde.

Appuyez à nouveau sur Store pour achever la sauvegarde. Pour annuler la sauvegarde, appuyez sur la touche EDIT. Après une édition rapide, il vous suffit d'appuyer deux fois sur la touche STORE pour sauvegarder la modification.

# MODE PRESET

Le mode Preset est un mode d'utilisation élémentaire du VoiceLive. Il vous permet de sélectionner les Presets en tournant la molette de données ou en appuyant sur les touches PREVIOUS/NEXT. Les modes Direct et Voice vous offrent des possibilités de réglage supplémentaires.

Pour passer en **Mode Preset**, maintenez la touche Preset (1) enfoncée jusqu'à ce que PRE clignote à l'écran à Leds.

## Écran LCD de Mode Preset

```
Go Your Own
39: Scale F#maj2
```

Ceci est un exemple d'affichage de Preset à l'écran LCD.

Voici sa signification :

- Top Line Nom du Preset.
- 39 Numéro du Preset
- Scale Type d'harmonie du Preset courant (Scale — par gamme, Chord — par accord, Shifter ou par notes.
- F# Tonique/tonalité des Presets par accord ou par gamme. Ne s'applique pas aux Presets Shift et Notes.
- Maj2 Type de gamme ou d'accord des Presets par gamme ou par accord. Ne s'applique pas aux Presets Shift et Notes.

## Afficheur à leds en mode Preset

```
PR39
```

Ceci est un exemple de l'écran à Leds en mode Preset.

**PR** Indique que vous êtes en mode de sélection des Presets.

**39** Numéro de Preset.

Appuyez sur les touches PREVIOUS/NEXT (5,6) pour modifier le numéro du Preset.

Lorsque vous êtes en mode Preset, vous pouvez y accéder en appuyant sur SELECT (1).

```
F#m2
```

Exemple d'écran de changement de tonalité et de type de gamme de Preset.

Lorsque vous êtes en mode Preset, vous pouvez accéder à ce menu en appuyant sur KEY (2) ou sur SCALE (3) lorsque vous êtes dans un Preset par gamme. Ceci vous permet de modifier la tonique de la gamme et son type avec les touches PREVIOUS/NEXT (5,6). Ceci ne s'applique pas aux autres types de Presets.

**F#** Indique la tonalité de la gamme du Preset courant. # indique un dièse (#).

**m2** Type de gamme. M indique une gamme majeure, m une gamme mineure. Le VoiceLive dispose de 3 gammes majeures, 3 gammes mineures et d'une gamme personnalisable.

# MODE PRESET

## Mode direct de Presets

Pour passer en mode **direct de Presets**, vous devez être en mode Preset, puis maintenez la touche Direct (3) enfoncée jusqu'à ce que l'écran à Leds indique **DRCT** en clignotant.

**PA21**

Exemple d'affichage en mode direct.

**P** Ce caractère signifie que vous êtes en mode Preset.

**A** Ce caractère signifie que vous êtes dans un sous-mode du mode direct et :

- Si vous voyez un A, B, C ou un D, un Preset direct a été chargé à l'aide de l'une des touches DIRECT. Dans ce cas, maintenez l'une des quatre touches supérieures enfoncée pour changer de mode de fonctionnement du VoiceLive.
- Si vous voyez un "\*\*", maintenez l'une des quatre touches supérieures enfoncées pour affecter le Preset à la touche.

**21** Indique l'étape du morceau courant.

Appuyez sur l'une des touches DIRECT (1-4) pour charger le Preset qui lui est assigné.

Maintenez les touches DIRECT (1-4) enfoncées pour assigner le Preset courant à la touche Direct (lorsque le second caractère est un "\*\*") ou pour changer de mode de fonctionnement.

Les touches PREVIOUS/NEXT (5, 6) permettent de changer de Preset. Dans ce cas, le second caractère de l'écran à Leds est un "\*\*", indiquant que vous pouvez programmer les touches Direct.

## Mode Preset Voice

Pour passer en mode **Preset Voice**, vous devez être tout d'abord en mode Preset — maintenez ensuite la touche Voice (3) enfoncée, jusqu'à ce que l'écran à Leds indique **VOIC** en clignotant.

**PV21**

Exemple d'affichage en mode Preset Voice.

**P** Ce caractère signifie que vous êtes en mode Preset.

**V** Ce caractère signifie que vous êtes dans le sous-mode Voice.

**21** Numéro du Preset courant.

Appuyez sur les touches VOICE (1-4) pour activer/désactiver les harmonies correspondantes.

Maintenez les touches VOICE (1-4) enfoncées pour changer de mode de fonctionnement.

Les touches PREVIOUS/NEXT (5, 6) permettent de changer de numéro de Preset. Les voix activées/désactivées restent les mêmes lorsque vous changez de Preset.

Lorsque vous êtes en mode Preset, appuyez sur la touche EDIT pour accéder aux paramètres d'édition. Utilisez la molette pour vous déplacer dans les écrans d'édition. Chaque écran d'édition offre un maximum de quatre paramètres éditables avec les boutons EDIT. Pour quitter les écrans

# ÉCRANS D'ÉDITION DES PRESETS

d'édition, appuyez à nouveau sur la touche EDIT.

## Écrans de configuration

Les paramètres de cette section permettent d'activer/désactiver les éléments d'harmonisation et d'effets d'un Preset.

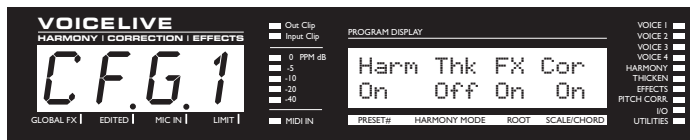

Ces paramètres permettent d'activer/désactiver les éléments d'harmonisation, d'épaississement, d'effets et de correction de hauteur. Les Leds **Voices et Effects** reflètent les réglages de cette page.

Bouton EDIT 1 : **ACTIVER/DÉSACTIVER LES VOIX D'HARMONIE**

Bouton EDIT 2 : **ACTIVER/DÉSACTIVER L'ÉPAISSISSEMENT DE LA VOIX LEAD**

Bouton EDIT 3 : **ACTIVER/DÉSACTIVER LES EFFETS (Reverb et Delay)**

Bouton EDIT 4 : **ACTIVER/DÉSACTIVER LA CORRECTION DE HAUTEUR**

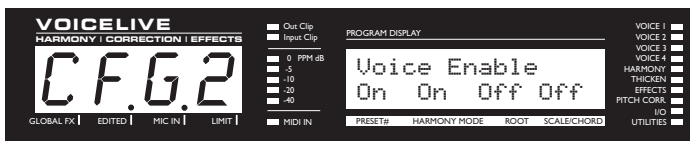

Ces paramètres vous permettent d'activer/désactiver les voix individuelles d'harmonie. Les Leds Voice et Effect reflètent les réglages de cette page.

Bouton EDIT 1 : **ACTIVER/DÉSACTIVER LA VOIX 1**

Bouton EDIT 2 : **ACTIVER/DÉSACTIVER LA VOIX 2**

Bouton EDIT 3 : **ACTIVER/DÉSACTIVER LA VOIX 3**

Bouton EDIT 4 : **ACTIVER/DÉSACTIVER LA VOIX 4**

# ÉCRANS D'ÉDITION DES PRESETS

## Écrans d'édition des voix

Le VoicELive peut générer 4 voix harmonisées. Les paramètres de cette section permettent le réglage des voix individuelles.



Cet écran permet de régler le niveau de sortie de chaque voix harmonisée. Notez que vous disposez également d'un niveau de sortie général de toutes les harmonisations dans l'écran *HA 1*.

Bouton EDIT 1 : **Voix 1 NIVEAU**

Bouton EDIT 2 : **Voix 2 NIVEAU**

Bouton EDIT 3 : **Voix 3 NIVEAU**

Bouton EDIT 4 : **Voix 4 NIVEAU**



Cet écran permet de régler le panoramique de chaque voix harmonisée.

Bouton EDIT 1 : **Voix 1 PANORAMIQUE**

Bouton EDIT 2 : **Voix 2 PANORAMIQUE**

Bouton EDIT 3 : **Voix 3 PANORAMIQUE**

Bouton EDIT 4 : **Voix 4 PANORAMIQUE**

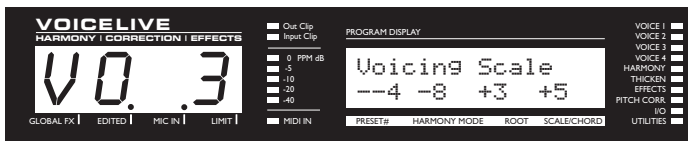

Cet écran permet de régler la structure de transposition de chaque voix harmonisée, c'est-à-dire la note générée en fonction de la note chantée. Ce paramètre est différent en fonction des modes d'harmonisation. Le mode d'harmonisation du Preset est indiqué dans l'écran LCD.

Bouton EDIT 1 : **Voix 1 STRUCTURE DE TRANSPOSITION**

Bouton EDIT 2 : **Voix 2 STRUCTURE DE TRANSPOSITION**

Bouton EDIT 3 : **Voix 3 STRUCTURE DE TRANSPOSITION**

Bouton EDIT 4 : **Voix 4 STRUCTURE DE TRANSPOSITION**

*Remarque : Les boutons EDIT ne sont pas utilisés en mode de Presets de notes.*

# ÉCRANS D'ÉDITION DES PRESETS

## Structure de transposition avec les Presets par gamme

Dans ce mode, le paramètre **Voicing** détermine l'intervalle de la note harmonisée par rapport à la note de départ dans la gamme sélectionnée. La plage va de  $-8$  (2 octaves au-dessous de la note initiale) à  $+8$  (2 octaves au-dessus de la note initiale). Par exemple, une valeur de  $+3$  implique une harmonisation une tierce au-dessus de la note initiale, dans la gamme courante.

## Structure de transposition avec les Presets par accord

Dans ce mode, le paramètre **Voicing** détermine l'intervalle de la note harmonisée par rapport à la note de départ dans l'accord sélectionné. Avec les Presets en accord, les notes harmonisées sont toujours des notes de l'accord. Une valeur de Up1 indique la note supérieure suivante dans l'accord. Par exemple, si l'accord est C Majeur et si la note chantée est E, une valeur de Up1 produit une note harmonisée G, juste au-dessus de la note chantée E. La plage de valeurs varie de Dn5 (-5) à U (unison) et Up6 (+6). Vous pouvez également utiliser les valeurs Rt1 et Rt2 qui vous donnent la fondamentale de l'accord comme voix harmonisée et Bs1 et Bs2 (basses) qui vous donnent la note MIDI reçue la plus basse. Rt2 et Bs2 correspondent à la fondamentale la plus haute et à la basse, respectivement.

## Structure de transposition avec les Presets Shift

Dans ce mode, les harmonies sont transposées de façon linéaire par rapport à la note d'entrée. La plage de valeur varie de  $-24$  demi-tons à  $+24$  demi-tons par rapport à la note d'entrée, créant des harmonies linéaires.

## Mode de Presets à harmonisation par notes

Dans ce mode, vous devez connecter un clavier MIDI. Dans cet écran, vous pouvez voir les notes MIDI reçues pour la voix sélectionnée.

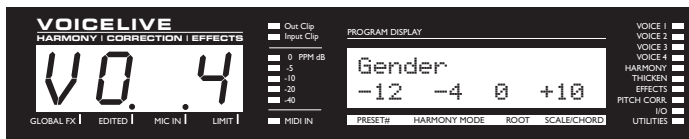

Cet écran est utilisé pour transposer le formant (souvent appelé "genre") des voix d'harmonie. Utilisez-le pour modifier le caractère de la voix, sur une plage de  $-50$  (personne assez forte avec une voix profonde) à 0 (pas de changement) et à  $+50$  (voix de souris/martien).

Bouton EDIT 1 : **VOICE 1 GENRE**

Bouton EDIT 2 : **VOICE 2 GENRE**

Bouton EDIT 3 : **VOICE 3 GENRE**

Bouton EDIT 4 : **VOICE 4 GENRE**

# ÉCRANS D'ÉDITION DES PRESETS

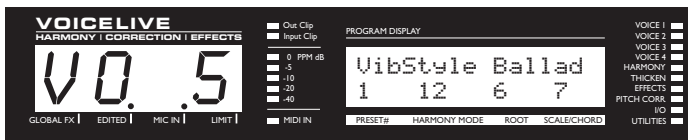

Cet écran permet de sélectionner un style de vibrato pour chaque voix harmonisée. Le style de vibrato est basé sur l'analyse de véritables chanteurs. Lorsque vous modifiez le numéro de style, sa description s'affiche. Styles de vibratos disponibles :

- Ballad
- Tremolo
- RandVib (vibrato à profondeur et vitesse aléatoire)
- Broadway
- Excited
- Folk
- Fast
- Warm
- Discreet
- Head
- RandTrem (tremolo aléatoire)
- Soprano

Bouton EDIT 1 : **VOICE 1 STYLE DE VIBRATO**

Bouton EDIT 2 : **VOICE 2 STYLE DE VIBRATO**

Bouton EDIT 3 : **VOICE 3 STYLE DE VIBRATO**

Bouton EDIT 4 : **VOICE 4 STYLE DE VIBRATO**

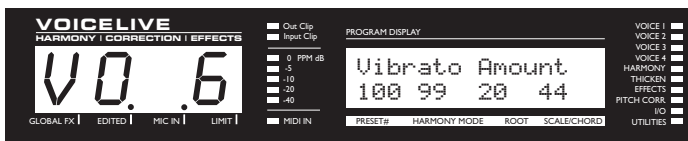

Cet écran permet de régler le vibrato appliqué à chaque voix.

Bouton EDIT 1 : **VOICE 1 NIVEAU DE VIBRATO**

Bouton EDIT 2 : **VOICE 2 NIVEAU DE VIBRATO**

Bouton EDIT 3 : **VOICE 3 NIVEAU DE VIBRATO**

Bouton EDIT 4 : **VOICE 4 NIVEAU DE VIBRATO**

# ÉCRANS D'ÉDITION DES PRESETS

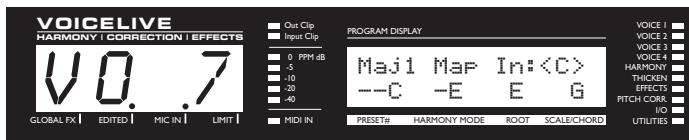

**MAPPING PERSONNALISÉ DES HARMONIES** (mode d'harmonisation par gamme uniquement). Les harmonies générées par les gammes sont en fait des arrangements de transposition pour chaque note chantée en entrée. Pour chaque note d'entrée dans une gamme, vous pouvez assigner une note harmonisée spécifique. Le VoicELive dispose de 3 gammes majeures et de 3 gammes mineures dans toutes les tonalités et tous les intervalles. La fonction Custom vous permet de créer votre propre tableau d'harmonisation. Par exemple, vous pouvez créer un arrangement d'harmonies pour que lorsque vous chantez un C, vous obteniez une harmonie en E et de sorte que lorsque vous chantez un D vous obteniez un A en sortie. Voici comment travailler avec les harmonies personnalisées :

- Dans la voix d'harmonisation sélectionnée, choisissez la tonalité, le type (écran d'édition *HR1*) et l'intervalle (écran d'édition *VD3*) correspondant le mieux à l'harmonisation recherchée.
- Revenez à cet écran d'édition, appuyez sur ENTER (molette de données) et tournez la molette de données pour sélectionner la note d'entrée suivante.
- Tournez le bouton EDIT correspondant à la voix d'harmonisation à modifier.
- Sélectionnez toutes les notes d'entrée à modifier à l'aide de la molette et modifiez la note harmonisée correspondante à l'aide des boutons EDIT.
- Appuyez sur ENTER pour quitter l'édition personnalisée.
- L'organisation des notes d'harmonisation peut être transposée dans la page d'édition des harmonies en modifiant le paramètre SCALE ROOT.

Appuyez sur ENTER pour activer l'édition des notes d'harmonisation. Appuyez à nouveau sur ENTER pour quitter.

**MOLETTE DE DONNÉES** : Modifie la note d'entrée à éditer.

Bouton EDIT 1 : Note de la Voix 1 devant être modifiée.

Bouton EDIT 2 : Note de la Voix 2 devant être modifiée.

Bouton EDIT 3 : Note de la Voix 3 devant être modifiée.

Bouton EDIT 4 : Note de la Voix 4 devant être modifiée.

# ÉCRANS D'ÉDITION DES PRESETS

## Écran d'édition des harmonies

Les paramètres de cette section permettent de régler les fonctions d'harmonisation élémentaires et le son global des harmonies.

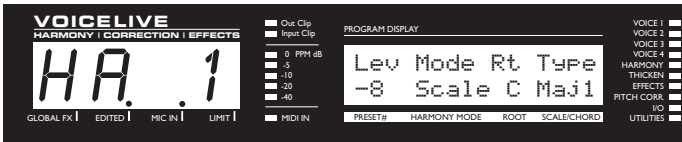

Bouton EDIT 1 : **HARMONY LEVEL**. Détermine le niveau global de l'harmonie.

Bouton EDIT 2 : **HARMONY MODE**. Paramètres disponibles :

- Scale
- Chord
- Shift
- Notes

**Remarque** : Le fait de modifier le mode d'harmonisation initialise les voix et les réglages d'harmonisation qui ne sont pas applicables à différents modes d'harmonisation.

Bouton EDIT 3 : **ROOT**. Avec les Presets par gamme, ce paramètre détermine la tonalité de la gamme. Avec les Presets par accord, il détermine la fondamentale de l'accord.

Bouton EDIT 4 : **SCALE/CHORD**. Avec les Presets par gamme, ce paramètre détermine le type de gamme. Avec les Presets par accord, ce paramètre détermine le type d'accord (l'accord change si des notes MIDI sont reçues et constituent des accords valides).

Consultez les sections "Harmonie" et "Accordage" de ce mode d'emploi.

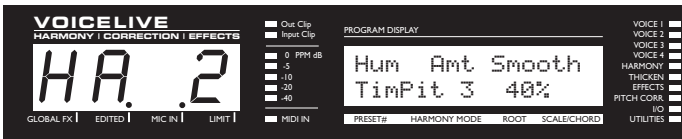

Bouton EDIT 1 : **STYLE D'HUMANISATION**. Voici la liste des styles d'humanisation? Chaque Style est constitué par un temps de flexion Flexitime™ aléatoire, une hauteur aléatoire et un temps d'inflexion aléatoire. Les styles sont :

- ScpDwn (inflexion vers le bas)
- ScpUp (inflexion vers le haut)
- ScpTim (inflexion et durée aléatoires)
- Loose (inflexion, durée et hauteur aléatoires)
- Timing (durée aléatoire)
- TimPit (durée et hauteur aléatoires)
- Pitch (hauteur aléatoire)
- Detune (désaccord statique des voix avec un maximum de +25, -25, +19, -19 centièmes pour les voix 1-4, respectivement).

Bouton EDIT 2 : **HUMANIZATION AMOUNT**. Détermine le niveau d'humanisation appliqué aux voix harmonisées.

Bouton EDIT 3 : **SMOOTHING**. Détermine dans quelle mesure les nuances de hauteur de la voix d'entrée sont appliquées aux voix harmonisées (inutilisé avec les Presets Shift).

# ÉCRANS D'ÉDITION DES PRESETS



Bouton EDIT 1 : **LEAD VOICE ENABLE/DISABLE.** Active (On) ou désactive (Off) le chant Lead. Ceci vous permet de n'entendre que les harmonies.

Bouton EDIT 2 : **TUNING MODES.** Ceci vous permet de sélectionner le mode de référence d'accordage : Equal (tempéré), intonation Just, ou Barbershop. Consultez la section "Harmonie et accordage" pour obtenir une description de chaque mode.

Bouton EDIT 3 : **LATCH MODE.** On ou Off. Lorsque la fonction est active en mode par accord, le dernier accord joué reste actif une fois que vous avez relâché les notes du clavier MIDI. Lorsque la fonction est active en mode par notes, les voix d'harmonisation ne répondent qu'à la note MIDI jouée lorsque le nombre de notes jouées correspond au nombre de voix harmonisées activées. Ceci vous assure une affectation logique des voix d'harmonisation lorsqu'elles changent. Lorsque le paramètre Latch est réglé sur On, les paramètres d'enveloppe Attack et Release sont inactifs.

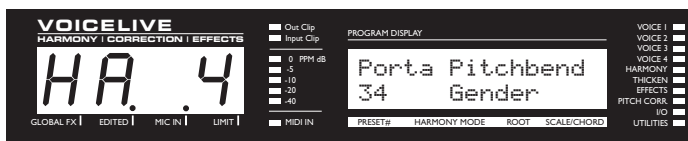

Bouton EDIT 1 : **PORTAMENTO.** Durée en millisecondes mise pour atteindre la note cible lorsqu'une voix d'harmonisation change de hauteur.

Bouton EDIT 2 : **ASSIGN PITCHBEND WHEEL.** Permet d'assigner la molette de données au réglage de la hauteur de la voix harmonisée ou au genre.



Bouton EDIT 1 : **ATTACK TIME.** Règle le temps d'attaque de l'enveloppe en millisecondes des voix d'harmonie. Disponible avec les modes en notes et en accord avec le paramètre **LATCH** réglé sur Off (écran HA3).

Bouton EDIT 2 : **RELEASE TIME.** Règle le temps de rétablissement de l'enveloppe en millisecondes des voix d'harmonie. Disponible avec les modes en notes et en accord avec le paramètre **LATCH** réglé sur Off (écran HA3).

# ÉCRANS D'ÉDITION DES PRESETS

## Écran d'édition de la fonction d'épaississement

Un grand nombre de morceaux utilisent un effet d'épaississement sur le chant Lead pour lui donner plus de corps. Les paramètres de cette section vous permettent de modifier cet effet.

### Épaississement — Synoptique

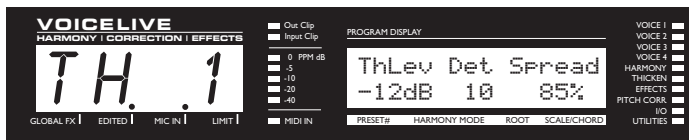
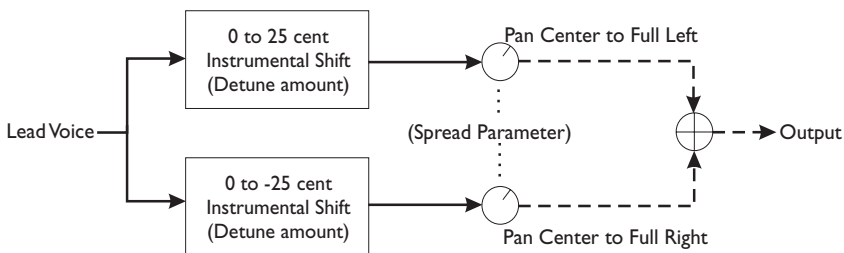

Bouton EDIT 1 : **THICKEN LEVEL**. Détermine le niveau d'épaississement. Une valeur de -6 dB à 0 dB donne un effet de doublage ou de Chorus sans modulation. Une valeur de -10 dB à -20 dB applique un léger doublage au chant principal et lui donne de l'espace dans le champ stéréo.

Bouton EDIT 2 : **DETUNE AMOUNT**. Détermine le désaccord appliqué au chant principal en centièmes. L'une des voix est désaccordée plus haut et l'autre plus bas par rapport au chant Lead.

Bouton EDIT 3 : **SPREAD AMOUNT**. Détermine le panoramique des voix désaccordées dans le champ stéréo. Une valeur de 100% positionne les voix désaccordées aux extrêmes du champ stéréo. Une valeur de 0% place les voix désaccordées au centre.

# ÉCRANS D'ÉDITION DES PRESETS

## Écrans d'édition des effets

Le VoiceLive offre un délai stéréo avec filtrage avec un temps de retard maximum de 1 800 millisecondes et 12 modèles de réverbérations. Les paramètres de cette section vous permettent de régler ces effets.

### Effets — Synoptique

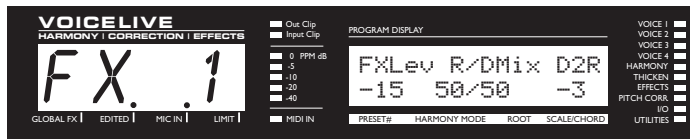
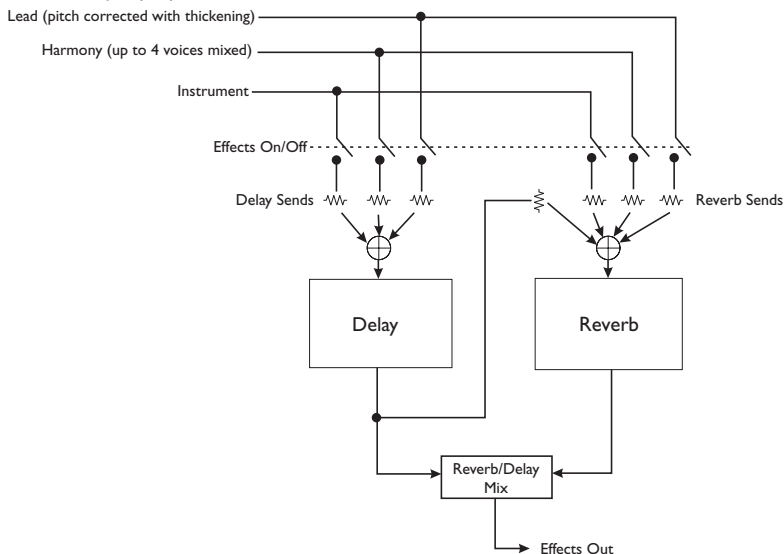

Bouton EDIT 1 : **EFFECT LEVEL**. Détermine le niveau des effets combinés de réverbération et de délai.

Bouton EDIT 2 : Mixage **REVERB/DELAY**.

Bouton EDIT 3 : Niveau de sortie du **DELAY OUTPUT VERS LE DÉPART DE LA RÉVERBÉRATION**.

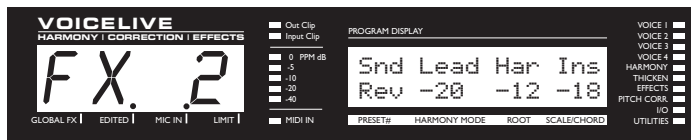

Bouton EDIT 1 : Sélectionne les paramètres de départ de la réverbération ou du délai.

Bouton EDIT 2 : Niveau de départ du chant Lead en dB.

Bouton EDIT 3 : Niveau de départ des voix harmonisées en dB.

Bouton EDIT 4 : Niveau de départ de l'entrée instrument en dB.

# ÉCRANS D'ÉDITION DES PRESETS

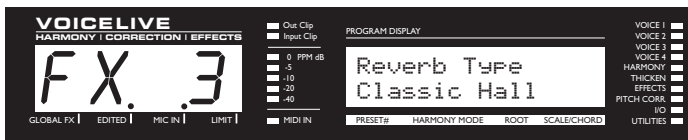

Bouton EDIT 1 : **REVERB TYPE**. Les reverbérations disponibles sont :

- Living Room
- Chamber
- Club
- Classic Hall
- Concert Hall
- Large Cathedral
- Vocal Studio
- Vocal Room
- Vocal Hall
- Ambience
- Live Reverb
- Plate 1
- Plate 2
- Spring

*Remarque : En changeant le paramètre **REVERB TYPE** vous modifiez aussi les autres paramètres de réverbération.*

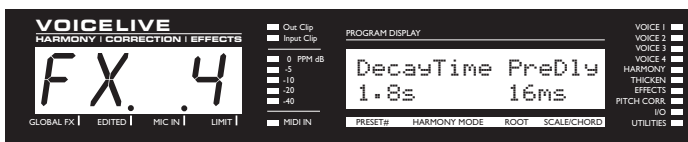

Bouton EDIT 1 : Temps de déclin **REVERB DECAY TIME**.

Bouton EDIT 2 : **REVERB PRE-DELAY TIME**. Temps de pré-retard avant le début de la réverbération. Les grandes pièces offrent une réverbération qui débute bien plus tard que le signal initial.

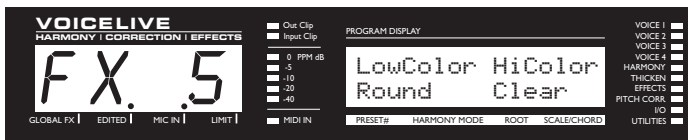

Bouton EDIT 1 : **REVERB LOW COLOR**. Détermine la réponse dans les graves de la réverbération.

Bouton EDIT 2 : **REVERB HIGH COLOR**. Détermine la réponse dans les aigus de la réverbération.

# ÉCRANS D'ÉDITION DES PRESETS

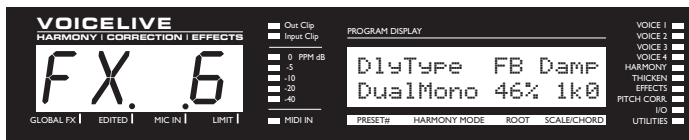

Bouton EDIT 1 : **DELAY TYPE**. Les paramètres disponibles sont :

- DualMono Delay - maintient le panoramique des départs d'harmonie de chant Lead et d'instrument.
- PingPong1 envoie le chant Lead au départ d'effet gauche uniquement et l'instrument au départ droit. Le premier délai du chant Lead vient de droite et celui de l'instrument vient de gauche.
- PingPong2 envoie le chant Lead aux départs en fonction du réglage de panoramique du chant Lead.

*Délai double mono*

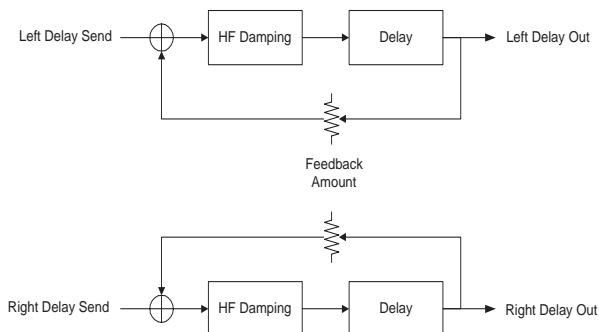

*Délais PingPong1 et PingPong2*

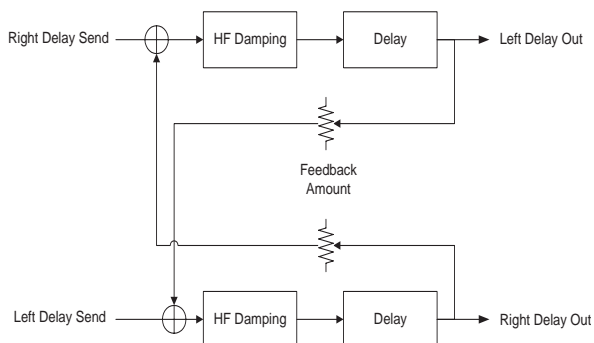

Bouton EDIT 2 : **DELAY FEEDBACK AMOUNT**. Augmentez cette valeur pour faire durer le signal retardé.

Bouton EDIT 3 : **HIGH FREQUENCY DAMPING**. Réglez à plat pour obtenir un signal de délai identique au signal d'entrée. Les valeurs de 16k0 et inférieures simulent un effet de bande et permet d'obtenir un effet qui ne vient pas masquer le signal d'entrée.

# ÉCRANS D'ÉDITION DES PRESETS

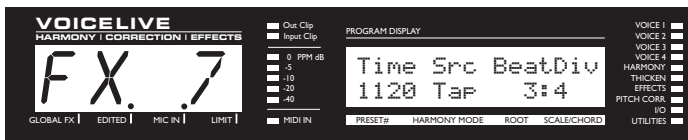

Bouton EDIT 1 : **DELAY TIME** (ms). Détermine le temps de retard et permet d'affiner un retard saisi par Tap.

Bouton EDIT 2 : **DELAY TIME SOURCE**. Choix possibles :

- **TAP** : Le temps de retard est le dernier saisi par Tap.
- **MCLK** : Le temps de retard est celui de l'horloge MIDI reçue.
- **Manual** : Le temps de retard est toujours celui de la valeur saisie manuellement dans le Preset avec la molette de données.

Bouton EDIT 3 : **BEATS PER DIVISION**. Détermine le rapport de division entre le tempo saisi par Tap ou reçu par MIDI et le temps de retard appliqué au signal.

*Remarque : Vous pouvez saisir le tempo par Tap uniquement avec la touche USER. La touche USER doit être configurée à cette fin. Consultez les écrans d'édition UBTN et UT2.*

# ÉCRANS D'ÉDITION DES PRESETS

## Écrans d'édition de correction de hauteur

Le VoiceLive analyse la hauteur de votre voix, la compare à la plage de correction sélectionnée et applique la correction de hauteur en temps réel. La correction appliquée dépend de divers paramètres de niveau et de durée.

Pour corriger la hauteur d'un chant, le VoiceLive doit connaître trois choses : la hauteur de votre note, la hauteur supposée et avec quelle perfection cette note doit être chantée. La première information est déterminée automatiquement par le VoiceLive en temps réel grâce à ses algorithmes de détection de hauteur. La deuxième information est donnée par vous-même sous la forme de notes cibles. Le VoiceLive analyse les notes cibles données, les compare à votre chant et détermine en temps réel les notes dont vous êtes le plus près. Selon les réglages de correction saisis, le VoiceLive modifie votre note de façon subtile ou la remplace de façon agressive sur la note cible.

La correction de la hauteur de votre chant permet d'obtenir un meilleur chant, mais également de meilleures harmonies — la correction de hauteur est appliquée avant la création des harmonies.

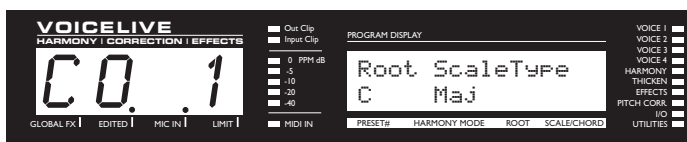

La meilleure façon de fournir les notes cibles, consiste à utiliser une gamme correspondant à la partie vocale. Les paramètres de cet écran vous le permettent. Par exemple, vous pouvez sélectionner toutes les notes de la gamme de Do majeur comme notes cibles.

Bouton EDIT 1 : **PITCH CORRECTION SCALE ROOT**. Tonalité de la gamme de correction.

Bouton EDIT 2 : **PITCH CORRECTION SCALE TYPE**. Options disponibles :

- Maj (majeure)
- Min1 (mineure naturelle)
- Min2 (mineure harmonique)
- Min3 (mineure mélodique ascendante)
- Chro (chromatique)
- Custom. Ce réglage, avec le réglage de tonalité, détermine vers quelles notes les notes de votre chant doivent être corrigées.

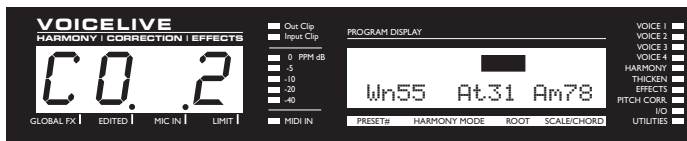

Cet écran vous permet d'accéder aux paramètres qui déterminent la subtilité ou l'agressivité de la correction. La ligne supérieure indique en temps réel la correction appliquée par le VoiceLive. La correction maximale affichée est de +/- 200 centièmes (100 centièmes = un demi-ton).

Bouton EDIT 1 : **WINDOW** (cents). Lorsque le VoiceLive essaye de déterminer la note cible dont vous êtes proche, il utilise ce paramètre. Par exemple, si les notes de correction sont "C, D, E, F, G, A, B" (Do majeur), et si vous chantez un Ré trop haut (de 80 centièmes), le paramètre de fenêtre Window dicte si vous devez être corrigé par un Ré ou pas du tout. Si la fenêtre est réglée sur 80 centièmes ou plus, le Ré# sera corrigé en Ré, car il est dans cette valeur de fenêtre. Si la fenêtre est inférieure-

# ÉCRANS D'ÉDITION DES PRESETS

re à 80 centèmes, aucune correction n'est appliquée. La hauteur de votre chant d'entrée doit tomber dans une certaine fenêtre de valeurs autour d'une des notes de correction fournies pour être corrigée. Ceci vous permet d'appliquer une inflexion naturelle à votre chant et de glisser entre deux notes tout en obtenant la hauteur juste lorsque vous arrivez à proximité de la valeur juste. Une valeur de 100 centèmes ou plus importante implique que la correction soit permanente lorsque vous utilisez la gamme de Do majeur, étant donné que la valeur maximale entre deux notes est de 200 centèmes.

Bouton EDIT 2 : **ATTACK**. Une fois la hauteur de correction identifiée par le VoiceLive, il déplace la hauteur de votre note selon la vitesse de ce paramètre. Une valeur de 99 offre le réglage le plus rapide et corrige instantanément votre note, ce qui peut être pratique pour certains genres musicaux. Les valeurs comprises entre 16 et 40 vous donnent les résultats les plus naturels.

Bouton EDIT 3 : **AMOUNT**. détermine la quantité de correction automatique appliquée au chant d'entrée. La plage est réglable de 0% à 100%. Une valeur de 0% ne signifie pas que la correction est désactivée. La quantité de correction appliquée dépend de l'écart entre la note chantée et la note juste. Ceci permet d'obtenir une correction très musicale. Les grosses erreurs de hauteur sont corrigées tout en préservant les micro variations naturelles autour de la note cible. Par exemple :

Avec une valeur de 100%, une note d'entrée trop basse de 10 centèmes sera corrigée de 10 centèmes et une note trop basse de 50 centèmes sera corrigée de 50 centèmes.

Avec une valeur de 80%, une note d'entrée trop basse de 10 centèmes sera corrigée de 5 centèmes et une note trop basse de 50 centèmes sera corrigée de 40 centèmes.

Avec une valeur de 0%, une note d'entrée trop basse de 10 centèmes ne sera pas corrigée, et une note trop basse de 50 centèmes sera corrigée d'environ 10 centèmes.

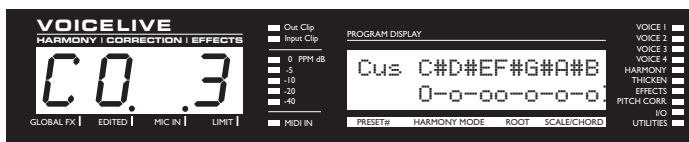

Cet écran montre les notes de la gamme de correction (Maj, Min1, Min2, Min3, Chrom ou Cus). Il fournit une liste chromatique des notes, en commençant par la tonique. Sous cette liste, il y a une série de "o" et de "-" indiquant quelles notes sont dans la gamme de correction et quelles sont les notes ignorées. "o" indique que la note est dans la gamme et "-" indique que la note est ignorée. Vous pouvez modifier la gamme en déplaçant le curseur sur un "o" ou un "-" avec le bouton EDIT 1 et en tournant le bouton EDIT 2 pour modifier. Les gammes modifiées (personnalisées) sont sauvegardées avec les Presets.

Bouton EDIT 1 : Sélectionne la note.

Bouton EDIT 2 : Ajoute ou retire la note de la gamme de correction (sélectionne "o" ou "-").

# ÉCRANS D'ÉDITION DES PRESETS

## Écrans d'édérations spéciales

La touche USER et la pédale d'EXPRESSION permettent au chanteur de contrôler le VoiceLive au pied. Cela vous permet de régler vous-même votre son. Ces écrans vous permettent de configurer les fonctions de la touche USER et de la pédale d'EXPRESSION dans le Preset.

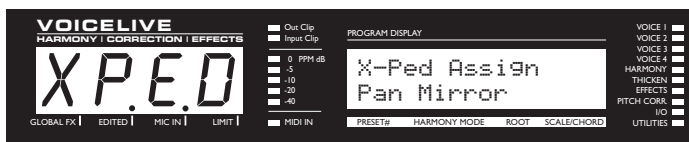

Bouton EDIT 1 : **EXPRESSION PEDAL ASSIGN**. Assigne un paramètre à la pédale d'expression :

- **Off**. Ce réglage désactive la pédale d'expression.
- **Lead Lev Full**. Contrôle le niveau du chant Lead de 0 au maximum.
- **Harm Lev Full**. Contrôle le niveau de l'harmonisation de 0 au maximum.
- **Harm Lev Narrow**. Contrôle le niveau de l'harmonisation. Plage : -10 dB à 0 dB en respectant les autres réglages.
- **Inst Lev Full**. Contrôle le niveau de sortie (pas le gain) de l'instrument de 0 au maximum. Ceci est utile pour les musiciens avec plusieurs instruments : vous pouvez couper le son de l'instrument avant de changer d'instrument.
- **Inst Lev Narrow**. Contrôle le niveau de sortie (pas le gain) de l'instrument de 0 au maximum. La position maximum donne le même niveau de sortie que celui du bouton de niveau de l'instrument.
- **Voices 1+2 Lev**. Contrôle le niveau des voix d'harmonisation 1 et 2 de 0 au niveau maximum défini dans le Preset.
- **Voices 3+4 Lev**. Contrôle le niveau des voix d'harmonisation 3 et 4 de 0 au niveau maximum défini dans le Preset.
- **Reverb level**. Contrôle le niveau de réverbération de 0 au niveau maximum défini dans le Preset.
- **Delay Level**. Contrôle le niveau de délai de 0 au niveau maximum défini dans le Preset.
- **Vibrato**. Contrôle l'intensité du vibrato du minimum au maximum.
- **Smoothing**. Contrôle le paramètre d'adoucissement de 0 à 100.
- **Voicing Mirror**. Contrôle les harmonies (voir écran *VO3*). Sur la position minimale de la pédale d'expression, la note est celle du Preset ; en position centrale, la note est à l'unisson et en position maximale, la note est celle de l'intervalle programmé à l'opposé de l'unisson. Ceci est utile pour les applications créatives. Avec les Presets en mode Shift, vous pouvez utiliser cet effet pour créer des variations importantes de notes. Avec les Presets en mode par accord, vous pouvez créer des effets d'arpégiateur.
- **Gender mirror**. Contrôle des quatre réglages de genre (voir écran *VO4*). Sur la position minimum de la pédale d'expression, le genre reste celui du Preset (par exemple 12) ; en position centrale, le genre est 0 (pas de variation du formant) et en position maximum, le genre est soustrait à l'intervalle programmé (par exemple -12).
- **Pan mirror**. Contrôle le panoramique des quatre voix harmonisées. En position minimum de la pédale d'expression, le panoramique est identique à celui du Preset (par exemple R45) ; en position centrale, tous les panoramiques sont au centre (C) et en position maximale, tous les panoramiques sont inversés (par exemple L45).
- **Default (UT1)**. Avec ce réglage, la pédale d'expression revient aux valeurs par défaut de l'écran *UT1*.

# ÉCRANS D'ÉDITION DES PRESETS

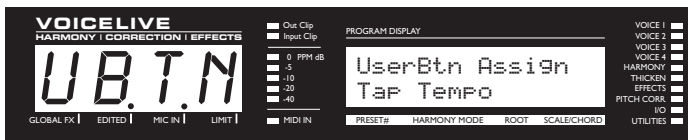

Bouton EDIT 1 : **USER BUTTON ASSIGN**. Assigne un paramètre à la touche User :

- **Harmony Hold** (sans verrouillage). Consultez la section *Harmonie et accordage* de ce mode d'emploi.
- **Tap Tempo**. L'écran indique TAP\* - le \* clignote sur le tempo. Notez que ce réglage n'a d'effet que sur les Presets dont la source de temps de retard est réglée sur TAP (écran FX7). La valeur de Tap tempo est conservée par le Voicelive lors des changements de Presets. Si vous utilisez plusieurs Presets dans un même morceau, vous n'avez besoin de taper le tempo qu'une seule fois.
- **FX Override** – Active/désactive les effets de réverbération et délai.
- **RevSend Override** - Coupe et active les départs de réverbération.
- **DlySend Override** - Coupe et active les départs de délai.
- **Bypass Toggle** – Pour les gens qui n'aiment pas avoir à maintenir la touche de Bypass d'harmonie enfoncée et préfèrent un clic rapide.
- **Harmony Override**. Revient à appuyer sur la touche de Bypass d'harmonie, sauf que cette touche peut activer les harmonies dans un Preset où elles sont désactivées.
- **PtchCor Override** - Active/désactive la correction de hauteur.
- **Lead Voice Enable/Disable** - Active/désactive le chant Lead.
- **Thicken Override** - Active/désactive l'épaississement.
- **RoboVoice** - Active la correction de hauteur et place les paramètres Window, Attack et Amount à leurs valeurs maximum ce qui crée un effet "Cher".
- **TeleVoice All** – Règle les paramètres d'EQ pour obtenir une voix de téléphone. Affecte le chant principal et les harmonies.
- **TeleVoice Harm** – Règle les paramètres d'EQ pour obtenir une voix de téléphone. Affecte uniquement les harmonies.
- **Momentary Harm** - Les harmonies ne sont actives que lorsque cette touche est enfoncée.
- **Default (UT2)**. Avec ce réglage, la touche User revient au réglage défini à l'écran *UT2*.

# ÉCRANS D'ÉDITION GLOBALE

## Écrans d'édition des entrées/sorties

Ces écrans offrent les paramètres audio généraux. Tous les paramètres d'E/S sont "globaux" dans le sens où ils ne peuvent pas être sauvegardés avec le Preset et sont applicables à tous les Presets. Appuyez sur STORE pour sauvegarder les paramètres d'E/S après l'édition.

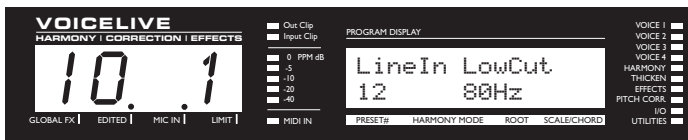

Bouton EDIT 1 : **LINE INPUT GAIN**. Détermine le gain de l'entrée ligne.

Bouton EDIT 2 : **LOW CUT FILTER**. Filtre passe-haut à 12 dB par octave. La fréquence est réglable : 60, 80 et 120 Hz.



Bouton EDIT 1 : **DRY LEAD ON/OFF**. Réglez sur Off pour retirer le signal non traité du chant Lead du trajet du signal. Utile lorsque vous utilisez le signal du connecteur Lead Pass Thru pour obtenir un signal non traité ou traité à 100 %.

Bouton EDIT 2 : **DRY INSTRUMENT ON/OFF**. Réglez sur Off pour retirer le signal non traité de l'instrument du trajet du signal. Ceci permet d'alimenter l'entrée instrument du Voicelive avec un signal de départ d'effet en provenance d'une console de mixage.

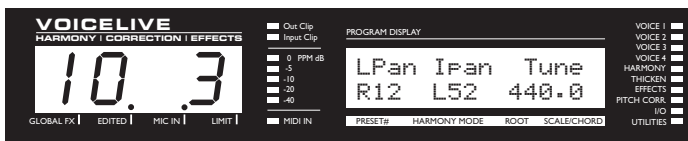

Bouton EDIT 1 : **LEAD VOICE PANNING**. Règle le panoramique de la voix Lead.

Bouton EDIT 2 : **INSTRUMENT PANNING**. Règle le panoramique de l'instrument.

Bouton EDIT 3 : **SYSTEM TUNING REFERENCE**. Détermine la référence d'accordage par rapport au La = 440 Hz.

# ÉCRANS D'ÉDITION GLOBALE



Le Voicelive est équipé de circuits d'EQ et de traitement de la dynamique optimisés pour les chants. Cet écran et les suivants affichent les paramètres de réglage d'EQ et de dynamique.

Bouton EDIT 1 : **DYNAMIC PROCESSING ASSIGN.** Permet d'assigner un traitement (compresseur et Noise Gate) au chant Lead, aux harmonies, au chant Lead + harmonies ou à aucun. Astuce : assignez l'effet uniquement au chant Lead avec un réglage intermédiaire de compression (seuil : -15 dB, taux : 2:1) pour obtenir un niveau de chant principal consistant tout en obtenant des niveaux d'harmonie qui varient en volume avec le chant. Ceci vous permet de contrôler le niveau des harmonies avec le micro.

Bouton EDIT 2 : **EQ ASSIGN.** Permet d'assigner l'égaliseur trois bandes aux effets du chant Lead, aux harmonies, au chant Lead + harmonies ou à aucun.

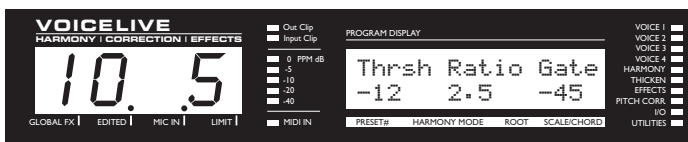

Réglages de compresseur/Noise Gate. Le compresseur du Voicelive compense le gain de sortie avec un maximum de +20 dB. Cela signifie que le niveau du signal de sortie reste le même lorsque le compresseur est activé.

Bouton EDIT 1 : **COMPRESSOR THRESHOLD LEVEL.** Plage de seuil : 0 à -60 dB.

Bouton EDIT 2 : **COMPRESSION RATIO.** Plage de taux : 1.1:1 à 64:1.

Bouton EDIT 3 : **GATE THRESHOLD.** Plage de seuil de Noise Gate : Off, -70 dB à 0 dB.

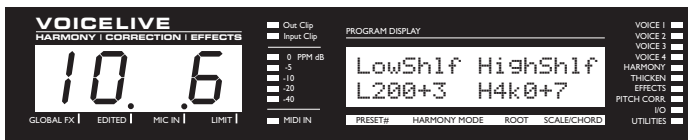

Le Voicelive offre un égaliseur 3 bandes extrêmement polyvalent avec filtres Baxendall grave et aigu à fréquences variables et une bande totalement paramétrique avec réglages de largeur de bande (Q), de fréquence et de gain. Cet écran vous permet de régler les filtres Baxendall grave et aigu.

Bouton EDIT 1 : **LOW SHELF FREQUENCY (Hz).** Plage : 80 Hz à 16 kHz

Bouton EDIT 2 : **LOW SHELF CUT/BOOST (dB).** Plage : Cut (passe-haut à 12 dB par octave sur la fréquence LOW SHELF FREQUENCY), -12 dB à +12 dB

Bouton EDIT 3 : **HIGH SHELF FREQUENCY (Hz).** Plage : 80 Hz - 16 kHz

Bouton EDIT 4 : **HIGH SHELF CUT/BOOST (dB).** Plage : Cut (passe-bas à 12 dB par octave sur la fréquence HIGH SHELF FREQUENCY), -12 dB à +12 dB.

# ÉCRANS D'ÉDITION GLOBALE

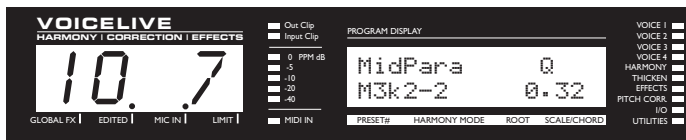

Cet écran permet de contrôler la bande paramétrique médium.

Bouton EDIT 1 : **CENTER FREQUENCY** (Hz)

Bouton EDIT 2 : **Cut/BOOST** (dB)

Bouton EDIT 3 : **Q**. Cette valeur est égale à la fréquence du filtre divisée par la différence entre les fréquences supérieure et inférieure à -3 dB. Plus la valeur Q est importante, plus le filtre est étroit. Plage de 0.1 (large bande) à 10 (bande très étroite).

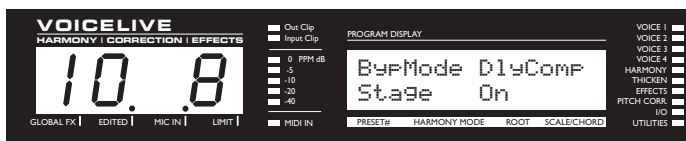

Bouton EDIT 1 : **BYPASS MODE**. Détermine comment le VoiceLive fonctionne en Bypass au pied. Le réglage Stage désactive les effets sauf l'EQ et le traitement de la dynamique. La valeur Studio supprime tous les effets dont l'EQ et le traitement de la dynamique et transmet le signal Lead à niveau maximum sur la sortie numérique.

Bouton EDIT 2 : **DELAY COMPENSATION**. Cette fonction retarde le chant principal pour que les voix harmonisées soit aléatoirement en avance ou en retard sur le chant principal. Laissez sur Off pour minimiser les temps de retard de traitement du chant Lead.

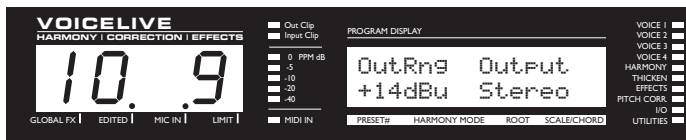

Bouton EDIT 1 : **OUTPUT RANGE**. Détermine la plage de niveau de sortie. La valeur affichée reflète le niveau maximum pour ce réglage. Notez que certaines consoles de mixage génèrent de la distorsion avec un signal de +20 dB. En présence de distorsion et si les Leds de niveau d'entrée ou de sortie du VoiceLive ne clignotent pas, diminuez la valeur de ce paramètre.

Bouton EDIT 2 : **OUTPUT MODE**: Stereo ou Mono.

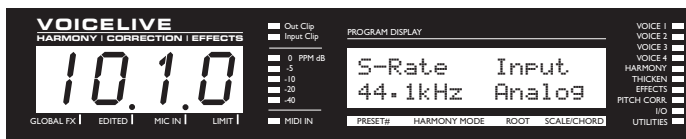

Bouton EDIT 1 : **SAMPLE RATE**. 44.1 kHz, 48 kHz ou Externe.

Bouton EDIT 2 : **INPUT SELECT**. Analogique ou Digital.

# ÉCRANS D'ÉDITION GLOBALE

## Écrans d'édition des fonctions utilitaires

Les écrans d'utilitaires offrent les paramètres concernant la configuration globale du VoiceLive.

Tous les paramètres Utility sont "globaux" car ils ne sont pas sauvegardés avec les Presets et sont appliqués à tous les Presets.

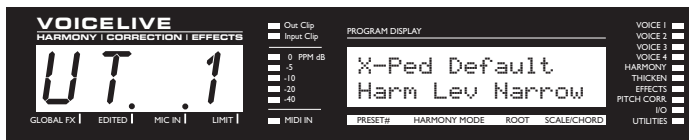

Cet écran détermine le fonctionnement par défaut de la pédale d'expression. Dans le Preset, si la pédale d'expression est réglée sur Default, le fonctionnement de la pédale d'expression est déterminé dans cet écran.

Bouton EDIT 1 : **EXPRESSION PEDAL DEFAULT ASSIGN.** Assigne un paramètre à la pédale :

- **Lead Lev Full.** Contrôle le niveau du chant Lead de 0 au maximum.
- **Harm Lev Full.** Contrôle le niveau de l'harmonisation de 0 au maximum.
- **Harm Lev Narrow.** Contrôle le niveau de l'harmonisation. Plage : -10 dB à 0 dB en respectant les autres réglages.
- **Inst Lev Full.** Contrôle le niveau de sortie (pas le gain) de l'instrument de 0 au maximum. Ceci est utile pour les musiciens avec plusieurs instruments : vous pouvez couper le son de l'instrument avant de changer d'instrument.
- **Inst Lev Narrow.** Contrôle le niveau de sortie (pas le gain) de l'instrument de 0 au maximum. La position maximum donne le même niveau de sortie que celui du bouton de niveau de l'instrument.
- **Voices 1+2 Lev.** Contrôle le niveau des voix d'harmonisation 1 et 2 de 0 au niveau maximum défini dans le Preset.
- **Voices 3+4 Lev.** Contrôle le niveau des voix d'harmonisation 3 et 4 de 0 au niveau maximum défini dans le Preset.
- **Reverb level.** Contrôle le niveau de réverbération de 0 au niveau maximum défini dans le Preset.
- **Delay Level.** Contrôle le niveau de délai de 0 au max. défini dans le Preset.
- **Vibrato.** Contrôle l'intensité du vibrato du minimum au maximum.
- **Smoothing.** Contrôle le paramètre d'adoucissement de 0 à 100.
- **Voicing Mirror.** Contrôle les harmonies (voir écran *V03*). Sur la position minimale de la pédale d'expression, la note est celle du Preset ; en position centrale, la note est à l'unisson et en position maximale, la note est celle de l'intervalle programmé à l'opposé de l'unisson. Ceci est utile pour les applications créatives. Avec les Presets en mode Shift, vous pouvez utiliser cet effet pour créer des variations importantes de notes. Avec les Presets en mode par accord, vous pouvez créer des effets d'arpégiateur.
- **Gender mirror.** Contrôle des quatre réglages de genre (voir écran *V04*). Sur la position minimum de la pédale d'expression, le genre reste celui du Preset (par exemple 12) ; en position centrale, le genre est 0 (pas de variation du formant) et en position maximum, le genre est l'inverse de l'intervalle programmé (par exemple -12).
- **Pan mirror.** Contrôle le panoramique des quatre voix harmonisées. En position minimum de la pédale d'expression, le panoramique est identique à celui du Preset (par exemple R45) ; en position centrale, tous les panoramiques sont au centre (C) et en position maximale, tous les panoramiques sont inversés (par exemple L45).
- **Off.** Ce réglage désactive la pédale d'expression.

# ÉCRANS D'ÉDITION GLOBALE

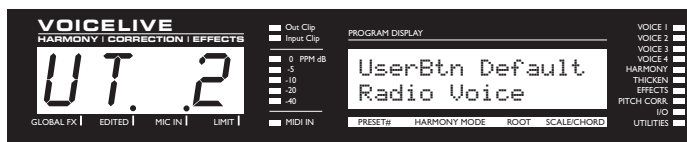

Cet écran détermine le fonctionnement par défaut de la touche User. Dans le Preset, si la touche User est réglée sur Default, le fonctionnement de la touche User est déterminé dans cet écran.

Bouton EDIT 1 : **USER BUTTON DEFAULT ASSIGN.** Assigne un paramètre à la touche User :

- Harmony Hold (sans verrouillage). Consultez la section *Harmonie et accordage* de ce mode d'emploi.
- Tap Tempo. L'écran indique TAP\* - le \* clignote sur le tempo. Notez que ce réglage n'a d'effet que sur les Presets dont la source de temps de retard est réglée sur TAP (écran FX7). La valeur de Tap tempo est conservée par le VoiceLive lors des changements de Presets. Si vous utilisez plusieurs Presets dans un même morceau, vous n'avez besoin de taper le tempo qu'une seule fois.
- FX Override - Active/désactive les effets de réverbération et délai.
- RevSend Override - Coupe et active les départs de réverbération.
- DlySend Override - Coupe et active les départs de délai.
- Bypass Toggle - Pour les gens qui n'aiment pas avoir à maintenir la touche de Bypass d'harmonie enfoncée et préfèrent un clic rapide.
- PtchCor Override - Active/désactive la correction de hauteur.
- Lead Voice Enable/Disable - Active/désactive le chant Lead.
- HrmSolo Override. Modifie le paramètre Harm de l'écran CFG1 sur la valeur Solo, ce qui active les harmonies, mais coupe le chant Lead.
- Thicken Override - Active/désactive l'épaississement.
- RoboVoice - Active la correction de hauteur et place les paramètres Window, Attack et Amount à leurs valeurs maximum ce qui crée un effet "Cher".
- TeleVoice All - Règle les paramètres d'EQ pour obtenir une voix de téléphone. Affecte le chant principal et les harmonies.
- TeleVoice Harm - Règle les paramètres d'EQ pour obtenir une voix de téléphone. Affecte uniquement les harmonies.
- Momentary Harm - Les harmonies ne sont actives que lorsque cette touche est enfoncée.

# ÉCRANS D'ÉDITION GLOBALE



Bouton EDIT 1 : **GLOBAL EFFECTS PRESET SELECT**. Ceci rend le paramètre d'effet du Preset sélectionné global à tous les Presets et étapes de morceaux chargés.

Bouton EDIT 2 : **VIBRATO CONTROL**. Détermine si le vibrato suit le déclenchement et l'attaque du modèle (Boost) ou s'il est instantané (Manual). Sur la plupart des claviers, la molette de modulation contrôle le vibrato dans les deux modes, en poussant la valeur du Preset avec le réglage Boost et en commençant avec une valeur de 0 avec le réglage Manual.

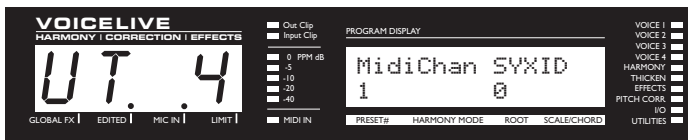

Bouton EDIT 1 : **MIDI CHANNEL**. Détermine le canal de transmission et de réception MIDI.

Bouton EDIT 2 : **SYSTEM EXCLUSIVE ID**. Ce paramètre définit l'identifiant MIDI SysEx ID du VoiceLive.

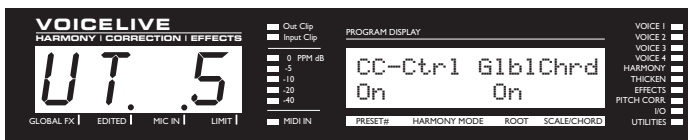

Bouton EDIT 1 : **MIDI CC CONTROL**. On : Transmet et répond aux messages de CC MIDI. Off : Messages de CC MIDI non transmis et non reconnus.

Bouton EDIT 2 : **GLOBAL CHORD**. Les options sont les suivantes :

- On - Le dernier type d'accord MIDI détecté et sa fondamentale sont gardés en mémoire lorsque vous changez de Preset d'harmonisation en accord.
- Off - Le type d'accord MIDI détecté et sa fondamentale sont sélectionnés en fonction du dernier Preset d'harmonisation en accord chargé.

# ÉCRANS D'ÉDITION GLOBALE

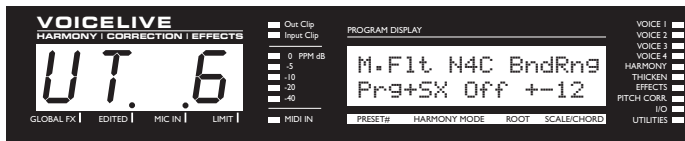

Bouton EDIT 1 : **MIDI FILTER**. Avec ce paramètre, vous pouvez forcer le Voicelive à ignorer certaines commandes et données MIDI.

- **P** - Ignore les Program Changes.
- **SX** - Ignore les messages de System Exclusive.
- **P+SX** - Ignore les Program Changes et les System Exclusive.

Bouton EDIT 2 : **NOTES FOUR CHANNEL MODE**.

- **Off** - Toutes les voix d'harmonie en mode Notes répondent au canal MIDI de base.
- **On** - En mode Notes, la voix d'harmonie 1 répond au canal MIDI de base ; la voix d'harmonie 2 répond au canal MIDI +1, etc. Les voix d'harmonie répondent chacune à un canal MIDI séparé.

Bouton EDIT 3 : **BEND RANGE**. Détermine , en demi-tons, la plage de hauteur de l'harmonie en fonction de la molette de Bend MIDI en mode Notes.

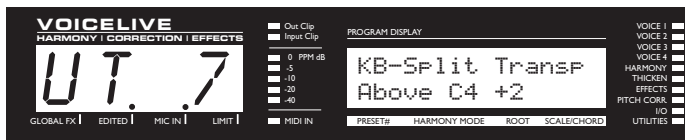

Les paramètres de cet écran permettent aux utilisateurs de claviers de spécifier quelle plage du clavier doit contrôler les harmonies en mode Notes et par accord. Par exemple, l'utilisation des trois paramètres ci-dessous peut vous permettre d'utiliser l'octave supérieure de votre clavier et de jouer les notes d'harmonisation en mode notes.

Bouton EDIT 1 : **MIDI SPLIT ABOVE/BELOW**. Détermine si les notes au-dessous ou sous le point de Split sont utilisées pour les Presets en notes et en accord.

Bouton EDIT 2 : **MIDI SPLIT POINT**.

Bouton EDIT 3 : **MIDI TRANSPOSE**. Ce paramètre transpose les voix d'harmonie en mode Notes. La valeur est exprimée en octaves.

# MODE DE MORCEAU

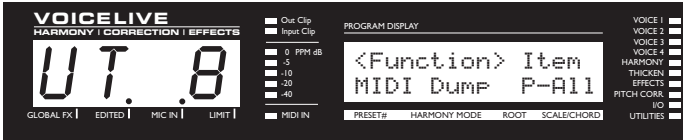

Dans cet écran, le premier bouton affecte les options du second bouton. Lorsque vous avez fait votre sélection, vous devez appuyer sur la molette pour lancer la fonction.

Bouton EDIT 1 : MIDI Dump. Permet le Dump SYSEX MIDI de tous les Presets ou de Presets individuels, de tous les morceaux ou de morceaux individuels, et des paramètres IO/Util du VoiceLive.

- Sélectionnez ce que vous souhaitez sauvegarder à l'aide du bouton EDIT2. P indique un Preset ; S indique un morceau ; Setup indique tous les paramètres IO/Util.
- Si vous êtes connecté à un autre VoiceLive, appuyez sur ENTER pour copier vos données dans l'autre VoiceLive.
- Si vous êtes connecté à un séquenceur, armez-le en enregistrement des données SYSEX et appuyez sur ENTER sur le VoiceLive.

Bouton EDIT 1 : RestorePre. Restaure un Preset sur ses réglages d'usine.

- Sélectionnez le Preset à restaurer avec le bouton EDIT2.
- Appuyez sur ENTER pour restaurer le Preset.

Bouton EDIT 1 : RestoreSng. Restaure un morceau sur ses réglages d'usine.

- Sélectionnez le morceau à restaurer avec le bouton EDIT2.
- Appuyez sur ENTER pour restaurer le morceau.

Bouton EDIT 1 : ClearSng. Supprime les étapes d'un morceau et son nom.

- Sélectionnez le morceau à supprimer avec le bouton EDIT2.
- Appuyez sur ENTER pour supprimer le morceau.

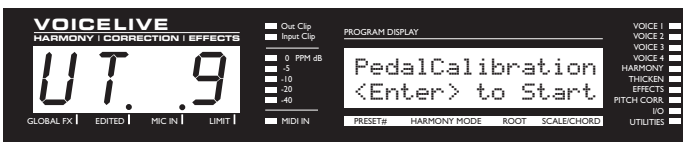

Le VoiceLive fonctionne normalement avec la plupart des pédales passives de volume et d'expression. Utilisez cet écran pour calibrer la pédale. Pour calibrer la pédale d'expression, suivez les instructions sur l'écran LCD du VoiceLive :

Connectez la pédale d'expression à l'entrée Pedal In à l'arrière du VoiceLive et appuyez sur la molette de données (ENTER).

- Placez la pédale en position MAXIMUM.
- Appuyez sur la molette de données (ENTER).
- Placez la pédale en position MINIMUM.
- Appuyez sur la molette de données (ENTER).

# MODE DE MORCEAU

## MODE DE MORCEAU “SONG”

Le mode Song est un mode avancé du VoiceLive. Vous pouvez pré-programmer une séquence de Presets, avec variations de gamme, de tonalité ou d'accords, avancer ou reculer dans cette séquence, ou encore sauter directement sur une étape spécifique du morceau en mode Direct - le tout au pied. Le VoiceLive contient un maximum de 50 morceaux de 30 étapes chacun.

Cette fonction vous permet également d'utiliser un seul Preset dans une séquence de changements au pied en ne modifiant que les paramètres musicaux — l'accord, la fondamentale et le type avec les Presets en accord — et la tonalité et la gamme avec les Presets d'harmonisation par gamme.

*Pour passer en mode **Song** maintenez la touche SONG (2) enfoncée jusqu'à ce que SONG clignote sur l'afficheur à Leds.*

### Écran LCD du mode Song :

```
33: Happy Joe  
S2 P53s C#Maj2
```

Cet écran LCD est un exemple d'affichage en mode de morceau. Voici sa signification :

- Ligne supérieure — Nom et numéro du morceau.
- S2 Numéro de l'étape.
- P53s Numéro de Preset et type d'harmonie. s = Scale (gamme) ; c = Chord (accord) ; n = notes ; vide = Shift.
- C# Maj2 Fondamentale/tonique et type de gamme/accord pour les Presets d'harmonisation par gamme et par accord.

*Pour accéder à l'écran d'édition des morceaux, appuyez sur la touche EDIT lorsque vous êtes en mode Song.*

### Écran d'édition en mode Song :

```
Sng33 <STEP INS>  
S21 P53s C#Maj2
```

Cet écran LCD est un exemple d'affichage en mode d'édition de morceau. Voici sa signification :

- Sng33 Numéro du morceau.
- <Step INS> Fonction d'édition du morceau. Sélectionnable en tournant la molette et exécutée en appuyant sur la molette (ENTER).
- S21 Numéro d'étape. Modifiez le numéro d'étape avec le bouton EDIT 1.
- P53s Numéro de Preset et type d'harmonie. s = Scale ; c = Chord ; n = notes ; vide = Shift. Vous pouvez éditer le numéro de Preset avec le bouton EDIT 2.
- C# Tonique/fondamentale de gamme/accord des Presets d'harmonisation par gamme/accord. Modifiable avec le bouton EDIT 3.
- Maj2 Type de gamme/accord des Presets d'harmonisation par gamme/accord. Modifiable avec le bouton EDIT 4.

# MODE DE MORCEAU

## Fonctions d'édition des morceaux

Tournez la molette de données pour sélectionner l'une des deux fonctions d'édition de morceaux suivantes :

<STEP INS> Insère une copie de l'étape courante.

<STEP DEL> supprime l'étape courante.

Appuyez sur ENTER pour exécuter la fonction.

*Lorsque vous avez créé un morceau, appuyez sur STORE pour sauvegarder votre travail.*

## Écran à Leds du mode Song

SG31

Ceci est un exemple de l'écran à Leds de sélection de morceau.

SG Indique que vous êtes en mode de sélection de morceau.

31 Numéro de morceau.

Appuyez sur les touches PREVIOUS/NEXT (5,6) pour modifier le numéro de morceau.

Lorsque vous êtes en mode Song, vous pouvez accéder à cet écran en appuyant sur la touche SELECT (1).

ST21

Ceci est un exemple d'affichage des étapes d'un morceau.

ST Indique que vous êtes en mode d'étape de morceau.

21 Numéro d'étape de morceau.

Appuyez sur les touches PREVIOUS/NEXT (5,6) pour modifier le numéro d'étape.

Lorsque vous êtes en mode Song, vous pouvez accéder à cet écran en appuyant sur la touche STEP button (2).

## Mode de sélection directe de morceau

*Pour passer en mode de **sélection directe de morceau**, vous devez être en mode Song.*

*Maintenez ensuite la touche DIRECT (3) enfoncée, jusqu'à ce que DRCT clignote sur l'écran à Leds.*

# MODE DE MORCEAU

## SA21

Ceci est un exemple d'affichage en mode de sélection directe de morceau.

**S** Ce caractère signifie que vous êtes en mode Song.

**A** Ce caractère signifie que vous êtes dans le sous-mode de sélection directe :

- Si c'est un A,B, C ou un D, vous venez de charger une étape directe en appuyant sur l'une des quatre touches supérieures DIRECT. Dans ce cas, maintenez l'une de ces touches enfoncée pour changer de mode de fonctionnement du VoiceLive.
- Si c'est un \*, maintenez l'une de ces touches enfoncée pour assigner la touche à l'étape courante.

**21** Indique le numéro de l'étape courante.

Appuyez sur les touches DIRECT (1-4) pour passer directement à l'étape assignée.

Maintenez les touches DIRECT (1-4) enfoncées pour assigner l'étape à la touche (lorsque le second caractère est un \*) ou pour changer de mode de fonctionnement du VoiceLive.

Les touches PREVIOUS/NEXT (5, 6) changent d'étape du morceau. Le second caractère de l'écran à Leds devient alors un \*, ce qui indique que vous pouvez assigner une touche Direct.

### Mode de voix de morceau

Pour passer en **mode de voix de morceau**, vous devez être en mode Song. Maintenez ensuite la touche VOICE (3) enfoncée, jusqu'à ce que VOIC clignote sur l'écran à Leds.

## SV21

Ceci est un exemple d'écran à Leds en mode de sélection de morceau.

**S** Ce caractère signifie que vous êtes en mode Song.

**V** Ce caractère signifie que vous êtes dans le sous-mode de voix.

**21** Indique l'étape courante du morceau.

Appuyez sur les touches VOICE (1-4) pour activer/désactiver les voix d'harmonies individuelles.

Maintenez les touches VOICE (1-4) enfoncées pour changer de mode de fonctionnement du VoiceLive.

Appuyez sur les touches PREVIOUS/NEXT (5, 6) pour changer d'étape dans le morceau. Les voix activées/désactivées restent les mêmes lorsque vous changez d'étape dans le morceau.

## Harmonie

Voici comment utiliser les fonctions d'harmonisation avec efficacité. Nous avons essayé de rester très pratiques dans notre approche sur ce que le VoiceLive peut faire.

### Maintien de l'harmonie

Une véritable innovation, le maintien de l'harmonie vous permet de faire durer l'harmonie à volonté pendant que vous continuez à chanter. Lors de l'activation de la fonction (assignez la touche User à la fonction dans les écrans *LIBTN* ou *UT2* et maintenez la touche enfoncée ou envoyez un message de CC MIDI Harmonie Hold), vous pouvez geler les harmonies (de façon tout à fait naturelle) jusqu'à ce que vous relâchiez la touche ou transmettiez le message de CC correspondant. Voir l'écran d'édition *LIBTN* dans la section "Écran d'édition des Presets" la section "Implémentation MIDI".

### Modes d'harmonisation

Le VoiceLive offre quatre modes d'harmonisation différents, soit quatre méthodes de créer des harmonies. Nos exemples utilisent la gamme de Do majeur. Voici cette gamme :



### Mode de notes

Ce mode vous permet d'utiliser les notes MIDI pour déterminer la hauteur de la note de l'harmonie. Le VoiceLive possède deux modes d'harmonisation "Manuel/Notes", sur un seul canal ou les quatre. Le VoiceLive peut être configuré pour travailler sur 4 canaux dans le menu *UT6N*. Le mode de réception sur 4 canaux vous permet de transmettre des notes sur 4 canaux MIDI, un par voie d'harmonisation. C'est le moyen le plus polyvalent et le plus direct de créer des harmonies, et par là même des mélodies et des contre-chants complexes, quel que soit votre chant principal.

### Mode Shift

Connu également sous le nom de "intervalles fixes", ce mode crée des harmonies à intervalles fixes par rapport à votre chant. Ce type d'harmonisation est appelé chromatique (nous aborderons ce sujet plus tard). Nous appelons ce mode "non-intelligent", car le VoiceLive ne

fonctionne pas en terme de gamme ou de tonalité. Ces harmonies sont purement linéaires. Les harmonies les plus courantes sont la quinte (7 demi-tons) et l'octave (12 demi-tons), de deux octaves en dessous de la note d'entrée, jusqu'à une octave au-dessus de la note d'entrée.

L'illustration ci-dessous montre l'harmonisation chromatique en tierces de la gamme de Do majeur, telle qu'appliquée par le VoiceLive en mode Shift.

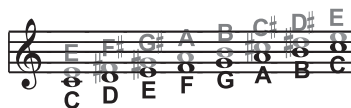

Noir = Chant Lead — Gris = Harmonies

### Mode par accord

Les harmonies par accord utilisent un accord pour créer des harmonies diatoniques intelligentes basées sur votre chant. Pour créer des harmonies par accords, vous devez saisir en temps réel les accords du morceau. Ceci est possible par MIDI ou par une séquence où sont programmées les fondamentales d'accords et leurs types qui définissent les 3 ou 4 notes constituant l'accord. En mode par accords, le Quintet crée des harmonies correspondant aux notes de l'accord. Les harmonies par accord sont "intelligentes" car elles déchiffrent l'accord joué et la note chantée pour produire des harmonies plaisantes et musicales. Lorsque la note d'harmonisation est réglée sur 1 supérieure (*Up1*), la note suivante dans l'accord au-dessus de la note chantée est jouée par la voix d'harmonie. L'illustration ci-dessous indique les notes d'harmonisation sur la gamme de Do majeur avec un accord de Do majeur avec uniquement la sélection "*Up1*".

Tonique : C, Type : Maj, Up1

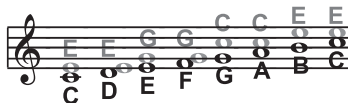

Noir = Chant Lead — Gris = Harmonie

# HARMONIE ET ACCORDAGE

Vous avez peut-être remarqué que chaque note de l'harmonie peut couvrir plusieurs notes d'entrée et que chaque note d'entrée ne possède pas une note harmonisée unique. Par exemple, Do et Ré sont toutes les deux harmonisées en Mi (tierce supérieure), Mi et Fa partageant le Sol, etc. Ceci offre une harmonisation plus fluide et moins changeante qu'avec le mode Shift, par exemple. Ceci vous permet d'intégrer aisément des chants harmonisés dans vos morceaux si vous connaissez la progression d'accords. Voici la liste des accords reconnus avec Do comme tonique de référence :

Maj	C	E	G	
Maj6	C	E	G	A
Maj7	C	E	G	B
Maj7sus4	C	F	G	B
Min	C	E <sub>b</sub>	G	
Min6	C	E <sub>b</sub>	G	A
Min7	C	E <sub>b</sub>	G	B <sub>b</sub>
Min7b5	C	E <sub>b</sub>	G <sub>b</sub>	B <sub>b</sub>
Dim	C	E <sub>b</sub>	G <sub>b</sub>	
Dim7	C	E <sub>b</sub>	G <sub>b</sub>	B <sub>bb</sub> (equiv. à A)
Dom7	C	E	G	B <sub>b</sub>
Dom7b5	C	E	G <sub>b</sub>	B <sub>b</sub>
Aug	C	E	G <sub>#</sub>	
Aug7	C	E	G <sub>#</sub>	B <sub>b</sub>
Sus	C	F	G	
Sus2	C	D	G	
Sus7	C	F	G	B <sub>b</sub>

## Mode par gamme

Les harmonies utilisent une tonalité et une gamme pour créer des harmonisations diatoniques correctes. La musique populaire utilise en général une seule gamme dans chaque morceau, ce qui vous permet de n'avoir à saisir ces informations qu'une seule fois, en début de morceau. Les harmonies par gamme sont plus dynamiques que les harmonies par accord car chaque note d'entrée possède sa note d'harmonisation. L'illustration ci-dessous montre l'harmonisation en Tierce supérieure sur une gamme de Do majeur. Vous pouvez constater que l'harmonisation par gamme suit la note d'entrée :

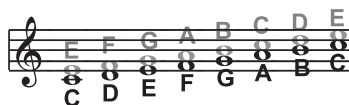

Noir = Chant Lead — Gris = Harmonie

Avec la touche HARMONY, vous accédez au paramètre SMOOTHING. Avec une valeur de 100 % les voix harmonisées suivent les notes d'entrée, les erreurs, etc. Lorsque la valeur est de 0 % les harmonies sautent directement aux notes d'harmonisation de la gamme, comme un correcteur de hauteur placé sur les voix harmonisées. Avec un réglage compris entre 0 et 100 % du paramètre SMOOTHING, vous obtenez une correction variable des harmonisations. Le VoicELive dispose de six gammes d'harmonisation pré-programmées : trois gammes majeures, trois gammes mineures, et une gamme personnalisée par Preset. Pour créer une gamme personnalisée, consultez la description du paramètre MAP dans la section sur les touches Voice. Il peut être difficile de trouver la tonalité de certains morceaux. Par exemple : "Sweet Home Alabama". On pourrait penser que la tonalité est Ré majeur (premier accord), mais les harmonies sont meilleures en utilisant Sol majeur. Jouez le morceau pour entendre la différence. La tonalité et le mode d'un morceau peuvent être difficiles à trouver : sur les morceaux axés sur la tonique ou le troisième degré de la gamme, vous risquez de ne pas entendre de différence notable entre les trois gammes majeures ou mineures. Ceci vient du fait que le morceau n'utilise pas les notes altérées de la gamme. Une mélodie axée sur la quinte (Si dans le cas d'une gamme en Mi majeur) met en évidence les différences entre les gammes. Essayez "Sha Lala Lala ...La Tee Daa", du refrain de "Brown Eyed Girl" de Van Morrison (Mi majeur, harmonisation à la tierce supérieure) sur chaque gamme majeure pour entendre la différence. Pour les gammes mineures, essayez "Evil Ways" de Santana (Sol mineur, harmonisation à la Tierce supérieure) pour entendre la différence entre les gammes mineures. Le tableau de la page suivante donne la tierce et la quinte supérieures pour illustrer les différences entre les six différentes gammes — "nc" signifie aucun changement, dans le sens où la voix harmonisée conserve sa hauteur précédente jusqu'à ce que le chant principal passe à une note non "nc".

Chant Lead C	C#	D	E♭	E	F	F#	G	G#	A	B♭	B
<b>MAJ1</b> Tierce supérieure E Quinte supérieure G	nc nc	F A	nc nc	G B	A C	nc nc	B D	nc nc	C E	D F	D D
<b>MAJ2</b> Tierce supérieure E Quinte supérieure G	nc nc	F A	nc nc	G C	A C	nc nc	C E	nc nc	C E	D F	D F
<b>MAJ3</b> Tierce supérieure E Quinte supérieure G	nc nc	F A	nc nc	G B♭	A C	nc nc	B♭ D	nc nc	C E	D F	D F
<b>MIN1</b> Tierce supérieure E♭ Quinte supérieure G	nc nc	F B♭	G B♭	nc nc	A♭ C	nc nc	B♭ D	C E♭	nc nc	D F	nc nc
<b>MIN2</b> Tierce supérieure E♭ Quinte supérieure G	nc nc	F A	G B♭	nc nc	A C	nc nc	B♭ D	C E♭	nc nc	D F	nc nc
<b>MIN3</b> Tierce supérieure E♭ Quinte supérieure G	nc nc	F A	G B♭	nc nc	A♭ C	nc nc	B D	C E♭	nc nc	D F	nc nc

## Diatonique et chromatique

Nous avons qualifié les harmonies par accords et par gammes de diatoniques et les harmonies du mode Shift de chromatique — qu'est-ce que cela signifie ? Regardez le clavier d'un piano. Entre le Do central et le Do suivant, vous avez 12 touches : 7 touches blanches et 5 touches noires. Chacune de ces touches sont espacées d'un demi-ton soit un total de 12 demi-tons. Contrairement à la gamme diatonique, la gamme chromatique utilise les douze demi-tons, ce qui fait qu'il y a une seule gamme chromatique mais 12 de chaque gamme diatonique majeure, mineure, etc. (Do majeur, Do# majeur, Ré majeur, etc.). Tout le monde connaît la célèbre gamme diatonique "Do, Ré, Mi, Fa, Sol, La, Si, Do. C'est ce qui fait que les harmonies basées sur la gamme diatonique sonnent de façon correcte.

Que sont les harmonies ? Les harmonies de la gamme diatonique ne peuvent utiliser que les notes prises dans une gamme ou un accord sélectionné. Ainsi, une harmonisation à la Tierce supérieure varie entre 3 et 4 demi-tons au-dessus de la note de départ, alors que l'harmonisation chromatique force l'intervalle d'exactly 4 demi-tons (une tierce majeure) au-dessus de chaque note. Pour résumer : nous disposons de trois modes différents utilisant les gammes chromatique ou diatonique.

**Le mode Shift**, qui utilise la gamme chromatique de 12 demi-tons, utilise des intervalles d'harmonisation fixes :

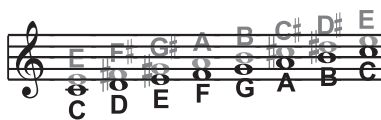

**Le mode par accords**, qui utilise la tonique, la tierce, la quinte et parfois la septième des gammes diatoniques, calcule l'harmonisation sur la note la plus proche dans l'accord :

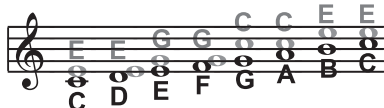

**Le mode par gammes**, qui utilise une seule gamme diatonique, calcule l'harmonie sur la note la plus proche dans la gamme :

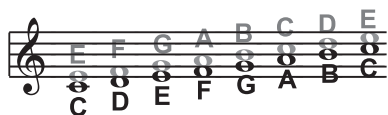

Théorie mise à part, la meilleure façon consiste à essayer tous les modes d'harmonisation du Quintet. Vous développerez un sens instinctif de l'harmonisation et vous découvrirez de superbes possibilités sonores insoupçonnées

## Accordage juste

Pourquoi la justesse ? Vous ne le savez peut-être pas, mais le piano à queue le plus cher ou le dernier synthétiseur en vogue ne sont pas réellement justes ! En fait ils reprennent le modèle du clavier tempéré.

L'harmonie est le résultat d'une interaction entre différentes fréquences audibles sous forme de rapports qui semblent musicaux à l'oreille humaine. Un rapport plus juste implique une plus belle harmonie. La plupart des instruments (comme le piano) sont par nature absolus. Chaque note du clavier possède une hauteur spécifique. L'accordage du clavier tempéré utilise des approximations pour la justesse de chaque note, vous permettant de modifier facilement la tonalité de la musique sans avoir à ré-accorder les instruments. Malheureusement, avec cette méthode d'accordage, vous perdez la possibilité d'obtenir des rapports parfaits lorsque vous jouez plusieurs notes. Par conséquent, l'harmonisation de la musique n'est pas parfaitement juste.

En conclusion, les imperfections du clavier tempéré sont pratiques mais restent... imparfaites. L'utilisation du VoiceLive avec l'accordage Juste étendra votre horizon musical.

L'accordage Juste conserve des rapports relatifs justes (et parfaits) entre les intervalles, créant des harmonies parfaites.

Les chanteurs, notamment sur des morceaux à plusieurs voix a cappella, basent leur accordage sur l'harmonisation avec les autres chanteurs. La tendance naturelle, et ce qui sonne le mieux, est de chanter avec un accordage

juste pour éviter au maximum les oscillations. L'un des buts du chant en quartet (Barbershop en anglais) est de rechercher "l'intonation relative juste" afin de pouvoir entendre une sous-fréquence, ce que les fans de ce type de chant apprécient énormément. Dans ce type de musique, il est de la responsabilité du chanteur principal d'essayer de chanter la mélodie aussi près que possible du tempérament d'un piano (piano tempéré). Les autres chanteurs doivent accorder leurs harmonies sur la mélodie en utilisant "l'intonation relative juste". Le Quintet permet d'obtenir ce résultat avec les modes d'accordage Juste et Barbershop.

Lorsque vous avez sélectionné les modes Juste ou Barbershop, l'accordage des harmonies est basé sur les rapports suivants :

Tierce mineure = 3 cycles pour 4 cycles du chant en entrée.

Tierce majeure = 5 cycles pour 4 cycles du chant en entrée.

Quinte = 3 cycles pour 2 cycles du chant en entrée.

Le mode Barbershop diffère du mode Juste en mode d'harmonisation par accords. Le mode Juste utilise la tonique de l'accord comme référence d'accordage alors que le mode Barbershop utilise le chant d'entrée comme référence pour l'accordage. Pour cette raison, il est préférable d'utiliser le mode Barbershop dans une application a cappella et le mode Juste lorsque vous jouez avec d'autres instruments. Le mode Juste sonne plus juste avec les autres instruments accordés selon le motif du piano tempéré.

Notre meilleur conseil est d'essayer et d'utiliser ce qui vous semble le plus flatteur à l'oreille.

# TABLEAU DES FONCTIONS AU PIED

Preset Mode Footswitch Functions: Buttons 1-4					
Submode	Action	Button 1	Button 2	Button 3	Button 4
Normal	Press	Preset Select	Key Select	Scale Select	N/A
	Hold	N/A	Enter Song Mode	Enter Direct Mode	Enter Voice Mode
Direct	Press	Recall Direct A Preset	Recall Direct B Preset	Recall Direct C Preset	Recall Direct D Preset
	Hold	Program Direct A* Preset OR Enter Preset Mode	Program Direct B* Preset OR Enter Song Mode	Program Direct C* Preset	Program Direct D* Preset OR Enter Voice Mode
Voice	Press	Enable/Disable Voice 1	Enable/Disable Voice 2	Enable/Disable Voice 3	Enable/Disable Voice 4
	Hold	Enter Preset Mode (leave Voice Submode)	Enter Song Mode	Enter Direct Mode	Enter Voice Mode

Preset Mode Footswitch Functions: Buttons 5-8					
Submode	Action	Button 5	Button 6	Button 7	Button 8
Normal	Press	Decrement Preset#, Key, or Scale	Increment Preset#, Key, or Scale	User defined function	Mute/ Unmute Harmony Voices
	Hold	Repeat Decrement Preset#, Key, or Scale Repeat	Increment Preset#, Key, or Scale Repeat	User defined function	Bypass/ Unbypass
Direct	Press	Decrement Preset#	Increment Preset#	User defined function	Mute/ Unmute Harmony Voices
	Hold	Repeat Decrement Preset#	Repeat Increment Preset#	User defined function	Bypass/ Unbypass
Voice	Press	Decrement Preset#	Increment Preset#	User defined function	Mute/ Unmute Harmony Voices
	Hold	Repeat Decrement Preset#	Repeat Increment Preset#	User defined function	Bypass/ Unbypass

\* Direct buttons are programmed when the second character of the LED display is a **\***, otherwise the mode is changed.

# TABLEAU DES FONCTIONS AU PIED

Song Mode Footswitch Functions: Buttons 1-4					
Submode	Action	Button 1	Button 2	Button 3	Button 4
Normal	Press	Song Select	Song Step Select	Rewind to Step 1	N/A
	Hold	Enter Preset Mode	N/A	Enter Direct Mode	Enter Voice Mode
Direct	Press	Goto Direct A Step	Goto Direct B Step	Goto Direct C Step	Goto Direct D Step
	Hold	Program Direct A * Step OR Enter Preset Mode	Program Direct B * Step OR Enter Song Mode	Program Direct C * Step	Program Direct D * Step OR Enter Voice Mode
Voice	Press	Enable/Disable Voice 1	Enable/Disable Voice 2	Enable/Disable Voice 3	Enable/Disable Voice 4
	Hold	Enter Preset Mode	Enter Song Mode	Enter Direct Mode	Enter Voice Mode

Song Mode Footswitch Functions: Buttons 5-8					
Submode	Action	Button 5	Button 6	Button 7	Button 8
Normal	Press	Decrement Song# or Song Step#	Increment Song# or Step#	User defined function	Mute/ Unmute Harmony Voices
	Hold	Repeat Decrement Song# or Step#	Repeat Increment Song# or Step#	User defined function	Bypass/ Unbypass
Direct	Press	Decrement Song Step#	Increment Song Step#	User defined function	Mute/ Unmute Harmony Voices
	Hold	Repeat Decrement Song Step#	Repeat Increment Step#	User defined function	Bypass/ Unbypass
Voice	Press	Decrement Song Step Number	Increment Song Step#	User defined function	Mute/ Unmute Harmony Voices
	Hold	Repeat Decrement Step #	Repeat Increment Step#	User defined function	Bypass/ Unbypass

\* Direct buttons are programmed when the second character of the LED display is a \*, otherwise the mode is changed.

# IMPLÉMENTATION MIDI

Nom du paramètre	N° de CC	Plage / Description
Voice 1 Level	46	0-127
Voice 1 Voicing	14	Dépend du mode d'harmonie
Voice 1 Gender	29	0-127
Voice 1 Vibrato Style	89	0-Nombre de styles
Voice 1 Vibrato Amount	90	0-100
Voice 1 Pan	16	0-127
Voice 1 Active	106	0-63 Off, 64-127 On
Voice 2 Level	17	0-127
Voice 2 Voicing	18	Dépend du mode d'harmonie
Voice 2 Gender	19	0-127
Voice 2 Vibrato Style	61	0-Nombre de styles
Voice 2 Vibrato Amount	62	0-100
Voice 2 Pan	20	0-127
Voice 2 Active	107	0-63 Off, 64-127 On
Voice 3 Level	21	0-127
Voice 3 Voicing	22	Dépend du mode d'harmonie
Voice 3 Gender	23	0-127
Voice 3 Vibrato Style	88	0-Nombre de styles
Voice 3 Vibrato Amount	15	0-100
Voice 3 Pan	24	0-127
Voice 3 Active	108	0-63 Off, 64-127 On
Voice 4 Level	25	0-127
Voice 4 Voicing	26	Dépend du mode d'harmonie
Voice 4 Gender	27	0-127
Voice 4 Vibrato Style	3	0-Nombre de styles
Voice 4 Vibrato Amount	105	0-100
Voice 4 Pan	28	0-127
Voice 4 Active	109	0-63 Off, 64-127 On
Harmony Root	30	0-11
Harmony Type	31	Dépend du mode d'harmonie
Harmony Level	12	0-127
Harmony Smooth	116	0-127
Harmony Style Amount	41	0-127
Harmony Portamento	84	0-127
Harmony Notes Attack	73	0-127
Harmony Notes Release	72	0-127
Harmony Latch	35	0-63 Off, 64-127 On
Harmony Bypass	110	0-63 Off, 64-127 On
Thickening Bypass	111	0-127

# IMPLÉMENTATION MIDI

Nom du paramètre	N° de CC	Plage / Description
Fx Level	91	0-127
Fx Rev:Delay Mix	51	0-127
Fx Lead2Reverb Send	52	0-127
Fx Harmony2Reverb Send	53	0-127
Fx Lead2Delay Send	55	0-127
Fx Harmony2Delay Send	56	0-127
Fx Delay2Reverb Send	58	0-127
Fx Reverb Type	59	0-13
Fx Delay Type	63	0-2
Fx Delay Feedback	45	0-127
Fx Bypass	112	0-63 Off, 64-127 On
Correction Scale Root	47	0-11
Correction Scale Type	48	0-5
Correction Window	49	0-127
Correction Attack	54	0-127
Correction Amount	57	0-127
Correction Scale LSB	117	*Spécial
Correction Scale MSB	118	*Spécial
Correction Bypass	113	0-63 Off, 64-127 On
Setup Dry Level	13	0-127
Setup Lead Pan	10	0-127
Setup Dynamics	60	0-3
Setup EQ Routing	44	0-3
Setup Low Shelf Freq	80	0-127
Setup Low Cut Boost	81	0-127
Setup High Shelf Freq	82	0-127
Setup High Cut Boost	83	0-127
Setup Mid Freq	50	0-127
Setup Mid Boost	85	0-127
Setup EQ Q	86	0-127
Setup Output Level	87	0-127
Sustain Pedal	64	0-63 Off, 64-127 On

Affecte le fonctionnement avec les Presets en Notes et en accords uniquement.

Remarque : Lorsqu'applicable, la plage totale du CC est affectée à son paramètre.

# IMPLÉMENTATION MIDI

Nom du paramètre	N° de CC	Plage / Description
Instrument Pan	102	0-127
Instrument Level	103	0-127
Bypass All	114	0-63 Off, 64-127 On
Harmony Maintenez enfoncée la touche CC Control On	119	0-63 Off, 64-127
Global Vibrato	1	0-127
Song Step Forward	115	>63, Avance l'étape morceau
Song Step Backward	9	>63, Recule l'étape morceau

## \*CC spéciaux (idem pour les CC en G standard et avancé)

Note de gamme de correction	118	MSB	OnnopqrsB (binaire)	
		nn	réservé	
		o=1	C note on	
		p=1	C#/Db note on	
		q=1	D note on	
		r=1	D#/Eb note on	
		s=1	E note on	
		117	LSB	0tuvwxyzB
			t=1	F note on
			u=1	F#/Gb note on
			v=1	G note on
			w=1	G#/Ab note on
			x=1	A note on
			y=1	A#/Bb note on
			z=1	B note on
o...z=0	notes off utilise valeur 0			

### Exemple de message de gamme personnalisée :

Gamme souhaitée : C, E, G, B avec une fondamentale en C. Cette gamme peut être transposée en modifiant la tonalité de la gamme.

Message : CC#118, 00010001 (converti en 17 décimal), CC#117, 00010001 (17 décimal)

Les Program Change MIDI change le n° de morceau **en mode Song**.

Dans les autres modes, les Program Change MIDI changent le numéro du Preset.

**Remarque :** Pour capturer la gamme de correction souhaitée, vous pouvez changer de gamme de correction en face avant et enregistrer les réglages par la sortie MIDI out.

### **Autres message sMIDI :**

Program Change : Reçu/transmis. En mode Song : reçu uniquement.  
- change le numéro de morceau.

Pitch Bend : Reçu. Contrôle la hauteur ou le genre — assignable dans les Presets.

Note On/Off : Reçu.

# CARACTÉRISTIQUES TECHNIQUES

## Sortie numérique

Connecteur :	RCA (S/PDIF)
Formats :	S/PDIF (24 bits), EIAJ CP-340, IEC 958
Fréquence d'échantillonnage :	44,1 kHz, 48 kHz
Réponse (directe E/S) :	0 à 22/23,9 kHz $\pm$ 0,01 dB à 44,1/48 kHz

## Entrées analogiques

Connecteurs, symétriques	Mic. : XLR, Line : Jack 6,35 mm
Impédance : Symétrique/asymétrique	Mic. : 3,6/1,8 kOhms, Line : 21/13 kOhms
Entrée ligne à 0 dBFS :	24 dBu à 0 dBu
Sensibilité ligne avec réserve dyn. de 12 dB :	12 dBu à -12 dBu
Niveau entrée Instrument à 0 dBFS :	18 dBu à -12 dBu
Sensibilité Instrument avec réserve de 12 dB :	6 dBu à -24 dBu
Niveau entrée Mic à 0 dBFS : Pad Off/On	-13 dBu/7 dBu à -51 dBu/-31 dBu
Sens. Mic. avec réserve de 12 dB Pad Off/On	-25 dBu/-5 dBu à -63 dBu/-43 dBu
Plage dynamique Line, Mic. avec gain min. :	> 92 dB, 20 Hz - 20 kHz
NF/Vi à gain mic. max., charge = 200 Ohms :	126 dBu
DHT :	< -100 dB (0,001 %) à 1 kHz
Réponse ligne :	+0/-0,1 dB, 20 Hz à 20 kHz
Réponse Mic., gain max. :	-1,5 dB à 40 Hz, +0/-0,1 dB (200 Hz à 20 kHz)
Diaphonie :	<-85 dB, 20 Hz à 20 kHz
Conversion A /N :	24 bits, suréchantillonnage 128 fois
Retard de conversion A /N :	0,65/0,70 ms à Fq. = 48/44,1 kHz

## Sorties analogiques

Conversion N/A :	24 bits, suréchantillonnage 128 fois
Retard de conversion N/A :	0,63/0,68 ms à Fq. = 48/44,1 kHz
Connecteurs, symétrique :	Jack 6,35 mm
Impédance de sortie :	40 Ohms
Niveau de sortie max. (symétrique/asymétrique) :	20 dBu/14 dBu, charge = 1200 Ohms
Plage de sortie :	20 dBu / 14 dBu / 8 dBu / 2 dBu
Plage dynamique :	> 104 dB, 20 Hz à 20 kHz
DHT :	<-98 dB (0,0013 %) à 1 kHz
Réponse :	+0/-0,3 dB, 20 Hz à 20 kHz
Diaphonie :	<-100 dB, 20 Hz à 20 kHz

## EMC

Répond aux normes :	EN 55103-1 et EN 55103-2 FCC part 15, Class B, CISPR 22, Class B
---------------------	---

## Sécurité

Certifié :

IEC 65, EN 60065, UL6500 et CSA E60065 CSA  
FILE #LR108093

## Environnement

Température de fonctionnement :	
Température de stockage :	
Humidité :	0° C à 50° C -30° C à 70° C 90 % max. sans condensation

## Interfaces de contrôle

MIDI :	
Pédalier :	In/Out/Thru : DIN 5 broches Jack 6,35 mm

## Divers

Écran :	
Dimensions :	
Poids :	LCD 16 x 1 caractères, Leds 4 caractères
Tension secteur :	282 x 260 x 89 mm
Consommation électrique :	2,7 Kg
Garantie pièces et main d'œuvre :	100 à 240 VAC, 50 à 60 Hz (sélection auto) <15 W 1 an

**Du fait des améliorations constantes de nos produits, ces caractéristiques sont sujettes à modification sans préavis.**