

# VoiceLive

Harmonie | Correctie | Effecten



USER'S MANUAL



# BELANGRIJKE VEILIGHEIDSINSTRUCTIES



De driehoek voorzien van een bliksemschicht is bedoeld om u te wijzen op de aanwezigheid van niet geïsoleerde voltages in het toestel, die hoog genoeg zijn om u een elektrische schok te geven.



De driehoek voorzien van een uitroepteken is bedoeld om u te wijzen op de aanwezigheid van belangrijke bediening – en onderhoudsinstructies in de handleiding van het product.

- 1 Lees alle instructies aandachtig.
- 2 Bewaar deze instructies.
- 3 Neem alle waarschuwingen in acht.
- 4 Volg de instructies nauwkeurig op
- 5 Gebruik dit apparaat niet in de nabijheid van water.
- 6 Maak enkel schoon met een droog doekje.
- 7 Laat alle ventilator openingen vrij en installeer het apparaat volgens de instructies van de fabrikant.
- 8 Plaats het apparaat niet in de nabijheid van warmtebronnen, zoals verwarmings elementen, ovens en overige apparaten (versterkers inbegrepen) die warmte afgeven.
- 9 Omzeil NOOIT de veiligheid van een geaard of een gepolariseerde stekker. Een gepolariseerde stekker heeft 2 kanten waarbij de ene wijder is dan de andere. Een geaarde plug heeft 2 kanten en een aardepunt. De wijde kant en de aarding zijn bedoeld voor uw veiligheid. Indien de meegeleverde plug niet in het stopcontact past, raadpleeg dan uw elektriciën.
- 10 Zorg ervoor dat er niet op het stroomsnoer wordt getrapt en dat er geen trekspanning plaats heeft op de uiteinden van het stroomsnoer.
- 11 Gebruik enkel onderdelen of accessoires door de fabrikant gespecificeerd.
- 12 In het geval van onweer, of wanneer het apparaat langere tijd niet wordt gebruikt, dient het te worden losgekoppeld van het stroomnet.
- 13 Laat alle reparaties uitvoeren door een erkend service centrum. In het geval van schade, ongeacht de manier waarop deze is ontstaan, dient u het apparaat aan een erkend servicebedrijf aan te bieden. Voorbeelden zijn o.a. schade aan het snoer of contact, indien het apparaat in aanraking is gekomen met water – inclusief regen of ander vocht, voorwerpen die per ongeluk in het apparaat zijn terechtgekomen, het niet goed functioneert of gevallen is.

## Waarschuwing!

- Om het risico van brand of elektrische schok te verkleinen mag dit apparaat niet aan regen of vocht worden blootgesteld.
- Dit apparaat moet geaard zijn
- Gebruik uitsluitend een netsnoer voorzien van 3-weg stekker, gelijk aan het type zoals meegeleverd bij het apparaat.
- Let er op dat verschillende voltages vragen om gebruik van verschillende types snoer en pluggen.
- Controleer het voltage in uw omgeving en gebruik het juiste type aansluitsnoer. Zie ook de tabel hieronder:

Voltage	Line plug volgens de standaard
110-125V	UL817 en CSA C22.2 no 42.
220-230V	CEE 7 pagina VII, SR sectie 107-2-D1/IEC 83 pagina C4.
240V	BS 1363 of 1984. Specificatie voor 13A fused plugs en geswitchte en ongeswitchte stekkers.

- Dit apparaat dient dicht bij een stopcontact geïnstalleerd te worden en voor het afkoppelen moet het gemakkelijk bereikbaar zijn.
- Dit apparaat nooit in een afgesloten ruimte plaatsen.
- Het apparaat niet openen – risico op elektrische schok.

## Opgelet:

Wees gewaarschuwd dat elke verandering of aanpassing niet expliciet in deze handleiding vermeld, je het recht om dit toestel te gebruiken kan ontzeggen.

## Herstellingen en onderhoud:

- Dit toestel bevat geen onderdelen die door de gebruiker kunnen worden vervangen.
- Alle reparaties dienen te worden uitgevoerd door een erkend servicebedrijf.

# BELANGRIJKE VEILIGHEIDSINSTRUCTIES

## **EMC / EMI.**

Dit toestel werd getest en conform bevonden aan beperkingen van de Class B Digital Device norm die beantwoordt aan deel 15 van de FCC regelgeving.

Deze beperkingen werden ontworpen om bescherming te bieden tegen schadelijke interferentie in residentiele installaties. Dit toestel genereert en gebruikt radio golf energie en kan deze ook afgeven, wanneer niet geïnstalleerd en gebruikt volgens de instructies kan dit ernstige interferentie met radio communicatie veroorzaken. Hoewel er geen garantie is dat deze interferentie in bepaalde situaties niet zal voorkomen. Dit toestel veroorzaakt ernstige interferentie met radio of TV wanneer het toestel wordt in of uitgeschakeld. De gebruiker wordt aangemoedigd deze interferentie te corrigeren door een of meerdere maatregelen:

- Kies een andere richting of verplaats de antenne.
- Vergroot de afstand tussen de ontvanger en het apparaat.
- Gebruik voor het apparaat een ander stopcontact en circuit dan deze waarop de ontvanger is aangesloten.
- Raadpleeg de dealer of een ervaren Radio/TV technicus voor verdere hulp.

## **Voor Canadese gebruikers:**

Dit Class B digitale toestel is conform met de Canadese ICES-003.

## **Conformiteitscertificaat**

TC Electronic A/S, Sindalsvej 34, 8240 Risskov, Denmark, verklaart hierbij op eigen verantwoordelijkheid dat:

### **VoiceLive - Harmonie, Correctie en Effecten Processor**

- dat gedekt wordt door dit certificaat en gemerkt werd met het CE-label conform aan de volgende standards:

EN 60065 Veiligheids voorzieningen voor elektronische toestellen en daaraan gerelateerde apparaten die aangesloten worden op het stroomnet voor huishoud gebruik en algemeen gebruik.  
(IEC 60065)

EN 55103-1 Product familie standaard voor audio, video, audio-visueel en entertainment licht controle apparaten voor professioneel gebruik.

Deel 1: Geleiding.

EN 55103-2 Product familie standaard voor audio, video, audio-visueel en entertainment licht controle apparaten voor professioneel gebruik.

Deel 2: Immuniteit.

Met referentie naar reguleringen die de hieropvolgende richtlijnen volgen  
73/23/EEC, 89/336/EEC

Uitgegeven in Risskov, 01 - 2003  
Mads Peter Lübeck  
Chief Executive Officer

# INHOUDSOPGAVE

## INTRODUCTIE

<i>Inhoudsopgave</i> .....	.3
<i>Text Richtlijnen</i> .....	.3
<i>Introductie</i> .....	.5
<i>Voorpaneel</i> .....	.6
<i>Achterpaneel</i> .....	.8
<i>Signaalweg</i> .....	.9

## QUICKSTART

<i>Geluid halen uit VoiceLive</i> .....	.10
<i>Stap voor Stap Orientatie</i> .....	.10
<i>Preset Mode</i> .....	.10
<i>Song Mode</i> .....	.12
<i>User Button</i> .....	.13
<i>Expressiepedaal</i> .....	.13
<i>Scale Harmony Presets maken</i> .....	.14
<i>Werken Met Uw Song</i> .....	.14
<i>Eenvoudige Editing Concepten</i> .....	.15

## TOEPASSINGEN

<i>Live Setup met Gitaar</i> .....	.16
<i>Live Setup met MIDI Keyboard</i> .....	.16

## BASISWERKING

<i>Parameter Types</i> .....	.17
<i>Preset Types</i> .....	.17
<i>MIDI Backup en Restore</i> .....	.17
<i>Global Effect Preset Instelling</i> .....	.17
<i>Store Handling</i> .....	.18

## PRESET MODE

<i>Preset Mode</i> .....	.19
<i>Preset Direct Mode</i> .....	.20
<i>Preset Voice Mode</i> .....	.20

## PRESET EDIT SCREENS

<i>Configuration Screens</i> .....	.21
<i>Voice Edit Screens</i> .....	.22
<i>Harmony Edit Screens</i> .....	.26
<i>Thicken Edit Screen</i> .....	.28
<i>Effects Edit Screens</i> .....	.30
<i>Pitch Correct Edit Screens</i> .....	.33
<i>Speciale Edit Screens</i> .....	.35

## GLOBAL EDIT SCREENS

<i>IO Edit Screens</i> .....	.37
<i>Utility Edit Screens</i> .....	.40

## SONG MODE

<i>Song Mode</i> .....	.45
<i>Song Mode LCD Screen</i> .....	.45
<i>Song Edit Mode LCD Screen</i> .....	.45
<i>Song Edit Functies</i> .....	.46

## HARMONY EN TUNING

<i>Harmony</i> .....	.48
<i>Harmony Hold</i> .....	.48
<i>Harmony Modes</i> .....	.48
<i>Notes Mode</i> .....	.48
<i>Shift Mode</i> .....	.48
<i>Chord (Chordal) Mode</i> .....	.48
<i>Scale (Scalic) Mode</i> .....	.49
<i>Diatonic en Chromatic</i> .....	.50
<i>Just Tuning</i> .....	.51

## FOOTSWITCH FUNCTIE TABELLEN

<i>Preset Mode Footswitch Functies</i> .....	.52
<i>Song Mode Footswitch Functies</i> .....	.53

## SPECIFICATIONS

<i>MIDI Implementatie</i> .....	.54
<i>Technische Specificaties</i> .....	.57

## RICHTLIJNEN M.B.T. DE TEKST

In deze handleiding worden de volgende conventies gevolgd:

- Namen van knoppen en toetsen op het bovenpaneel staan in **HOOFDLETTERS**.
- Namen van Parameter-namen staan in KLEINE HOOFDLETTERS. \_\_\_\_\_
- Parameter waarden zijn onderstreept
- Speciale opmerkingen zijn schuingedrukt



# INTRODUCTIE

Dank u voor het aanschaffen van VoiceLive, TC-Helicon's harmony, correction en effects processor "built for the road". We hebben hard aan dit product gewerkt. TC-Helicon engineers en productspecialisten hebben met muzikanten gewerkt om er voor te zorgen dat VoiceLive uw vocalen op het podium verbetert. Het ontwerp van de analoge en digitale signaalweg is van dezelfde kwaliteit als onze studiotransmitters. Natuurlijk is elk aspect van VoiceLive, van VOS™ limiting tot de instrument input, ontworpen met de speciale eisen van Live Performance in gedachte. Wij hopen dat u en uw fans VoiceLive zullen waarderen.

Regelmatig zijn er updates van onze handleidingen en ander supportmateriaal te vinden op onze website [www.tc-helicon.com](http://www.tc-helicon.com)

## Eigenschappen:

- Studiokwaliteit microfoonvoorversterker (Burr Brown INA163 based) met VOS™ Limiter en 48V phantomvoeding
- Vocal processing technologie gebaseerd op VoiceWorks met daarbij:
  - De meest natuurlijk klinkende vocal harmonie gebruik makend van de bekende TC-Helicon technologie
    - HybridShift™ harmoniegeneratie voor vloeiende, natuurlijke harmoniestemmen
    - Vermenselijking van harmoniestemmen d.m.v. FlexTime™, Human-Modeled Vibrato, Inflection, Pitch randomization, Portamento en gender
    - Vier harmony control modes voor intelligente voicings en/of midi-control
    - Equal-tempered en Just tuning voor de harmoniestemmen
    - HarmonyHold™ - beviest harmony voices voor interessante harmony fraseringen.
  - Automatische pitchcorrectie d.m.v. factory en custom scales
  - Lead voice thickening
  - TC Electronic 3-band EQ, low cut en compressor/gate
  - TC Electronic reverb & tap-tempo delay
- Acht vloeiend werkende voetschakelaars.
- Vier edit regelaars en een draaiknop om gemakkelijk te kunnen editen
- Expression pedal ingang
- MIDI control over alle parameters via CC en SYSEX
- MIC pass-thru voor post mixing door de Front of House engineer
- Instrument input naar de reverb/delay
- 24 bit harmony processing
- S/PDIF digital I/O

Raadpleeg deze handleiding regelmatig, aangezien dit apparaat talloze mogelijkheden biedt. Verder is onze website een andere goede bron van informatie voor applicaties, support en andere gebruikersdiensten.

Veel plezier!

The TC-Helicon Team  
[www.tc-helicon.com](http://www.tc-helicon.com)

# VOORPANEEL

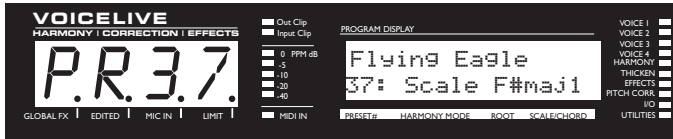

TC-HELICON  
VOCAL TECHNOLOGIES

## LED TEXT DISPLAY

Weergave van belangrijke, top-level performance en editing informatie.

## GLOBAL FX DOT

Geeft aan dat u een global effect preset heeft geselecteerd. Dit betekent dat delay and reverb settings onveranderd blijven als u van preset wisselt.

## EDITED DOT

Geeft aan dat preset settings zijn gewijzigd. Uitzetten of van preset wisselen zonder eerst op te slaan zal uw veranderingen teniet doen gaan.

## MIC IN DOT

Geeft aan dat de microphone input is geselecteerd.

## LIMIT DOT

Geeft aan dat de limiter is geactiveerd.

## INPUT METER

Peak meter geeft Mic or Line Input level weer. De meter range is : -40 to 0dB.

## INPUT CLIP LED

Geeft aan dat het Mic/Line of instrument input level te hoog is, waardoor digitale vervorming kan ontstaan. Verminder het input level. De Input Clip LED knippert eventueel wanneer de limiter actief is. Dit geeft aan dat er clipping ontstaat bij de eerste transients.

## OUTPUT CLIP LED

Geeft een interne DSP overflow aan. Draai het algemene level van de harmony voices en de vocal effects terug om dit te verhelpen.

## MIDI IN LED

Geeft een geldige stroom binnenkomende MIDI-informatie aan.

## LCD TEXT DISPLAY

Geeft top-level preset informatie (**preset mode**), gedetailleerde preset- informatie (**preset edit screens**), systeem configuratie (**I/O en utility edit screens**), Song data (**Song mode**), en belangrijke status meldingen .

## VOICE LEDS (1-4)

Geeft de On/Off status van individuele harmony voices aan.

## HARMONY LED

Geeft de On/Off status van de harmony aan .

## THICKEN LED

Geeft de On/Off status van de lead voice thickening aan.

## EFFECTS LED

Geeft de On/Off status van Reverb en Delay aan.

## PITCH CORRECT LED

Geeft de On/Off status van de pitch correction aan.

## I/O LED

Geeft aan dat u zich in een IO parameter edit screen bevindt.

## UTILITIES LED

Geeft aan dat u zich in een Utility parameter edit screen bevindt.

## LEVEL/EDIT REGELAARS

In performance modes worden deze regelaars gebruikt om de levels van de **Lead Voice** , **Harmony Voices**, **Instrument** input en totaal **Output level** in te stellen. *U slaat de I/O/UTIL settings op om deze levels te bewaren. Druk op STORE om deze procedure te beginnen.* In de edit modes worden deze regelaars gebruikt om parameters in te stellen. Als u deze regelaars volledig naar links of rechts draait zult u merken dat de waarde doorscrollt. Draai de regelaar terug om te stoppen met scrollen en pas de waarde naar uw wens aan.

# VOORPANEEL

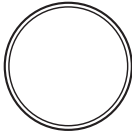

PUSH TO ENTER

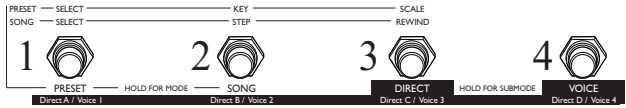

## EDIT TOETS

Hiermee kiest u de Edit Modes..

## STORE TOETS

Druk op STORE om opslag mode te activeren. Presets, Songs en IO/Utility parameters kunt u met deze toets opslaan. Elke Preset en Song naam/nummer -opslagplaats kan gewijzigd worden na de eerste keer drukken. De Song of Preset is opgeslagen na een tweede op de STORE toets drukken.

## DATA WHEEL

Dit draaiwiel gebruikt u om presets in preset mode, songs in Song mode en edit screens in edit mode te selecteren. In de STORE mode bepaalt u hiermee of u Preset, Song or IO/Util parameters wilt opslaan. Parameters omgeven door driehoekige haken (bv. <STEP INS> ) kunnen gewijzigd worden met het DATA WHEEL.

## DRUKKEN OP HET WHEEL = ENTER

Drukken op het DATA WHEEL activeert speciale functies in the **Preset editen Song edit** modes. Parameters omgeven door driehoekige haken (bv. <Execute> MIDI-Dump) worden in ten uitgevoerd als op ENTER wordt gedrukt.

## VOETSCHAKELAARS ( FOOTSWITCHES ).

Deze geven controle over VoiceLive in performance. Deze knoppen zijn multifunctioneel, afhankelijk van de operating mode van het apparaat.

De beste manier om te begrijpen hoe deze knoppen werken is het doorlopen van de *Performance Mode Step Through Orientation Quickstart* sectie van de handleiding. Voor een uitgebreidere uitleg van de werking van de voetschakelaars in de diverse modes leest u *Footswitch Functie Tabellen* aan eind van de handleiding.

**Let op: de voetschakelaars hebben meerdere functies. Om deze handleiding begrijpelijk te houden wordt dikwijls gerefereerd knop 1 tot en met 8 zoals hierboven aangegeven.**

# ACHTERPANEEL

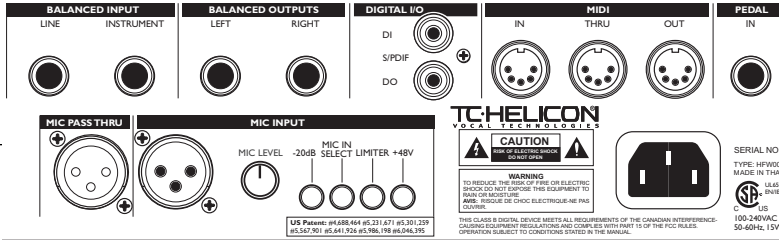

## Balanced Inputs (1/4" TRS)

Line - U kunt kiezen uit deze of de mic input als belangrijkste ingang voor uw stem.

Instrument - deze input is ontworpen om signaal te krijgen van de volgende bronnen:

- Mengpaneel
- Gitaarpedaal of -preamp
- Actieve pickups (gitaar met batterijen)
- Akoestische gitaar met preamp
- Keyboard output

Het direct inpluggen van een elektrische of akoestische gitaar met passieve pickups geeft u niet de optimale geluidskwaliteit. (Zie de opmerking op pagina 16.)

## Balanced Outputs (1/4" TRS)

Left/Right - Dit is de stereo output van VoiceLive. Indien u VoiceLive mono wilt gebruiken kunt u een van de outputs gebruiken en dient u de OUTPUT parameter op Mono te zetten (edit screen **109**). Deze outputs kunnen direct op 1/4" TRS naar XLR -out adapters aangesloten worden *zolang er geen phantomvoeding op de input staat*. Ook is het noodzakelijk de **OUTPUT RANGE** te verlagen (edit screen **109**) als u mic inputs aanstuurt. Zodra er is phantomvoeding is, zijn direct boxes nodig om op mic inputs aan te sluiten.

## Digital I/O

S/PDIF In/Out - Zendt en ontvangt digitale audio volgens S/PDIF normen.

## MIDI

In, Out and Thru - Standard MIDI interface

## Pedal In

Accepteert passieve volumepedalen en expressiepedalen. De werking van het

expressiepedaal kan geprogrammeerd worden per preset in edit screen **XPED** en global in edit screen **UT1**.

## Mic Pass Thru

Deze aansluiting sluit direct op de mic input aan en wordt gebruikt om direct op een mengtafel aan te sluiten. Mocht op enigerlei wijze VoiceLive geen stroom meer krijgen zal het signaal uit de microfoon de mengtafel toch bereiken. Als de microfoon phantomvoeding nodig heeft kunt u kiezen of u de phantomvoeding van VoiceLive gebruikt of die van de mengtafel.

*Let op: het gebruik van zowel de phantomvoeding van de mixer als die van VoiceLive door deze connector zal resulteren in te veel stroom op de microfoon.*

## Mic Input

Mic Connector - Gebalanceerde microphone input.

MIC LEVEL Regelaar - deze stelt de input gain van de mic input in.

-20dB - Hiermee verzwakt u de input met 20dB om met high output condensatormicrofoons om te gaan (en zeer luide stemmen door dynamische microfoons).

MIC IN SELECTknop - Hiermee selecteert u de microfoon als de Vocal input. Niet ingedrukt zal VoiceLive de Line Input de voorkeur geven.

LIMITER Button- Hiermee zet u de VOS™ optische limiter op de mic input aan.

+48V - Hiermee komt er +48 V phantomspanning op de mic input. *Sluit nooit enkeldradige (ongebalanceerde) microfoons, instrumenten of signaalprocessors (balanced of unbalanced) aan op deze mic input wanneer +48V phantomspanning is aanstaat.*

**Let op:** Optimale connectie tussen gebalanceerd eapparatuur wordt bereikt met gebalanceerde kabels. Indien uw apparatuur NIET gebalanceerd is is dit doorgaans echter geen probleem.

# SIGNAALWEG

## VoiceLive

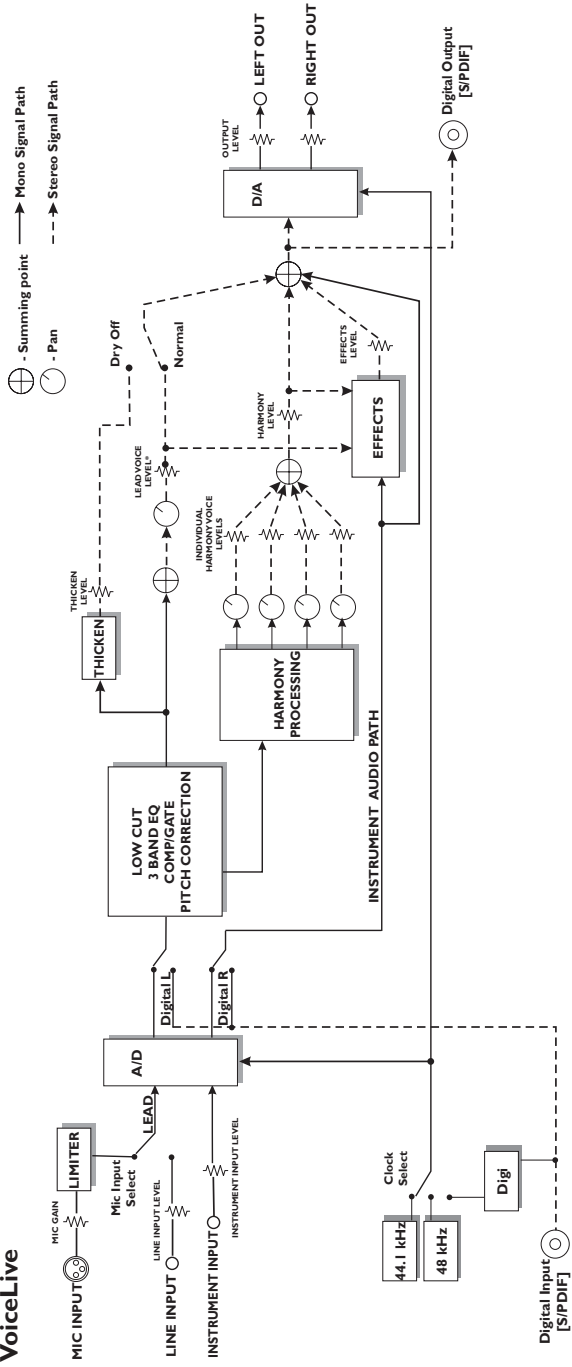

# QUICKSTART

## Geluid Halen Uit VoiceLive

Wat u nodig heeft:

- VoiceLive
- Netsnoer
- microfoon
- microfoonsnoer
- twee 1/4" snoeren
- PA of powered speakers

1. Sluit het netsnoer aan op VoiceLive en op het stopcontact. VoiceLive heeft geen aan/uit knop dus het apparaat zal meteen aangaan bij aansluiten op het stopcontact.
2. Sluit de twee 1/4" snoeren aan op de Left en Right output van VoiceLive en op twee inputs van uw PA of powered speakers.
3. Met de MIC LEVEL knop en de OUTPUT knop geheel tegen de klok in (minimaal) sluit u de ene kant van uw mic kabel aan op uw microfoon en de andere kant op de MIC input van VoiceLive.
4. Druk de 'mic in select' en 'limiter' knopjes op het achterpaneel in (de limiter knop maakt het straks eenvoudiger om de levels in te stellen). Als uw microfoon phantomvoeding nodig heeft drukt u ook het +48V-knopje in op het achterpaneel.
5. Terwijl u in de microfoon zingt verhoogt u het microphone level to de meters uitslaan tot boven de -20dB maar nooit tot in het rood. Indien het level van de microfoon continu te hoog is drukt u de -20db pad in op het achterpaneel.
6. Met uw PA of powered speakers op een nominale instelling zing u door de microfoon terwijl u de 'Lead', 'Harmony', 'Effects' en 'Output' levels aanpast met de edit knoppen op het voorpaneel.
7. Druk op de PREVIOUS/NEXTknoppen (5,6) of draai het DATA WHEEL om andere presets te proberen.

## VoiceLive Performance Features

VoiceLive is ontworpen om het ultieme vocal performance product te zijn. Foot control van vocal effects en harmonies kan worden bereikt op diverse niveaus. Op een basisniveau, in preset mode, kunt u door de presets lopen. Op een advanced level in Song mode kunt u voorgeprogrammeerde preset sequences maken met markers in die sequence. Samen met dit geraffineerde systeem om presets te ordenen, is er ook nog de preset-toewijsbare toewijzing van de USER button en het EXPRESSION pedal.

### Stap Voor Stap Orientatie.

De belangrijkste orientatie die u kunt doen doet u met de voetschakelaars. Sluit een microfoon aan en zet deze op eem standaard om uw handen vrij te hebben om deze handleiding te lezen. Doorloop deze procedure terwijl u in de microfoon zingt, jammend met VoiceLive. Regelmatig geven wij u achtergronden over de werking van VoiceLive. *Dit betekent vaak dat we refereren aan "edit screens". Deze edit screens kunt u bereiken door op de edit knop te drukken of aan het DATA WHEEL te draaien.*

### Preset Mode

Dit is de basis performance mode van Voice Live. Bij aanzetten van VoiceLive staat deze in Preset Mode.

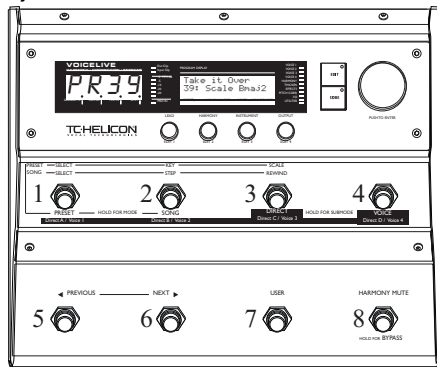

- Druk op de PREVIOUS/NEXT knoppen (5,6, zie boven) om van preset number te veranderen.
- Selecteer preset Nummer 11, een Scale type preset.

# QUICKSTART

- Druk op de USER knop. U hoort nu het "Telephone Voice " effect. Bij deze preset is de USER knop ingesteld voor deze functie. (blijf in de microfoon zingen om te horen wat er gebeurt).
- Druk op de Harmony Mute knop (8) om de harmonies uit te zetten.
- Druk op de USER BUTTON en dan op de HARMONY MUTE knop om de harmonies aan te zetten en de Telephone Voice uit te schakelen.
- Druk de HOLD FOR BYPASS knop (8) lang in om alle effecten in VoiceLive uit te zetten.
- Druk de HOLD FOR BYPASS knop opnieuw in om te effecten weer in te schakelen.
- Druk op de KEY knop (2) gevolgd door de PREVIOUS/NEXT knoppen om de toonsoort van de harmonieën te wijzigen.
- Druk op de SCALE knop (3) gevolgd door de PREVIOUS/NEXT knoppen om de soort toonaard (scale) te wijzigen.
- Druk op de PRESET SELECT knop (1) gevolgd door de PREVIOUS/NEXT knoppen om van preset te wisselen..

*Let op: toonsoort en soort toonaard kunnen alleen veranderd worden bij scale type presets. Als u op de KEY (2) of Scale knop indrukt terwijl er een andersoortige preset is gekozen gebeurt er niets.*

## Preset Direct Mode

In Preset Direct Mode functioneert de bovenste rij knoppen van VoiceLive als knoppen op een radio om zenders direct te kunnen kiezen.

- Houd de DIRECT (3) knop ingedrukt terwijl u in Preset Mode bent totdat de LED text display knippert: *DRCT*. VoiceLive springt in Preset Direct Mode.
- Druk een van de bovenste rij knoppen in om een voorgeprogrammeerde preset te kiezen.
- Druk op de PREVIOUS/NEXT knoppen om een andere preset naar wens te kiezen, let er daarbij op dat het tweede karakter van de LED tekst een "\*" weergeeft.
- Druk een van de bovenste rij knoppen in en houd deze ingedrukt to het tweede karakter van de LED verandert in een A,B,C of D. U heeft nu de bewuste knop geprogrammeerd om deze preset te onthouden.

*Let op: als u een direct button ingedrukt houdt wanneer een preset niet veranderd is ("\*" is niet zichtbaar) zal VoiceLive de direct mode verlaten.*

Hier ziet u hoe de LED eruit ziet in Preset Direct Mode:

**PA23**

Bijvoorbeeld:

P: deze letter geeft aan dat VoiceLive in Preset Mode staat.

A: A,B,C,D betekent dat een Direct Preset is opgeroepen. Als u nu een van de bovenste rij knoppen ingedrukt houdt zal de VoiceLive in een andere mode schieten. Als dit karakter een "\*" is zal er geen Direct Preset opgeroepen worden. Als u nu een van de bovenste rij knoppen ingedrukt houdt wordt deze knop geprogrammeerd om de huidige preset op te roepen.

23: dit geeft het gekozen preset nummer weer.

- Zoek nu een preset naar keuze met veel meerstemmigheid , gebruik maken van de PREVIOUS/NEXT knoppen
- Houd een van de bovenste rij knoppen ingedrukt om een DIRECT knop aan deze preset te koppelen.

## Preset Voice Mode

• Houd de VOICE knop (4) ingedrukt tot de display *VOIC* knippert om VoiceLive in Preset Voice Mode te zetten.

- Druk welke dan ook van de bovenste rij knoppen in om een harmoniestem aan of uit te zetten. De Voice 1- 4 leds zullen oplichten om aan te geven welke Voices er aan staan.
- Druk op de PREVIOUS/Next knoppen om van preset te wisselen. De aan/uit –instelling van de voices verandert hierbij niet!

De LED tekst display werkt als volgt in Preset Voice Mode:

**PV23**

Bijvoorbeeld:

P: deze letter geeft aan dat VoiceLive in Preset Mode staat.

V: dit geeft aan VoiceLive in Voice Mode staat.

23: het gebruikte preset nummer.

# QUICKSTART

## Song Mode

Dit is VoiceLive geavanceerde performance mode. In Song Mode kunt u:

1. Sequences (opeenvolgingen) van presets maken waardoor u stapsgewijs kunt navigeren.
2. De Scale Root (grondtoon) en type zowel als de Chord Root en -Type wijzigen in de verschillende song -stappen.
3. Tot aan 4 markers in elke song maken gebruik makend van Direct Song Mode.

Doe de volgende stappen om de mogelijkheden van Song Mode te leren:

- Houd de SONG knop (2) ingedrukt tot de LED tekst *SONG* knippert om Song Mode te kiezen .
- Druk de PREVIOUS/NEXT knoppen (5, 6) in en kies Song 3, " Amazing Grace " .
- Druk op de STEP knop (2) om door de song heen te navigeren.
- Zing in de microfoon. U hoort nu op akkoorden gebaseerde harmonieën.
- Druk op de NEXT knop (5) om de volgende stap in de song te kiezen. De harmonieën veranderen.
- De Song Mode LCD laat nu het volgende zien:

```
3: AMAZING GRACE
S2 P39c G Dom7
```

Bovenste regel- Song nummer en naam

S2 - Step nummer.

P39c - Preset number en harmony type. s= Scale; c= Chord; n= notes; blank =shift.

G DOM7 - grondtoon en toonschaal/akoord type voor de Scale en Chord presets.

- Druk een aantal keren op de NEXT knop (6) en let op de display. Het preset nummer verandert nu niet, alleen de Root (grondtoon) en het Chord type veranderen. Dit is zoals deze song geprogrammeerd is.
- Druk op de REWIND knop (3) om naar de eerste step terug te spoelen.

## Editing Song Step Sequences

- Druk op de EDIT KEY om in Song edit mode te geraken.
- Draai aan de EDIT 1 knop om de step te selecteren die u wilt editen of een nieuwe step te kiezen.
- Draai aan de EDIT 2 knop om het preset nummer te wijzigen.
- Draai aan EDIT 3 knop om de Chord/Scale root te wijzigen.
- Draai aan EDIT 4 regelaar om het Chord/Scale type te wijzigen.
- Draai het DATA WHEEL om de Insert of Delete step functies te selecteren.
- Zodra de gewenste functie is geselecteerd drukt u op het DATA WHEEL (enter).
- Om wijzigingen op te slaan drukt u op de STORE KEY. De Songnaam en het -nummer kan gewijzigd worden.
- Druk opnieuw op de STORE KEY om het opslaan te bevestigingen.
- Druk op de EDIT KEY om terug te gaan naar Song Step mode.

## Song Direct Mode

Song Direct mode is een krachtige manier om VoiceLive te gebruiken. Dit kan op een aantal manieren:

1. Sequence de akkoorden van een intro, verse, chorus en bridge van een lied in de steps van een Song. Kies Song Direct mode en wijs het beginning van ieder stuk toe aan de direct knoppen.
  2. Stop 4 presets met Root en Scale/chord types aangepast voor uw muziek in een song en u heeft direct toegang tot deze presets. Er zijn 50 songs in VoiceLive dus als u dit doet kunt u effectief 50 preset groepen maken die live gemakkelijk op te roepen zijn.
- Druk op de SONG SELECT button (1) om het Song nummer te veranderen.
  - Druk op de NEXT button (5) om vooruit te gaan naar een lege song.
  - Druk op de STEP button (2).
  - Druk op de EDIT KEY om edit mode te kiezen.
  - Draai de EDIT 1 en EDIT 2 knoppen om presets 62, 64, 68 en 69 aan steps 1 - 4 toe te wijzen.

# QUICKSTART

- Druk op de EDIT KEY om edit mode te verlaten.
- Houd de DIRECT knop (3) ingedrukt om Song Direct Mode te activeren
- Druk op de NEXT knop (5) om step 2 te kiezen.
- Houd de DIRECT B knop ( 2) ingedrukt om Step 2 aan deze knop toe te wijzen. Let op: *bij het creëren van nieuwe songs worden automatisch alle direct knoppen toegewezen aan step 1.*
- Druk op de NEXT knop (5) om step 3 te kiezen.
- Houd de DIRECT C knop ( 3) ingedrukt om Step 3 aan deze knop toe te wijzen.
- Druk op de NEXT knop (5) om step 4 te kiezen.
- Houd de DIRECT D knop ( 3) ingedrukt om Step 4 aan deze knop toe te wijzen..
- Spreek in de microfoon en druk op de verschillende DIRECT knoppen (1-4) . U hoort nu verschillende “stempersoonlijkheden”.
- Sla de song op in de huidige geheugenplaats door op de STORE knop te drukken, verander de song naam gebruik makend van EDIT knop 1 en 2 en druk opnieuw op STORE.

## Song Voice Mode

Song Voice Mode maakt het mogelijk om de individuele harmoniestemmen aan en uit te zetten. Dit is toepasselijk bij het opbouwen van stemmen in een refrein.

- Druk de VOICE knop (4) in totdat de LED text display **VOIC** knippert om de Voices Submode te kiezen. (Let op: als u de song steps heeft gewijzigd met de PREVIOUS/NEXT buttons (5,6) voordat u deze knop of een van de andere bovenste vier knoppen heeft ingedrukt zal het tweede karakter deLCD display “\*” geven en de actieve step zal dan toegewezen worden aan de DIRECT knop. Het tweede karakter op de LED display moet A,B,C or D weergeven om naar een andere mode over te gaan.
- Druk een van de bovenste 4 knoppen in om voices aan en uit te zetten.
- Druk op de PREVIOUS/NEXTknoppen (5, 6) om de Song step te wijzigen. Merk op dat de aan/uit combinatie van voices niet wijzigt als u de step wijzigt.Dit is erg handig als u het aantal harmaony voices wilt opvoeren om te gebruiken in een gegend stuk van een song.

## USER Button

In elke preset heeft u de optie om of een unieke functie toe te wijzen aan de USER knop of de USER knop op Default te laten (edit screen UBTN). In de Default-instelling is de USER knop toegewezen aan de globale instelling (edit screen UT2). De meeste fabrieks-presets in VoicELive hebben de USER knop ingesteld op DEFAULT tenzij deze typisch is voor de preset.Als u eens artiest bent die graag uw harmonies aanhoudt is het voor u prettig om de USER knop toe te wijzen aan Harmony Hold. Als u songs uitvoert met korte meerstemmige frases kunt u de USER knop toewijzen aan Momentary Harmony, in plaats van steeds op HARMONY MUTE te hoeven drukken. In gevallen waarin u een geschikte harmony preset heeft gemaakt voor een song maar het intro behoeft een Low-Fi telefoon-geluid, kunt u de preset wijzigen en de USER knop USER button (edit screen UBTN) toewijzen aan TeleVoice, zodat ongeacht de default USER knop instelling,in die preset drukken op de USER resulteert in een Low-Fi effect.

## Expressiepedaal

Op dezelfde manier als bij de USER knop kunt u een uniek functie toewijzen aan het Expression Pedal of het op default instellen in de preset (edit screen XPED). De meeste presets in VoicELive zijn ingesteld met het Expression Pedal op Default. In het UT1 edit screen kunt u dit eventueel op Harm Lev Narrow zetten zodat u de harmony levels met u voet kunt controleren.

U dient het EXPRESSION pedal te calibreren voor gebruik. *Zie edit screen UT9 voor details.*

De USER knop en Expression pedal mogelijkheden zijn zeer flexibel and krachtig, en staan u toe VoicELive optimaal en zeer creatief te gebruiken.

## Scale Harmony Presets bruikbaar maken in uw Song.

Als u geen MIDI gebruikt, zijn Scale Presets het meest geschikt om harmonieën te maken in VoiceLive. Hiervoor moet u een aantal dingen weten

1. In welke toonsoort (key) staat de song? (A,B etc.)
2. Staat de song in mineur of majeur?

Verder heeft u een muziekinstrument nodig om bij mee te zingen en zo te weten of u in de juiste toonsoort zingt.

- Houd de PRESET knop (1) ingedrukt om VoiceLive in preset mode te zetten.
- Zing "Ahhh" en zoek een preset met het woord "Scale" in de tweede regel van de display en slechts een of twee Voice LEDs opgelicht. Kies een preset met een zodanige klank in de harmonieën die past bij uw lied.
- Druk op de KEY knop (2) gevolgd door de NEXT knop om zo de toonsoort (Key) van de song te bepalen.
- Druk op de SCALE knop (3) gevolgd door de NEXT knop (6) om de soort toonladder (Scale) in te stellen op "M1" als het een majeur toonsoort betreft of "m1" het mineur moet zijn.
- Speel een akkoord of een losse toon op uw instrument om zeker te zijn dat u in de juiste key gaat zingen, en zing de song door VoiceLive.
- Probeer een ander Scale type nummer (1,2 of 3) indien de harmonieën niet juist klinken door te drukken op PREVIOUS of NEXT. Let op dat u bij "M" (majeur) of "m" (mineur) blijft al naar gelang uw song in majeur of mineur staat.
- Indien de harmonieën nog niet juist klinken drukt u op de KEY knop (2) gevolgd door vijf keer de PREVIOUS knop (5) om de key een kwint boven de key van de song te zetten.
- Als het nog steeds niet juist klinkt druk dan op de SCALE knop (3) gevolgd door de PREVIOUS of NEXT knoppen (5,6) om een ander Scale type te kiezen.

- Tenslotte: als het nog steeds niet juist klinkt druk dan op de KEY knop (2) gevolgd door twee keer de PREVIOUS knop (5) om de key een kwart boven de originele toonsoort van uw song te zetten.
  - Indien een van de combinaties van Scale en Key die u zojuist heeft geprobeerd redelijk dichtbij kwam maar nog niet precies juist was stel Key en Scale in dan in op de best klinkende instelling.
- Tot zover hebben we geprobeerd om een key en scale te vinden die bij de song pas. Indien er slechts een of twee tonen niet juist klinken met deze instelling is het misschien mogelijk om de harmonieën van die tonen aan te passen d.m.v. een "custom pitch map".

- Zing de song door VoiceLive en stop bij de toon met de verkeerde harmonieën.
- Vind uit welke toon dit is met behulp van uw gehoor of gebruik bladmuziek van dit nummer.
- Druk op de EDIT toets en draai het DATA WHEEL naar edit screen 007.
- Druk op ENTER (het DATA WHEEL) en draai het DATA WHEEL tot de In:note de toon is met de verkeerd klinkende harmonieën.
- Gebruik de 4 edit knoppen om de voices te veranderen in de juiste tonen (U hoeft alleen de voices aan te passen die oplichten op de LEDs).
- Zing de song opnieuw en controleer of u nog meer harmony voices moet aanpassen volgens bovenstaande procedure.
- Druk op ENTER om het DATA WHEEL weer normaal te laten werken.

Als dit alles nog steeds niet resulteert in acceptabele harmonieën is het misschien zo dat in de song een en dezelfde toon verschillende harmonieën behoeft, afhankelijk van wat het akkoord op dat moment is. U heeft dan Chord Presets nodig in Song Mode om met de veranderende akkoorden mee te gaan.

## Eenvoudige Editing Concepten

We hebben de factory presets in VoiceLive ontworpen om nuttig te zijn in diverse muzikale situaties, maar we weten dat u uw eigen presets wilt maken die bij uw smaak en wensen passen. Als u deze stappen volgt leert u snel de basis van het editing –concept van VoiceLive.

## De Voices en Effecten aan- en uitzetten binnen een preset en de te editen parameters proberen.

1. Houd de PRESET knop (1) ingedrukt om preset mode te selecteren.
2. Kies Preset 1 door het DATA WHEEL of de PREVIOUS/NEXT KNOPPEN (5,6) te gebruiken.
2. Merk op dat alle acht VOICES & EFFECTS LEDs oplichten op het voorpaneel. Als de LED oplicht staat de voice of het effect omschreven naast de LED aan.
3. Druk op de EDIT toets en draai het DATA WHEEL tot de LED TEXT DISPLAY *CFG2* weergeeft (dit is het tweede edit screen). Om dit edit screen te kiezen kunt u het DATA WHEEL een stuk tegen de klok in draaien en dan een tik met de klok mee).
4. Probeer al zingend elk van de vier voices uit te zetten met de 4 EDIT knoppen. Merk op dat de VOICE LEDs doven. Zet ze weer aan.
5. Draai het DATA WHEEL een tik tegen de klok in om het CFG1 edit screen te kiezen, en draai dan aan EDIT knop 1 om de HARM (harmony) parameter uit te zetten. Merk op dat de Harmony LED dooft.
6. Met de harmonieën uit draait u de THICKEN, EFFECTS and PITCH CORRECT uit door aan de EDIT knoppen 2-4 te draaien. U hoort nu alleen uw eigen stem. Zet nu alles weer aan.
7. Draai het DATA WHEEL om te zien wat er te controleren en te editen valt. Elk edit screen heeft tot aan 4 parameters die door de 4 EDIT knoppen veranderd kunnen worden. De IO en Utilities LEDs geven aan dat u zich op globale pagina's bevindt en deze worden niet in de preset weggeschreven.
8. Om op dit moment een preset te save:
  - Druk op de STORE toets
  - Kies de "store to" locatie met de EDIT 4 knop.
  - Edit de preset naam met EDIT knoppen 1 en 2
  - Druk opnieuw op STORE.
9. Druk eenmaal op de EDIT toets om terug te keren naar het bovenste menu.
10. Indien u de preset niet opgeslagen hebt in stap 8 zal drukken op de PREVIOUS/NEXT (5,6) knoppen of draaien aan het DATA WHEEL van preset doen veranderen en uw edits ongedaan maken.

## Live Setups

VoiceLive gebruiken is alsof u 4 professionele achtergrondvocalisten meeneemt naar uw optreden! U heeft diverse mogelijkheden om VoiceLive te besturen. Voor optimale resultaten kunt u (in verschillende combinaties) het Express-1 espressiepedaal, een MIDI keyboard, een MIDI CC controller en/of natuurlijk de knoppen op VoiceLive zelf. We geven u hieronder een aantal setup voorbeelden voor veel voorkomende situaties.

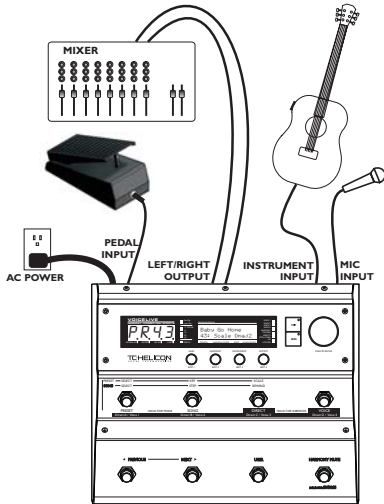

### Live Setup met Gitaar

- Sluit een microfoon aan op de XLR ingang op VoiceLive en zet de MIC input op de achterkant aan.
- Sluit een gitaar met ingebouwde preamp aan op de instrument ingang van VoiceLive.\*
- Sluit een passief volumepedaal of espressiepedaal aan op de Pedal Input van VoiceLive. U moet voor juist gebruik hiervan het espressiepedaal calibreren. *Zie edit screen UT9 voor details.*
- Sluit de stereo output van VoiceLive aan op een stereokanaal (of twee mono kanalen hard links en rechts gepand) van uw mixer. **Voor mono gebruik** kunt u een van de outputs van VoiceLive gebruiken en daarbij het apparaat mono schakelen met de OUTPUT parameter in edit screen *109*.

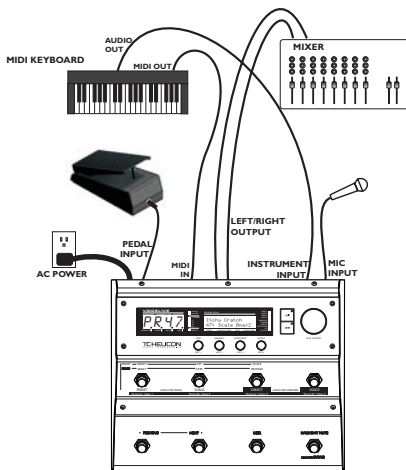

### Live Setup met MIDI Keyboard

- Sluit een microfoon aan op de XLR ingang op VoiceLive en zet de MIC input op de achterkant aan.
- Sluit de mono output van het keyboard aan op de VoiceLive instrument input.
- Sluit de MIDI output van het keyboard aan op de MIDI input van VoiceLive.
- Sluit een passief volumepedaal of espressiepedaal aan op de Pedal Input van VoiceLive. U moet dit pedaal voor juist gebruik hiervan calibreren. *Zie edit screen UT9 voor details.*
- Sluit de stereo output van VoiceLive aan op een stereokanaal stereo channel(of twee mono kanalen hard links en rechts gepand) van uw mixer. Voor mono gebruik kunt u een van de outputs van VoiceLive gebruiken en daarbij het apparaat mono schakelen met de OUTPUT parameter in edit screen *109*.

\* *Let op: voor het gebruik van elektrische of acoustische gitaren zonder preamp dient u een externe preamp te gebruiken voor optimale resultaten. Vaak is gebruik van een "stomp box" effectpedaal tussen de gitaar en VoiceLive voldoende voor acceptabele resultaten. Het pedaal mag geen passieve bypass hebben. U kunt dit controleren door de batterij van het pedaal te verwijderen- als u dit gedaan hebt zult u hoe vaak u ook op het pedaal drukt geen geluid uit het pedaal moeten horen.*

# PRESET GEBRUIK

## Parameter types

VoiceLive heeft meer dan 100 nuttige parameters en een gebruikersinterface die u efficiënt laat werken. Er zijn preset parameters en *globale* parameters. Als u in **preset mode** bent en op de EDIT toets drukt komt u in **edit mode** en kunt u deze parameters veranderen.

**Preset**parameters worden in de preset opgeslagen. In het edit menu geeft de LED display het type parameter aan. *CFG*-configuratie, *VD*- individuele voices, *HA*-harmony, *TH* - thickening, *FX*- effects, *CD*- pitch correctie, *XPED* expressiepedaal en *UBTN* USER button zijn allemaal preset parameter types.

**Global** parameters veranderen niet als u een andere preset kiest. In het **preset edit menu** lichten de I/O of UTIL LEDS op en de LED text Display geeft *ID* of *UT* weer voor de globale parameters. I/O en Util parameters zijn o.a.: Lead input level en pan, Compressor/ Gate en EQ parameters. U hoeft de EQ/ Compression instellingen slechts een keer te wijzigen als u van microfoon (of zanger!) wisselt. Indien u een backup wilt maken van uw system instellingen kan VoiceLive de instellingen via MIDI dump als sysex versturen om ze later terug te kunnen halen.

## Preset Types

Het is belangrijk het concept achter **huidige** versus **opgeslagen preset** te begrijpen.

De huidige preset is de prestat die op dat moment actief is in VoiceLive. Oproepen van preset data uit het geheugen van 99 presets kopieert de inhoud van die preset naar de actieve preset. Als u de actieve preset wijzigt worden de onderliggende opgeslagen presets niet beïnvloed totdat u de actieve preset opslaat in een opgeslagen preset.

Als via MIDI presets ontvangen of verstuurd worden gebeurt d.m.v. de opgeslagen presets. De actieve preset blijft onaangeroerd,

## MIDI Backup en Restore

VoiceLive staat MIDI dumping toe van alle of individuele presets, alle of individuele songs en VoiceLive global parameters.

- Sluit de VoiceLive MIDI Out aan op de MIDI In van een andere VoiceLive of van een extern MIDI apparaat.

- Kies het **edit menu** door op de EDIT toets te drukken en draai het DATA WHEEL tot *UTB*.
- Draai EDIT 1 knop om de MIDI-Dump functie te kiezen.
- Selecteer datgene dat u wilt backuppen met de EDIT 2 knop. *Pn* betekent preset; *Sm* betekent song, en Setup betekent alle globale parameters.
- Indien verbonden met een tweede VoiceLive drukt u gewoonweg op ENTER en uw data wordt naar de andere VoiceLive gekopieerd.
- Indien verbonden met een sequencer zet u de sequencer in opname en neemt u de data op door op ENTER op VoiceLive te drukken.

Het is mogelijk om direct de geselecteerde preset te versturen of te ontvangen. Ga hiervoor de SYSEX MIDI documentatie op onze website na.

Alle fabriekspresets kunnen worden heropgeroepen (restored) vanuit edit screen *UTB*.

## Global Effect Preset Instelling

Indien u een preset selecteert met de *GLBFX* parameter in het **edit menu** (edit screen *UT3*), its effect zal die effect setting gebruikt worden in plaats van de actieve preset effect setting. De Global FX LED DOT licht dan op.

Indien u de actieve preset opslaat terwijl Global Effect actief is zal de actieve preset-data worden opgeslagen maar de veranderingen in het effect zullen opgeslagen in de global preset.

Alle 99 fabriekspresets in VoiceLive kunnen worden gewijzigd of overschreven. U kunt een preset altijd weer naar de fabrieksinstelling in global edit screen *UTB*.

## VoiceLive is altijd gereed om MIDI System Exclusive Dumps te ontvangen.

Verbind eenvoudigweg de MIDI Out van het apparaat dat de data verstuurt met de MIDI In van VoiceLive en verstuurt de MIDI Dump.

# STORE HANDLING

Drukken op de STORE toets zorgt ervoor dat de actieve **Preset** of **Song**, of **IO** en **Util** Global Sytem Parameters worden opgeslagen.



Hierboven ziet u een voorbeeld van het store screen na het editen van een preset en het drukken op store. VoiceLive houdt alle laatste wijzigingen bij. Opnieuw op de store knop drukken zorgt ervoor dat de preset opgeslagen wordt op de actieve plek. Als bijvoorbeeld het laatste dat u gewijzigd heeft een Global parameter was in de IO en UTIL screens zal de LCD display er nu zo uitzien:

<IO/Util>

Op dit moment werken de EDIT knoppen en het DATA WHEEL als volgt:

DATA WHEEL: kiest of de actieve Preset, Song of IO/UTIL parameters opslaat

WIndien Preset of Song geselecteerd zijn door het DATA WHEEL:

EDIT 1 knop: hiermee kiest u het karakter of preset/song naam wijzigt

EDIT 2 knop: hiermee verandert u het geselecteerde karakter

EDIT 4 knop: hiermee verandert u de store bestemming

Opnieuw op store drukken bevestigt de het opslaan. Om het opslaan af te breken drukt u de EDIT toets. Opslaan na een korte edit betekent eenvoudig twee keer op de STORE toets drukken.

# PRESET MODE

Preset Mode is de basis performance mode van VoiceLive. Hierin kunt u presets selecteren door aan het DATA WHEEL te draaien of op de PREVIOUS/NEXT knoppen te drukken. knoppen te drukken.

*Om Preset Mode te kiezen houdt u de Preset knop (1) ingedrukt to de LED tekst PRE knippert.*

## Preset Mode LCD Screen

Go Your Own  
39: Scale F#maj2

Het LCD display hierboven is een voorbeeld van een preset screen.

Dit betekent het allemaal:

- Top Line Preset Naam.
- 39 Preset nummer.
- Scale Scale Type Harmony van de actieve preset: Scale ,Chord, Chord Shift of Notes.
- F# Scale/Chord Root voor de scale en chord mode presets. Niet geldig voor de Shift en Notes Presets.
- Maj2 Scale/Chord Type voor de scale en chord mode presets. Niet geldig voor de Shift en Notes Presets.

## Preset Mode LED Displays

PR39

Hierboven ziet u een voorbeeld van een Preset Select LED Display.

PR geeft aan dat u zich in preset select mode bevindt.

39 Preset nummer.

Het preset nummer zal veranderen als u op de PREVIOUS/NEXT (5,6) drukt.

In Preset Mode kunt hier geraken door op de SELECT knop (1) te drukken.

F#M2

Hierboven ziet u een voorbeeld van de Preset Scale Key Change en Preset Scale Type LED Displays.

In Preset Mode kunt hier geraken door de KEY knop (2) of SCALE knop (3) in te drukken als u een Scale type preset heeft geselecteerd. Hierdoor kunt u de grondtoon en soort toonladder veranderen met de PREVIOUS/NEXT knoppen (5,6). Niet toepasbaar op andere types presets.

F# Geeft de grondtoon (key) aan van de actieve preset. # betekent een kruis (#),

M2 Scale Type. M betekent majeur, m betekent mineur. VoiceLive heeft 3 majeur scales, 3 mineur scales en een custom scale.

# PRESET MODE

## Preset Direct Mode

Om Preset Direct Mode te kiezen moet u zich in Preset Mode bevinden en de Direct knop (3) indrukken todat de LED text display **DRCT** knippert.

**PA21**

Hierboven ziet u een voorbeeld van een Preset Direct Mode Display.

**P** Deze letter geeft aan dat u in Preset Mode zit.

**A** Dit karakter betekent dat u in Direct Submode bent en:

- Als het een A, B, C of D is dan is een Direct Preset gekozen door op een van de bewuste bovenste vier DIRECT knoppen. In dit geval zal het ingedrukt houden van een van de bovenste vier knoppen de mode van VoiceLive veranderen.
- Als er een "\*" staat zal vasthouden van een van de bovenste vier knoppen de actieve preset aan die bewuste knop koppelen.

**21** Geeft de actieve song step aan.

Drukken op de DIRECT knoppen (1-4) zal naar de direct geprogrammeerde preset doen springen.

Ingedrukt houden van de DIRECT knoppen (1-4) zal of de actieve preset aan die Direct knop koppelen (als het tweede LED karakter "\*" is) of de mode van VoiceLive doen veranderen. De PREVIOUS/NEXT knoppen (5,6) doen van preset veranderen. Als dit gebeurt zal het tweede karakter van de LED veranderen in een "\*", aangevend dat u een Direct knop kunt programmeren.

## Preset Voice Mode

Om Preset Voice Mode te kiezen moet u zich in Preset Mode bevinden en de Voice knop (4) indrukken todat de LED text display **VOIC** knippert. .

**PV21**

Hierboven ziet u een voorbeeld van een Preset Voice Display.

**P** Deze letter geeft aan dat u in Preset Mode zit.

**V** Dit karakter betekent dat u in Voice Submode bent

**21** Geeft het actieve preset nummer aan.\*\*

Met de VOICE knoppen (1-4) kunt u de individuele harmony voices aan- of uitzetten.

Ingedrukt houden van de VOICE knoppen (1-4) zal de mode van VoiceLive doen veranderen.

De PREVIOUS/NEXT knoppen (5,6) doen VoiceLive van preset veranderen. De aan/uit –instelling van de voices worden meegenomen als u van preset wisselt.

# PRESET EDIT SCREENS

U krijgt toegang tot de edit parameters in Preset Mode als u op de EDIT toets drukt. Met het DATA WHEEL scrollt u door de edit screens. Elk edit screen heeft tot vier parameters die ingesteld kunnen worden met de EDIT knoppen. Deze sectie van de handleiding beschrijft per screen de parameters in VoiceLive. Om de edit screens te verlaten drukt u op de EDIT toets.

## Configuration Screens

De parameters in deze sectie worden gebruikt om de de harmony en effecten van een preset.



Met deze parameters kunt u Harmony, Hickening, Effect en Pitch Correction aan- of uitzetten. De **Voices en Effects LEDs** geven de status van deze instellingen weer.

- EDIT 1 knop: **aan/uitzetten HARMONY VOICES**
- EDIT 2 knop: **aan/uitzetten LEAD VOICE THICKENING**
- EDIT 3 knop: **aan/uitzetten EFFECTS (Reverb and Delay)**
- EDIT 4 knop: **aan/uitzetten PITCH CORRECTION**



Met deze parameters kunt u individuele harmony voices aan- of uitzetten. Voices en Effects LEDs geven de status van deze instellingen weer.

- EDIT 1 knop: **aan/uitzetten Voice 1**
- EDIT 2 knop: **aan/uitzetten Voice 2**
- EDIT 3 knop: **aan/uitzetten Voice 3**
- EDIT 4 knop: **aan/uitzetten Voice 4**

# PRESET EDIT SCREENS

## Voice Edit Screens

VoiceLive kan tot aan vier harmony voices genereren. Met de parameters in deze sectie kunt u die individuele voices aanpassen.

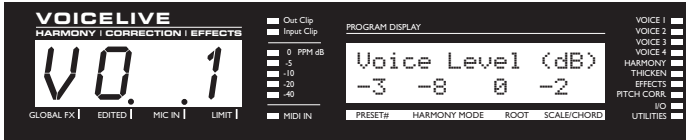

Dit screen wordt gebruikt om het output level van de individuele harmony voices in te stellen. Let op: er is ook een totaalinstelling voor het level op edit screen *HR 1*.

EDIT 1 knop: **VOICE 1 LEVEL**

EDIT 2 knop: **VOICE 2 LEVEL**

EDIT 3 knop: **VOICE 3 LEVEL**

EDIT 4 knop: **VOICE 4 LEVEL**



Dit screen wordt gebruikt om de pan(orama)positie van de individuele harmony voices in te stellen.

EDIT 1 knop: **VOICE 1 PANNING**

EDIT 2 knop: **VOICE 2 PANNING**

EDIT 3 knop: **VOICE 3 PANNING**

EDIT 4 knop: **VOICE 4 PANNING**



Dit screen wordt gebruikt om de voicing van de harmony voices in te stellen. Voicing betekent de instelling van van de harmoniestem(men) ten opzichte van de leadstem. Deze parameter verschilt per harmony mode. De harmony mode van de de preset is zichtbaar in het LCD Display.

EDIT 1 knop: **VOICE 1 VOICING**

EDIT 2 knop: **VOICE 2 VOICING**

EDIT 3 knop: **VOICE 3 VOICING**

EDIT 4 knop: **VOICE 4 VOICING**

*Let op: de EDIT regelaars hebben geen functie in Notes mode presets.*

# PRESET EDIT SCREENS

## Voicing in Scale Mode Presets

In deze mode bepaalt de Voicing parameter het interval tussen de harmony -toon en de input toon in de toonladder. Deze waarde loopt van  $-8$  (twee octaven onder de input toon) tot  $+8$  (twee octaven boven de input toon). Als u bijvoorbeeld een waarde van  $+3$  kiest resulteert dit in een harmonie een terts boven de input voice ligt, gerelateerd aan de gekozen scale.

## Voicing in Chord Mode Presets

In deze mode bepaalt de Voicing parameter de relatie van de harmony toon tot de input toon, rekening houdend met het ingestelde akkoord. In chord mode presets zijn de harmony notes altijd tonen uit het akkoord. Als u Up1 instelt zal de harmony voice de volgende toon uit het akkoord zijn boven de input note. Voorbeeld: het akkoord is C Majeur en de input note is E, dan zal een Up1 instelling een G boven die E produceren. U kunt de waarden instellen van Dn5 (Down 5) tot U (Unisono) tot Up6. Extra waarden zijn RT1 en RT2 die de grondtoon van het akkoord toevoegen, en Bs1 en Bs2 (bass voicing) die de laagste ontvangen MIDI noot genereren. Rt2 en Bs2 zijn de hoger klinkende root en bass settings.

## Voicing in Shift Mode Presets

In deze mode worden de voices relatief verschoven ten opzichte van de input note. De waarde ligt tussen  $-24$  halve tonen en  $+24$  halve tonen, en resulteren in parallele harmonieën.

## Voicing Notes Mode Presets

In deze mode behoort een MIDI keyboard aangesloten te zijn. Op het volgende scherm ziet u de actieve omgezette MIDI note voor de geselecteerde Voice.



Dit scherm gebruikt u om de formant ( boventoon), ook wel gender genoemd te verschuiven van de Harmony Voices. Gebruik dit om het karakter van de voice te veranderen in waarden van  $-50$  (een donkere, diepe stem) naar 0 (geen verandering) tot  $+50$  (Mickey Mouse- achtige stem, effect).

EDIT 1 knop: **VOICE 1 GENDER**

EDIT 2 knop: **VOICE 2 GENDER**

EDIT 3 knop: **VOICE 3 GENDER**

EDIT 4 knop: **VOICE 4 GENDER**

# PRESET EDIT SCREENS

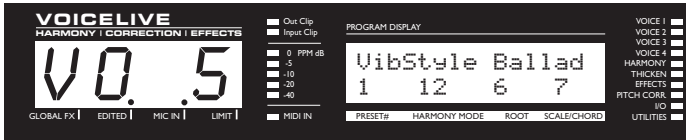

Dit screen wordt gebruikt om een vibrato style voor elke harmony voice in te stellen. De vibrato styles zijn afgeleid van echte stemmen. Als u het style nummer wijzigt verschijnt de omschrijving hiervan in beeld. Beschikbare Vibrato styles zijn:

- Ballad
- Tremolo
- RandVib (random depth en speed vibrato)
- Broadway
- Excited
- Folk
- Fast
- Warm
- Discreet
- Head
- RandTrem (random tremolo)
- Soprano.

EDIT 1 knop: **VOICE 1 VIBRATO STYLE**

EDIT 2 knop: **VOICE 2 VIBRATO STYLE**

EDIT 3 knop: **VOICE 3 VIBRATO STYLE**

EDIT 4 knop: **VOICE 4 VIBRATO STYLE**



Dit screen wordt gebruikt om de hoeveelheid vibrato per toon in te stellen.

EDIT 1 knop: **VOICE 1 VIBRATO AMOUNT**

EDIT 2 knop: **VOICE 2 VIBRATO AMOUNT**

EDIT 3 knop: **VOICE 3 VIBRATO AMOUNT**

EDIT 4 knop: **VOICE 4 VIBRATO AMOUNT**

# PRESET EDIT SCREENS

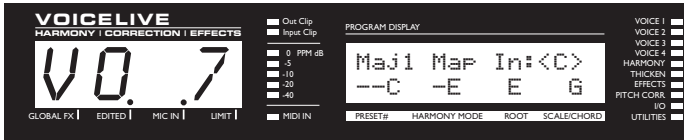

**CUSTOM VOICE MAPPING** (alleen Scale Mode). Scale Harmonies zijn in principe toonhoogte-routebeschrijvingen (pitch maps). Voor elke input note in een scale kunt u een resulterende harmony note kiezen. VoiceLive heeft 3 majeur en 3 mineur scale pitch maps voor alle scale grondtonen en intervallen. De Custom Voice mogelijkheid stelt u in staat uw eigen pitch maps te maken. U kunt bijvoorbeeld een pitch map maken zodat een C input note een E output produceert en een D input note een A output. Een slimme manier van werken met custom voicing is de volgende:

- Voor een bepaalde harmony voice kiest u een scale root (grondtoon), type en (*HR1* edit screen), (*V03* edit screen) die het meest in de buurt komen van de gewenste voicing.
- Keer terug naar dit edit screen .Kies ENTER (DATAWHEEL) en draai het DATA WHEEL om de input note te kiezen die een ander harmony voice benodigt.
- Draai de EDIT Regelaar die overeenkomt met de harmony voice die anders gemapped moet worden.
- Selecteer verschillende andere input notes met het DATA WHEEL en remap deze naar wens met de EDIT REGELAAR.
- Druk op ENTER om de custom mapping te verlaten.
- Deze custom map kan worden getransponeerd in de Harmony Edit pagina door de **Scale root** te veranderen.

Op ENTER drukken activeert custom map editing. Door opnieuw op ENTER te drukken verlaat u DATA WHEEL:Verandert de input note om map editing toe te passen.

EDIT 1 knop: Voice 1 note naar de input gemapped

EDIT 2 knop: Voice 2 note naar de input gemapped

EDIT 3 knop: Voice 3 note naar de input gemapped

EDIT 4 knop: Voice 4 note naar de input gemapped

# PRESET EDIT SCREENS

## Harmony Edit Screens

De parameters in dit gedeelte worden gebruikt om de basis harmonieën op te zetten en de totaalsound ervan aan te passen.

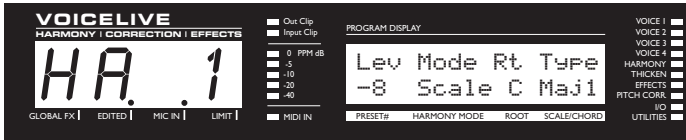

EDIT 1 knop: **HARMONY LEVEL.** Stelt het totaalvolume van de harmonies in.

EDIT 2 knop: **HARMONY MODE.** Beschikbare instellingen:

- [Scale](#)
- [Chord](#)
- [Shift](#)
- [Notes](#)

**Note:** Als u de harmony mode verandert springen de instellingen de individuele voices terug naar hun beginwaarde voor zover ze niet toepasbaar zijn op verschillende harmony modes.

EDIT 3 knop: **ROOT.** In Scale presets stelt dit de grondtoon van de toonladder vast, in Chord Presets de akkoord- grondtoon.

EDIT 4 knop: **SCALE/CHORD.** In Scale presets bepaalt dit het scale type. In Chord presets bepaalt dit het chord type. (het akkoord zal veranderen als er MIDI noten binnenkomen en worden gedetecteerd als akkoorden).

Zie de sectie "Harmony and Tuning" waar de verschillende harmony modes volledig worden beschreven.



EDIT 1 knop: **HUMANIZATION STYLE.** Dit is een lijst van humanization (vermenselijking) styles. Elke Style bestaat uit een combinatie van op Flextime™ gebaseerde variaties, pitch variaties en pitch inflection (scoop) Beschikbare styles:

- [ScpDwn](#) (Scoop down)
- [ScpUp](#) (Scoop up)
- [ScpTim](#) (Scoop en time randomization)
- [Loose](#) (Scoop, time en pitch randomization)
- [Timing](#) (time randomization)
- [TimPit](#) (time en pitch randomization)
- Pitch (pitch randomization)
- Detune (statische detuning van voices tot een maximum van +25, -25, +19, -19 cents voor de respectievelijke Voices 1-4).

EDIT 2 knop: **HUMANIZATION AMOUNT.** Stelt de hoeveelheid in waarin de humanization style wordt toegepast op de harmony voices.

EDIT 3 knop: **SMOOTHING.** Stelt in hoeveel van de nuance van input toonhoogte toegepast wordt op de output voice. Niet toepasbaar op Shift presets..

# PRESET EDIT SCREENS



EDIT 1 knop: **LEAD VOICE ENABLE/DISABLE.** Hierme zet u de lead voice aan of uit. Dit is nuttig bij het maken van presets waarbij alleen de harmony voices hoorbaar moeten zijn.

EDIT 2 knop: **TUNING MODES.** Hierbij zijn er opties voor Equal temperament, Just intonation, of Barbershop tuning modes. Zie de "Harmony en Tuning" sectie van deze handleiding voor een volledige beschrijving van elke tuning mode.

EDIT 3 knop: **LATCH MODE.** On of Off. Als dit aan staat in Chord Mode zal het laatst gespeelde akkoord actief blijven wanneer de toetsen van het MIDI keyboard losgelaten zijn. Als dit aan staat in Notes Mode zullen de harmony voices alleen reageren op een MIDI note input wanneer het aantal gespeelde tonen overeenkomt met het aantal actieve harmony voices. Dit verzekert u van logische wendingen als er stemmen veranderen. Als Latch on is zijn de parameters Attack en Release niet van toepassing.

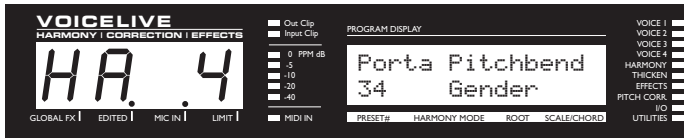

EDIT 1 knop: **PORTAMENTO.** De tijd in milliseconden die de harmony voice nodig heeft om de volgende toon te raken als deze verandert.

EDIT 2 knop: **ASSIGN PITCHBEND WHEEL.** Wijst het Pitch Bend Wheel toe aan de pitch of gender van een Harmony Voice.



EDIT 1 knop: **ATTACK TIME.** Stelt de envelope attack time in milliseconden in voor de harmony voices. Toepasbaar in Notes en Chord Mode wanneer de Latch op Off staat (edit screen HA3).

EDIT 2 knop: **RELEASE TIME.** Stelt de envelope release tijd in voor de harmony voices. Toepasbaar in Notes en Chord Mode wanneer de Latch op Off staat (edit screen HA3).

# PRESET EDIT SCREENS

## Thickening Edit Screen

Een groot aantal hits zijn gemaakt met een effect op de stem zoals VoiceLive's thickening om een soort stereo "glans" aan de leadstem te geven.

### Thickening Block Diagram

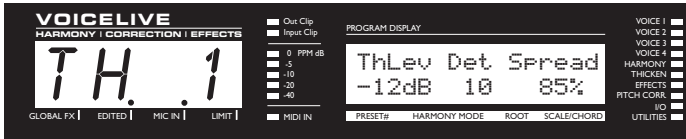
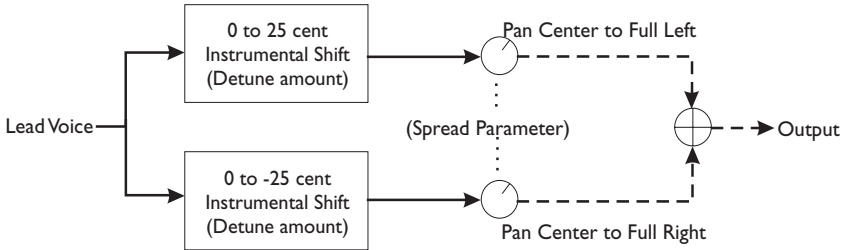

- EDIT 1 knop: **THICKEN LEVEL.** Dit stelt het volume in van het lead voice thickening effect. Ingesteld op  $-6\text{dB}$  tot  $0\text{dB}$  geeft een verdikkende dubbeling of niet modulerend chorus effect. Ingesteld op tussen  $-10\text{dB}$  to  $-20\text{dB}$  geeft het lead voice een subtiele "shimmer" en creert een stereo verbreding.
- EDIT 2 knop: **DETUNE AMOUNT.** Stelt de hoeveelheid lead voice verstemming in in 100sten. Een stem wordt met deze hoeveelheid naar boven verstemd en een voice naar beneden.
- EDIT 3 knop: **SPREAD AMOUNT.** Stelt in hoeveel de detuned voices worden gespreid. 100% betekent hard links en rechts. Een waarde van 0% betekent dat de detuned stemmen in het midden staan.

# PRESET EDIT SCREENS

## Effects Edit Screens

VoiceLive heeft maximaal 1800 milliseconden aan Delay Time , met filter en 12 Reverb modellen. De parameters in dit gedeelte geven controle over deze effecten.

### Effects Block Diagram

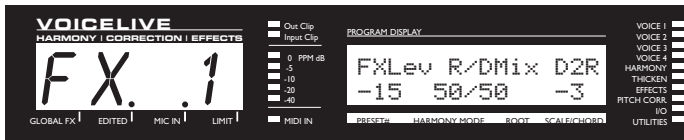
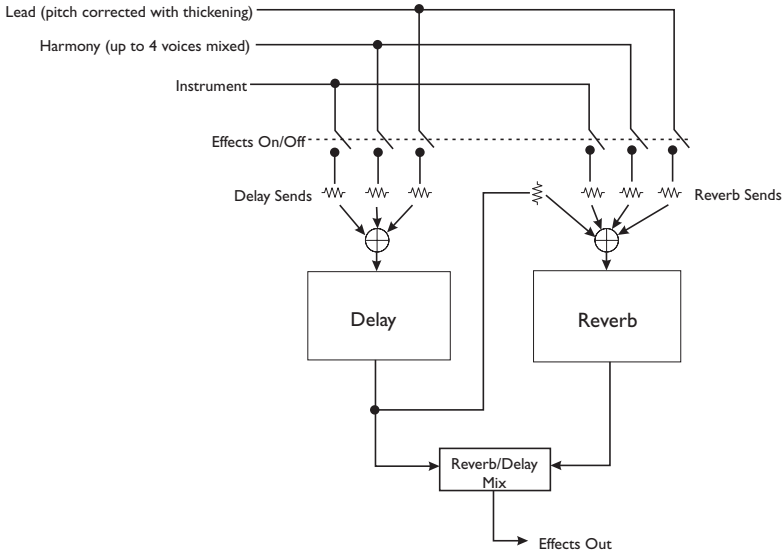

EDIT 1 knop: **EFFECT LEVEL.** Dit stelt het totaal volume in van de gecombineerde Reverb en Delay effecten.

EDIT 2 knop: **REVERB/DELAY Mix.**

EDIT 3 knop: **DELAY OUTPUT TO REVERB EFFECTS SEND LEVEL.**



EDIT 1 knop: selecteert Reverb of Delay parameters.

EDIT 2 knop: **LEAD VOICE SEND LEVEL** in dB.

EDIT 3 knop: **HARMONY VOICES SEND LEVEL** in dB.

EDIT 4 knop: **INSTRUMENT SEND LEVEL** in dB.

# PRESET EDIT SCREENS

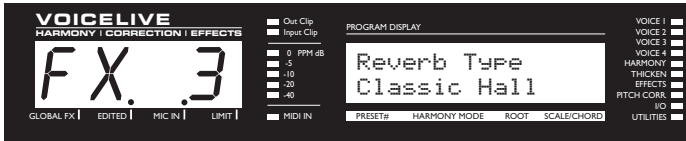

EDIT 1 knop: **REVERB TYPE.** Beschikbare Reverb models:

- [Living Room](#)
- [Chamber](#)
- [Club](#)
- [Classic Hall](#)
- [Concert Hall](#)
- [Large Cathedral](#)
- [Vocal Studio](#)
- [Vocal Room](#)
- [Vocal Hall](#)
- [Ambience](#)
- [Live Reverb](#)
- [Plate 1](#)
- [Plate 2](#)
- [Spring](#)

*Let op: veranderen van Reverb Type zal ook de andere reverb parameters beïnvloeden.*



EDIT 1 knop: **REVERB DECAY TIME.**

EDIT 2 knop: **REVERB PRE-DELAY TIME.** Stelt de delay tijd in voor de reverb output. Large Rooms hebben meestal reverbs die veel later beginnen dan het initiële signaal.



EDIT 1 knop: **REVERB LOW COLOR.** Stelt het lage frequentie karakter in van de reverb.

EDIT 2 knop: **REVERB HIGH COLOR.** Stelt het hoge frequentie karakter in van de reverb.

# PRESET EDIT SCREENS

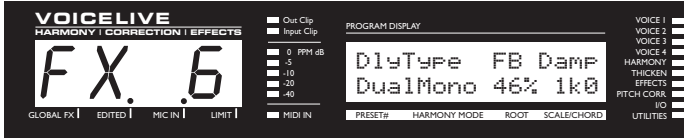

EDIT 1 knop: **DELAY TYPE**. Beschikbare parameters:

- **DualMono** Delay- handhaaft de panning van de harmony, lead en instrument sends.
- **PingPong1** -zendt de lead voice alleen naar de linker effect send en de instrument alleen naar de rechter send. Het resultaat is dat de eerste delay van de lead voice uit de rechterkant komt en de instrument delay uit de linkerkant.
- **PingPong2** zendt de lead voice naar de sends, afhankelijk van de lead pan setting.

## Dual Mono Delay

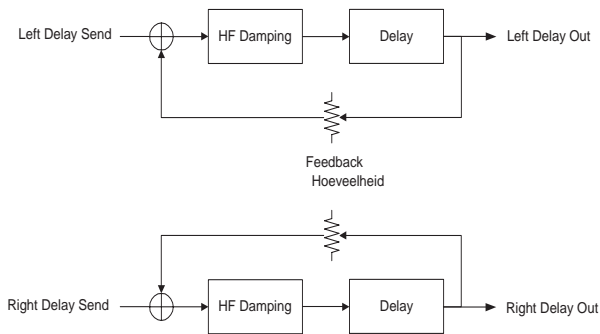

## PingPong1 and PingPong2 Delay

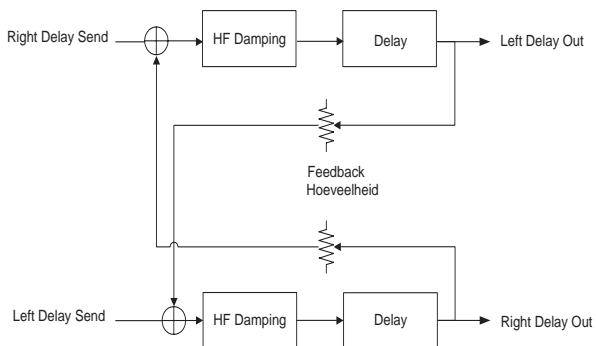

EDIT 2 knop: **DELAY FEEDBACK AMOUNT**. Verhogen van deze waarde zorgt ervoor dat het vertraagde signaal langer doorklinkt.

EDIT 3 knop: **HIGH FREQUENCY DAMPING**. Als u deze waarde vlak zet is het vertraagde signaal identiek aan het origineel. Stelt u deze waarde in op 16k0 dan simuleert u een tape. Dit wordt vaak gedaan omdat het resulteert in een delay die de input opwaardeert zonder teveel aandacht te trekken.

# PRESET EDIT SCREENS

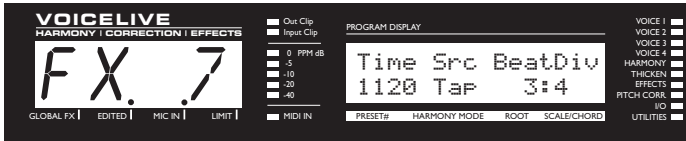

EDIT 1 knop: **DELAY TIME (ms)**. Gebruik dit om de delay time handmatig in te stellen of stel de delay met behulp van tap tempo.

EDIT 2 knop: **DELAY TIME SOURCE**. Kies uit het volgende:

- **TAP**: de delay tijd komt wordt bepaald door de laatste tapped tempo.
- **MCLK**: de delay tijd wordt bepaald door binnenkomende MIDI clock informatie.
- **Manual**: de delay tijd wordt bepaald door de handmatig ingevoerde waarde met het DATA WHEEL.

EDIT 3 knop: **BEATS PER DIVISION**. Dit bepaalt de verhouding tussen het Tapped of MIDI tempo and de resulterende delay.

*Let op: Tempos kunnen alleen worden getapped met de USER knop. De USER knop moet hiervoor aangewezen worden, zie edit screens UBTN en UT2.*

# PRESET EDIT SCREENS

## Pitch Correction Edit Screens

VoiceLive luistert naar de toonhoogte van uw stem, vergelijkt deze met de geselecteerde pitch correction scale en zal dan in real-time corrigeren. De hoeveelheid correctie wordt bepaald door de verschillende amount en timing settings.

Om de toonhoogte van een vocal te corrigeren heeft VoiceLive drie verschillende stukjes informatie nodig. Hij moet de gezongen toonhoogte weten, welke toonhoogte gezongen had moeten worden en hoe perfect zuiver deze moet klinken. Het eerste stukje informatie wordt automatisch bepaald door VoiceLive's pitch detection algorithms terwijl u zingt. Het tweede stukje wordt door u aangegeven in de vorm van een set mogelijke correctie-doelnoten. VoiceLive kijkt naar de set aangegeven noten, luistert naar uw stem en bepaalt bij welke toon u het dichtst in de buurt bent op elk gegeven moment. Al naar gelang hoe u de correction settings hebt ingesteld zal VoiceLive of uw toonhoogte subtiel aanscherpen of op agressieve wijze de toon rechtzetten.

Pitchcorrectie van uw lead stem zorgt niet alleen voor uitstekend klinkende leadvocalen maar ook uw harmonies hebben er baat bij- pitchcorrectie wordt voor de harmonies toegepast. □ □

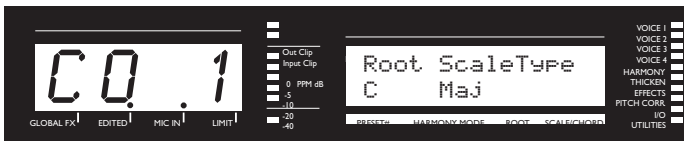

De beste manier om een aantal doeltönen aan te geven is in de vorm van een scale die de muzikaliteit van uw vocal volgt. De parameters in dit screen zorgen hiervoor. U kunt bijvoorbeeld de tonen van de C Majeur scale kiezen als doeltönen □.

EDIT 1 knop: **PITCH CORRECTION SCALE ROOT.**

EDIT 2 knop: **PITCH CORRECTION SCALE TYPE.** Beschikbare opties:

- Maj (Majeur)
- Min1 (natuurlijk mineur)
- Min2 (harmonisch mineur)
- Min3 (stijgend melodisch mineur)
- Chro (Chromatisch)
- Custom.

Deze instelling in combinatie met de scale root bepaalt naar welke tonen uw vocal wordt gecorrigeerd.



Dit screen geeft toegang tot parameters die bepalen hoe subtiel of agressief de pitchcorrectie werkt. De bovenste regel in de display laat in real-time de door VoiceLive toegepaste correctie zien. De maximum weergegeven correctie is +/- 200 cents. (er gaan 100 cents in een halve toon).

EDIT 1 knop: **WINDOW** (cents). VoiceLive gebruikt deze parameter wanneer hij probeert te bepalen welke doeltoon u het dichtst benadert. Als de set correctietonen bijvoorbeeld "C,D,E,F,G,A,B" (C-majeur), bevat en u zingt een te hoge D (80 cents te hoog) bepaalt dit of de toon moet worden gecorrigeerd naar D of helemaal niet. Als dit Window is ingesteld op 80 cents of meer wordt de D# naar D gecorrigeerd

# PRESET EDIT SCREENS

omdat dit in het “raam” valt. Als het window minder dan 80 cents bedraagt zal er geen correctie plaatsvinden. Uw input toonhoogte moeten binnen dit window rondom de aangegeven correctie- tonen vallen om gecorrigeerd te kunnen worden. Hierdoor kunt natuurlijke buigingen in u uw vocals gebruiken terwijl de pitchcorrectie er uw vocals opschoont zodra u dicht bij de tonen komt. Een waarde van 100 cents of hoger zorgt ervoor dat de pitchcorrectie continu aanstaat in de C Majeur scale, aangezien 200 cents het grootste interval is tussen twee tonen.

EDIT 2 knop: **ATTACK.** Zodra de doeltoon door Voicelive bepaald is begint Voicelive de toon bij te sturen met een snelheid aangegeven door deze parameter. Een waarde van 99 is de snelste instelling en trekt uw vocal direct op stemming, een effect dat handig is voor bepaalde muzikale stijlen. Instellingen tussen 16 en 40 geven de meest natuurlijke resultaten.

EDIT 3 knop: **AMOUNT.** Regelt de hoeveelheid automatische correctie toegepast op de input voice. Het bereik is van 0% tot 100%. 0% betekent echter niet dat de correctie uit staat. De hoeveelheid toegepaste correctie wordt bepaald door in hoeverre de gezongen toon vals is. Hierdoor kunt u op een zeer muzikale wijze de pitch laten corrigeren. Grote valsheden worden gecorrigeerd terwijl de kleine variaties rond de doeltoon ongemoeid worden gelaten. Bijvoorbeeld:

Met de amount op 100% zal een 10 cent te lage pitch 10 cents worden gecorrigeerd, en een 50 cent te lage pitch 50 cents.

Met de amount op 80% zal een 10 cents te lage pitch ongeveer 5 cents worden gecorrigeerd, en een 50 cent te lage pitch 40 cents.

Met de amount op 0% zal een 10 cents te lage pitch niet worden gecorrigeerd, en een 50 cent te lage pitch ongeveer 10 cents.

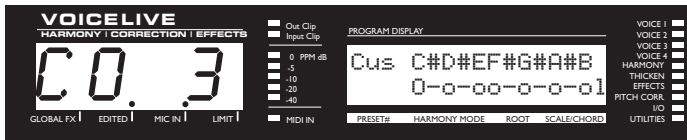

Dit screen laat de tonen zien van de actieve corectie- toonladder (Maj, Min1, Min2, Min3, Chrom or Cus). Dit screen laat de tonen zien van de actieve corectie- toonladder grondtoon. Onder deze lijst ziet een aantal “o”s en “-”s die aangeven welke tonen in de pitchcorrectie scale zitten en welke genegeerd worden. “o” betekent dat de toon in de scale zit en “-” betekent dat die toon genegeerd wordt. De scale kan aangepast worden door de cursor te verplaatsen naar een “o” of “-” met EDIT 1 knop en dit te veranderen met EDIT knop 2. Aangepaste scales worden in de preset weggeschreven.

EDIT 1 knop: selecteer een toon.

EDIT 2 knop: voegt toe aan of verwijdert een toon van de corectie scale. (selecteert of een “o” of een “-”)

# PRESET EDIT SCREENS

## Special Edit Screens

De USER knop en EXPRESSION pedaal functies geven de performer foot control over het geluid. Ze stellen u in staat om uw eigen geluidsman te zijn terwijl u speelt. Deze speciale screens stellen u in staat de USER knop en de EXPRESSION pedaal in te stellen.

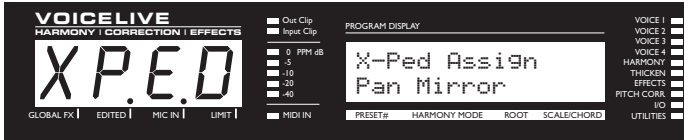

EDIT 1 knop: **EXPRESSION PEDAL ASSIGN.** Wijst een parameter toe aan het Expression Pedal om te worden bestuurd. De mogelijkheden:

- **Off.** Deze instelling deactiveert de werking van het expressiepedaal.
- **Lead Lev Full.** Bediening van het lead voice level van off naar maximaal.
- **Harm Lev Full.** Bediening van het harmony voice level off naar maximaal.
- **Harm Lev Narrow.** Bediening van het harmony voice level. Foot control bereik: -10dB tot 0dB afhankelijk van andere instellingen.
- **Inst Lev Full.** Bedient instrument output level (niet de input gain) van off tot maximaal. Dit is vooral nuttig voor performers die verschillende instrumenten gebruiken om dan het instrument level te muten wanneer deze van instrument wisselt.
- **Inst Lev Narrow.** Bedient instrument output level (niet de input gain) van -10dB tot maximaal. De maximum positie geeft hetzelfde output level als ingesteld met de instrument level knop.
- **Voices 1+2 Lev.** Bediening van Voice 1 en Voice 2 level van off naar maximaal level zoals ingesteld in de preset.
- **Voices 3+4 Lev.** Bediening van Voice 3 en Voice 4 level van off naar maximaal level zoals ingesteld in de preset.
- **Reverb level.** Bediening van het Reverb level van off naar maximaal level zoals ingesteld in de preset.
- **Delay Level.** Bediening van het Delay level van off naar maximaal zoals ingesteld in de preset
- **Vibrato.** Bediening van de Vibrato intensiteit van minimaal naar maximaal.
- **Smoothing.** Bediening van de Smoothing parameter van 0 tot 100.
- **Voicing Mirror.** Bedient de voicing van de harmonies (zie edit screen *V03*). Met het expressiepedaal volledig omhoog klinkt de voicing zoals in de preset; in de middenstand is de voicing unisono en volledig ingedrukt het geprogrammeerde interval aan de andere kant van unison. Dit is nuttig voor creatieve toepassingen. Met Shift Mode presets kunt u dit gebruiken om extreme voice shifts en dus speciale effecten te maken. Met chord mode presets kunt stem -arpeggiator effecten genereren.
- **Gender mirror.** Bedient de vier voice gender instellingen (zie edit screen *V04*). Met het expressiepedaal volledig omhoog klinkt de gender instelling zoals in de preset. (bv. 12); in de middenstand is de gender 0 (geen formantverschuiving) en volledig ingedrukt is de gender het geprogrammeerde getal maar dan negatief (bv. -12).
- **Pan mirror.** Bedient de vier pan instellingen. Met het expressiepedaal volledig omhoog klinkt de pan instelling zoals in de preset (bv R45); in de middenstand is de panning C (gecentreerd) en volledig ingedrukt is die gelijk aan de gespiegelde geprogrammeerde waarde (bv. L45).
- **Default (UT1).** Met deze instelling zal het expressiepedaal de standaardinstellingen zoals ingesteld in het *UT1* edit screen.

# PRESET EDIT SCREENS



EDIT 1 knop: **USER BUTTON ASSIGN.** Wijst een parameter toe om met de USER knop te controleren. U heeft de volgende opties:ptions include:

- **Harmony Hold** (Geen Latching). Voor een volledige beschrijving van Harmony Hold de *Harmony and Tuning* sectie van deze handleiding.
- **Tap Tempo.** De LED Displays TAP\* - de - \* knippert in het tempo. Let op dat deze instelling alleen effect heeft in presets waar de delaytijd source op TAP gezet is (zee edit screen FX7). De Tap Tempo waarde zal blijven staan als u van preset wisselt. Indien verschillende presets worden gebruikt in een song met een bepaald tempo hoeft de delaytijd maar een keer getapped te worden.
- **FX Override** – Dit bedient het aan- en uitzetten van de Reverb en Delay effects.
- **RevSend Override** - sends aan of uit.
- **DlySend Override** - sends aan of uit.
- **Bypass Toggle** – Dit is voor mensen die het prettiger vinden om de harmony bypass knop niet in te drukken maar met een druk op de knop de bypass aan te zetten.
- **Harmony Override.**Gelijk aan drukken op de harmony bypass knop behalve dat deze knop de harmonies van een preset aan kan zetten terwijl deze uit stonden geprogrammeerd.
- **PtchCor Override** - Pitch Correction aan of uit.
- **Lead Voice Enable/Disable** - lead voice aan of uit.
- **Thicken Override** - thickening aan of uit.
- **RoboVoice** - Zet pitch correction aan en stelt de Window, Attack en Amount parameters op hun maximale waarde om het “Cher” effect te bereiken.
- **TeleVoice All** – Stelt de EQ parameters zo in dat een telefoonstem- effect wordt bereikt, voor zowel de lead voice als de harmonies..
- **TeleVoice Harm**– Stelt de EQ parameters zo in dat een telefoonstem- effect wordt bereikt. Alleen de harmony voices worden beïnvloed.
- **Momentary Harm** - De harmonies zijn alleen actief als u deze knop indrukt.
- **Default (UT2)**- Met deze instelling zal de User knop de standaardinstellingen ( *UT2* ) zoals ingesteld in het dit screen aannemen.

# GLOBAL EDIT SCREENS

## IO Edit Screens

IO edit screens geven parameters weer die betrekking hebben op algemene audio instellingen. Alle IO parameters zijn "globaal" in die zin dat ze niet in de preset worden opgeslagen en van toepassing zijn op alle presets. Druk op de STORE toets om de IO parameters op te slaan na het editen hiervan.



EDIT 1 knop: **LINE INPUT GAIN.** Stelt de input gain voor de line input in.

EDIT 2 knop: **LOW CUT FILTER.** 12dB per octaaf. Cutoff frequentie opties zijn 60, 80 en 120 Hz.



EDIT 1 knop: **DRY LEAD ON/OFF.** Uitzetten hiervan verwijdert de droge lead audio van het signaalpad. Dit is nuttig wanneer u het signaal van de Lead Pass Thru Connector gebruikt voor het droge lead signaal of als u een 100% wet output wilt.

EDIT 2 knop **DRY INSTRUMENT ON/OFF.** Uitzetten hiervan verwijdert de droge instrument audio van het signaalpad. Hierdoor kan VoiceLive een effect send van een mengtafel ontvangen op de instrument input.



EDIT 1 knop: **LEAD VOICE PANNING.** Deze setting pant de lead voice.

EDIT 2 knop: **INSTRUMENT PANNING.** Deze setting pant het instrument.

EDIT 3 knop: **SYSTEM TUNING REFERENCE.** Dit stelt de stemming globaal in ten opzicht van A=440.

# GLOBAL EDIT SCREENS



VoiceLive heeft EQ en dynamics processing geoptimaliseerd voor vocalen. Dit screen en de volgende geven u parameters om de EQ en dynamics in te stellen.

EDIT 1 knop: **DYNAMIC PROCESSING ASSIGN.** Hiermee wijst u dynamic processing toe (compressor en gate) aan de lead voice, harmony voices, zowel lead als harmony voices of geen van beide. Hint: wijs de lead voice een medium compressor setting toe (threshold: -15dB, ratio:2:1); de lead voice blijft hierdoor op een constant level en de harmony levels volgen het level van de vocalist. Hierdoor heeft u controle over de harmony levels met uw microfoontechniek.

EDIT 2 knop: **EQ ASSIGN.** Hiermee wijst u de 3-bands EQ toe aan de lead voice, harmony voices, lead en harmony voices tegelijk of geen van beide.

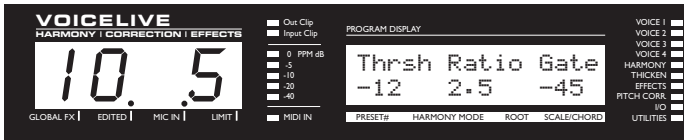

Compressor / Gate settings. De compressor in VoiceLive heeft auto makeup gain tot een maximum van +20dB. Dit betekent dat het volume van het signaal wordt versterkt voor de meeste verschillende binnenkomend levels, met de compressor ingeschakeld.

EDIT 1 knop: **COMPRESSOR THRESHOLD LEVEL.** Bereik: 0 to -60 dB.

EDIT 2 knop: **COMPRESSION RATIO.** Bereik: 1.1:1 to 64:1

EDIT 3 knop: **GATE THRESHOLD.** Bereik: Off, -70dB to 0dB

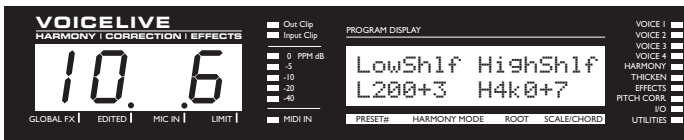

VoiceLive beschikt over een zeer flexibele 3 –bands EQ met frequentie –instelbare high en low shelving banden en een volledig parametrische band met Q, frequentie en gain instellingen. Dit screen geeft controle over de high en low shelving EQ parameters

EDIT 1 knop: **LOW SHELF FREQUENCY (Hz).** Bereik: 80Hz to 16kHz

EDIT 2 knop: **LOW SHELF CUT/BOOST (dB).** Bereik: Cut (12 dB per octaaf low cut bij de LOW SHELF FREQUENCY), -12dB to +12dB

EDIT 3 knop: **HIGH SHELF FREQUENCY (Hz).** Bereik: 80Hz - 16kHz

EDIT 4 knop: **HIGH SHELF CUT/BOOST (dB).** Bereik: Cut (12 dB per octaaf high cut bij de HIGH SHELF FREQUENCY), -12dB to +12dB.

# GLOBAL EDIT SCREENS

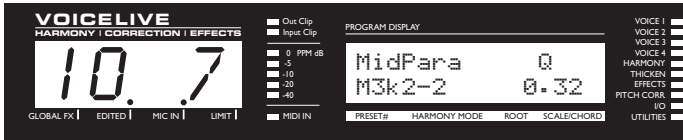

Dit screen geeft controle over de volledig parametrische mid EQ.

EDIT 1 knop: **CENTER FREQUENCY** (Hz)

EDIT 2 knop: **Cut/boost** (dB)

EDIT 3 knop: **Q**. Deze waarde is gelijk aan de centrale frequentie van het filter gedeeld door het verschil tussen de boven- en benedenfrequenties van  $-3\text{dB}$ . Hoe hoger de Q waarde hoe nauwer het filter. Bereik is .1 (brede band) tot 10 (zeer nauwe band).



EDIT 1 knop: **BYPASS MODE**. Hiermee stelt u in hoe VoiceLive zich gedraagt in Bypass zoals bestuurd door de voetschakelaars. De Stage setting zet alle effectprocessing uit behalve Dynamics processing. De Studio setting verwijdert alle effectprocessing inclusief de EQ en Dynamics en stuurt het lead signaal op volle sterkte naar de digitale output.

EDIT 2 knop: **DELAY COMPENSATION**. Hiermee vertraagt u de lead vocal zodat de humanized harmony voices gevarieerd eerder of later dan de lead voice klinken. Wanneer u dit uitzet resulteert dit in minimale lead voice processing delay.

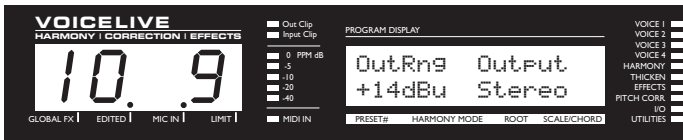

EDIT 1 knop: **OUTPUT RANGE**. Dit bepaalt het output level bereik. De waarde geeft de maximale output aan bij die setting. Wees ervan bewust dat sommige mengpanelen een vervormd signaal geven als zij een  $+20\text{dB}$  signaal ontvangen. Als u vervorming waarneemt en noch de input of output leds van VoiceLive knipperen stel deze parameter dan lager in.

EDIT 2 knop: **OUTPUT MODE**: Stereo of Mono.

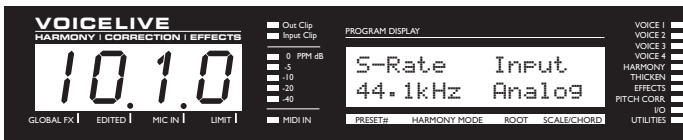

EDIT 1 knop: **SAMPLE RATE**: 44.1kHz, 48kHz of External.

EDIT 2 knop: **INPUT SELECT**: Analog of Digital.

# GLOBAL EDIT SCREENS

## Utility Edit Screens

Utility screens geven u parameters die te maken hebben met de algemene setup van VoiceLive. Alle Utility parameters zijn "global", deze worden niet opgeslagen per preset en zijn van toepassing op alle presets.



Dit screen stelt de standaard expressiepedaal instellingen in. Als in de preset ingesteld is dat het expressiepedaal de standaardwaarden heeft zal het pedaal deze instellingen aannemen

EDIT 1 knop: **EXPRESSION PEDAL DEFAULT ASSIGN.** Wijst een parameter toe aan het Expressiepedaal. Keuzemogelijkheden zijn:

- **Lead Lev Full.** Bediening van het lead voice level van off naar maximaal.
- **Harm Lev Full.** Bediening van het harmony voice level off naar maximaal.
- **Harm Lev Narrow.** Bediening van het harmony voice level. Foot control bereik: -10dB tot 0dB afhankelijk van andere instellingen.
- **Inst Lev Full.** Bedient instrument output level (niet de input gain) van off tot maximaal. Dit is vooral nuttig voor performers die verschillende instrumenten gebruiken om dan het instrument level te muten wanneer deze van instrument wisselt.
- **Inst Lev Narrow.** Bedient instrument output level (niet de input gain) van -10dB tot maximaal. De maximum positie geeft hetzelfde output level als ingesteld met de instrument level knop.
- **Voices 1+2 Lev.** Bediening van Voice 1 en Voice 2 level van off naar maximaal level zoals ingesteld in de preset.
- **Voices 3+4 Lev.** Bediening van Voice 3 en Voice 4 level van off naar maximaal level zoals ingesteld in de preset.
- **Reverb level.** Bediening van het Reverb level van off naar maximaal level zoals ingesteld in de preset.
- **Delay Level.** Bediening van het Delay level van off naar maximaal level zoals ingesteld in de preset.
- **Vibrato.** Bediening van de Vibrato intensiteit van minimaal naar maximaal.
- **Smoothing.** Bediening van de Smoothing parameter van 0 tot 100.
- **Voicing Mirror.** Bedient de voicing van de harmonies (zie edit screen *V03*). Met het expressiepedaal volledig omhoog klinkt de voicing zoals in de preset; in de middenstand is de voicing unisono en volledig ingedrukt is de voicing het geprogrammeerde interval aan de andere kant van unison. Dit is nuttig voor creatieve toepassingen. Met Shift Mode presets kunt u dit gebruiken om extreme voice shifts en speciale effecten te maken. Met chord mode presets kunt stem -arpeggiators maken.
- **Gender mirror.** Bedient de vier voice gender instellingen (zie edit screen *V04*). Met het expressiepedaal volledig omhoog klinkt de gender instelling zoals in de preset; (bv. 12); in de middenstand is de gender 0 (geen formantverschuiving) en volledig ingedrukt ingedrukt is de gender het geprogrammeerde getal maar dan negatief (bv. -12).
- **Pan mirror.** Bedient de vier pan instellingen. Met het expressiepedaal volledig omhoog klinkt de pan instelling zoals in de preset (bv R45); met het expressiepedaal in de middenstand is de panning C (gecentreerd) en volledig ingedrukt is de gelijk aan de negatieve geprogrammeerde waarde (bv. L45).
- **Off.** Deze setting zorgt ervoor dat het expressiepedaal niet meer reageert.

# GLOBAL EDIT SCREENS

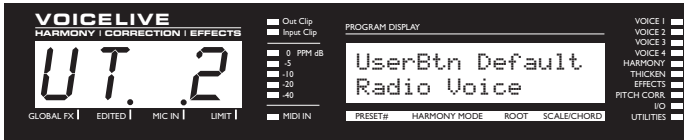

Dit screen stelt de standaard user button instellingen in. Als in de preset ingesteld is dat het expressiepedaal de standaardwaarden heeft zal de user button deze instellingen aannemen.

EDIT 1 knop: **USER BUTTON DEFAULT ASSIGN.** Wijst een parameter toe om bedient te worden Button. U heeft de volgende mogelijkheden:

- Harmony Hold (Geen Latching). Voor een volledige beschrijving van Harmony Hold zie de *Harmony en Tuning* sectie van deze handleiding.
- Tap Tempo. De LED Displays TAP\* - de - \* knippert in het tempo. Let op dat deze instelling alleen effect heeft in presets waar de delaytijd source op TAP gezet is (zie edit screen *FX7*). De Tap Temp waarde zal blijven staan als u van preset wisselt. Indien verschillende presets worden gebruikt in een song met een bepaald tempo hoeft de delaytijd maar een keer getapped te worden.
- FX Override – Dit bedient het aan- en uitzetten van de Reverb en Delay effects.
- RevSend Override - Zet de Reverb –sends aan of uit.
- DlySend Override - Zet de Delay –sends aan of uit.
- Bypass Toggle – Dit is voor mensen die het prettiger vinden om de harmony bypass niet in te drukken maar met een druk op de knop de bypass aan te zetten.
- PtchCor Override –Pitch Correction aan of uit.
- Lead Voice Enable/Disable - Lead Voice aan of uit.
- HrmSolo Override - Verandert de Harm parameter in het CFG1 screen naar Solo. De Harmonies staan dan aan maar de Lead Voice wordt uitgezet.
- Thicken Override -Thickening aan of uit.
- RoboVoice - Zet pitch correction aan en stelt de Window, Attack en Amount parameters op hun maximale waarde om het “Cher” effect te bereiken.
- TeleVoice All– Stelt de EQ parameters zo in dat een telefoonstem- effect wordt bereikt, voor zowel de lead voice als de harmonies.
- TeleVoice Harm– Stelt de EQ parameters zo in dat een telefoonstem- effect wordt bereikt. Alleen de Harmony Voices worden beïnvloed.
- Momentary Harm- De harmonies zijn alleen actief als u deze knop indrukt.

# GLOBAL EDIT SCREENS



EDIT 1 knop: **GLOBAL EFFECTS PRESET SELECT.** Dit maakt effect parameters van de gekozen preset global voor alle opgeroepen presets en song steps.

EDIT 2 knop: **VIBRATO CONTROL.** Dit stelt in of het Vibrato het begin en de attack van het mode (**Boost**) volgt of ogenblikkelijk (**Manual**). is. Het Mod Wheel op de meeste keyboards bestuurt het vibrato in beide modes, waardoor de preset harder wordt in de **Boost** setting en beginnend op 0 in de **Manual** Setting.



EDIT 1 knop: **MIDI CHANNEL.** Stelt het basis Midi Send en Receive channel in.

EDIT 2 knop: **SYSTEM EXCLUSIVE ID.** Deze parameter stelt het Midi System Exclusive ID voor VoiceLive.



EDIT 1 knop: **MIDI CC CONTROL.** On: stuurt en ontvangt MIDI CC informatie. Off: op MIDI CC informatie wordt niet gereageerd

EDIT 2 knop: **GLOBAL CHORD.** U heeft de volgende opties:

- On - het laatst gedetecteerde MIDI akkoordtype en grondtoon wordt vastgehouden als u van chord presets wisselt.
- Off - het akkoordtype is altijd het type dat ingesteld is in de gekozen preset.

# GLOBAL EDIT SCREENS

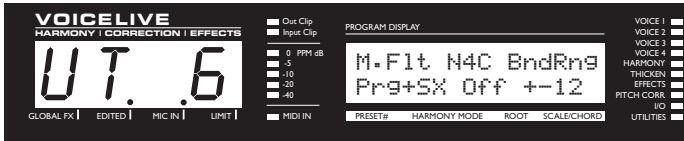

EDIT 1 knop: **MIDI FILTER.** Met deze parameter kunt u ervoor zorgen dat VoiceLive bepaalde MIDI opdrachten en data negeert.

- P - negeer program changes.
- SX - negeer system exclusive informatie.
- P+SX - negeer program changes en system exclusive informatie.

EDIT 2 knop: **NOTES FOUR CHANNEL MODE.**

- Off - Alle harmony voices in Notes Mode zullen reageren op het globale MIDI kanaal.
- On - In Notes Mode reageert Harmony Voice 1 op het globale MIDI kanaal. Harmony Voice 2 reageert op het globale MIDI kanaal +1 etc. Alle Harmony Voices reageren op een uniek MIDI kanaal.

EDIT 3 knop: **BEND RANGE.** Stelt in halve tonen het bereik in waarin MIDI pitch bend informatie de toonhoogte van de harmonies in Notes Mode zullen veranderen



De parameters in dit screen stellen toetsenisten in staat om een bereik aan te geven van hun keyboard waarmee ze in Notes en Chord Mode harmonies aansturen. Bijvoorbeeld door de drie knoppen hieronder in te stellen kan de gebruiker de hoogste octaaf van zijn keyboard gebruiken om notes mode harmonies aan te sturen.

EDIT 1 knop: **MIDI SPLIT ABOVE/BELOW.** Stelt in of tonen boven of onder dit splitpunt gebruikt worden voor notes mode en chord mode presets.

EDIT 2 knop: **MIDI SPLIT POINT.**

EDIT 3 knop: **MIDI TRANSPOSE.** Hiermee transposeert u de harmony voices in Notes Mode. De waarde correspondeert met octaven.

# SONG MODE

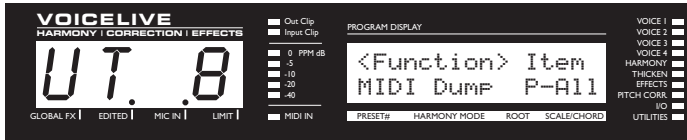

In dit screen beïnvloedt de selectie van de eerste knop de opties van de tweede knop. Zodra u de instellingen gemaakt heeft moet u het DATA WHEEL indrukken en dus ENTER geven om de functie uit te voeren.

EDIT 1 knop selectie: MIDI Dump. U kunt een SYSEX MIDI dump maken van alle of individuele presets, alle of individuele songs en de VoiceLive IO/Util parameters.

- Selecteer what u wilt backuppen met de EDIT 2 knop. Pn betekent preset Sn betekent song; Setup betekent alle IO/Util parameters.
- Indien verbonden met een tweede VoiceLive drukt u gewoonweg op ENTER en uw data wordt naar de andere VoiceLive gekopieerd.
- Indien verbonden met een sequencer zet u de sequencer in opname (voor SYSEX) en neemt u de SYSEX data op door op ENTER op VoiceLive te drukken.

EDIT 1 knop selectie: RestorePre. Hiermee zet u een preset terug naar de fabrieksinstelling.

- Selecteer de preset die u wilt restoren met de EDIT2 knop.
- Druk op ENTER om de preset te restoren.

EDIT 1 knop selectie: RestoreSng. Hiermee zet u een song terug naar de fabrieksinstelling.

- Selecteer de song die u wilt restoren met de EDIT2 knop.
- Druk op ENTER om de song te restoren.

EDIT 1 knop selectie: ClearSng. Hiermee wist u de steps en de naam van een song.

- Selecteer de song die u wilt clearen met de EDIT2 knop.
- Druk op ENTER om de song te clearen.

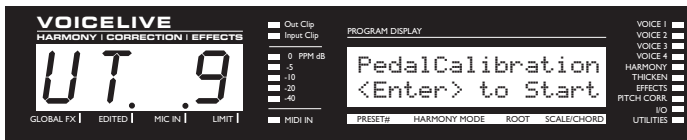

VoiceLive zal goed functioneren met de meeste passieve en actieve volumepedalen. Gebruik dit screen om het pedaal te calibreren. Om het expressiepedaal te calibreren volgt u de instructies op de VoiceLive LCD display:

Met het expressiepedaal aangesloten op de Pedal Input op de achterkant van VoiceLive drukt u op het DATA WHEEL om ENTER te geven.

- Duw het pedaal naar de maximale positie.
- Druk op het DATA WHEEL om ENTER te geven.
- Duw het pedaal naar de minimale positie.
- Druk op het DATA WHEEL om ENTER te geven.

# SONG MODE

## SONG MODE

Song Mode is VoiceLive's geavanceerde performance mode. U kunt een opeenvolging van presets, scale, root, of chord changes voorprogrammeren en stapsgewijs vooruit en achteruit door de opeenvolging gaan zowel als direct naar song steps gaan in Direct Mode – dit alles met controle via uw voeten. Er is een maximum van 50 songs in VoiceLive met elk 30 steps.

Deze feature stelt u ook in staat om een enkele preset te gebruiken tijdens een sequence van steps terwijl u de muzikale informatie hiervan aanpast – de chord, root en type informatie in akkoordpresets, en de key informatie in toonladder – gebaseerde presets.

*Om in Song Mode te komen houdt u de Song knop (2) ingedrukt tot de LED display SONG knippert.*

### Song Mode LCD Screen:

```
33: Happy Joe  
S2 P53s C#Maj2
```

Het LCD display hierboven is een voorbeeld van een song mode screen.

Hier is wat het betekent:

- Top Line Song nummer en naam.
- S2 Step nummer.
- P53s Preset nummer en harmony type. s= Scale; c= Chord; n= notes; blank =shift.
- C# Maj2 Root and Scale/chord type voor de scale en chord mode presets.

*Om het Song Edit screen te bereiken drukt u op de EDIT toets in Song Mode.*

### Song Edit Mode LCD Screen:

```
Sng33 <STEP INS>  
S21 P53s C#Maj2
```

Om het Song Edit screen te bereiken drukt u op de EDIT toets in Song Mode.

Hier is wat het betekent:

- Sng33 Song nummer
- <Step INS> Song Edit Function. Dit kunt u selecteren door het DATA WHEEL te draaien en wordt uitgevoerd door erop te drukken (ENTER).
- S21 Step nummer. Verander het step nummer mer de EDIT1 knop
- P53s Preset nummer en harmony type. s= Scale; c= Chord; n= notes; blank =shift.Het preset nummer kan veranderd worden met de EDIT2 knop.
- C# Scale/Chord Root voor de scale en chord mode presets. Dit kan veranderd worden met de EDIT 3 knop.
- Maj2 Scale/Chord Type voor de scale en chord mode presets. Dit kan veranderd worden met de EDIT 4 knop.

# SONG MODE

## Song Edit Functies

Draai het data wheel om te kiezen tussen de volgende twee Song Edit functies:

<STEP INS> voegt een kopie in van de huidige step.

<STEP DEL> Verwijdert de huidige step.

Druk op ENTER om de functie uit te voeren.

*Vergeet niet om op STORE te drukken zodra u een song hebt gemaakt om uw werk op te slaan.*

## Song Mode LED Displays

SG31

Hierboven ziet u een voorbeeld van een Song Select LED text display.

SG Geeft aan dat u zich in song select mode bevindt.

31 Song nummer.

Door op de PREVIOUS/NEXT knoppen (5,6) te drukken verandert u het song nummer.

In Song Mode kunt u daar kiezen door op de STEP knop (2) te drukken.

ST21

Hierboven ziet u een voorbeeld van een Song Step display.

ST Geeft aan dat u zich in Song step mode bevindt.

21 Song step nummer.

Door op de PREVIOUS/NEXT knoppen (5,6) te drukken verandert u het step nummer.

In Song Mode kunt u daar geraken door op de STEP knop (2) te drukken.

## Song Direct Mode

*Om in Song Direct Mode te komen moet u zich in Song Mode bevinden en de Direct knop (3) ingedrukt houden to de LED text display knippert: DRCT.*

# SONG MODE

## SA21

Hierboven ziet u een voorbeeld van een Song Direct LED text display.

**S** Geeft aan dat u zich in Song Mode bevindt.

**A** Dit karakter geeft aan dat u zich in de Direct Submode bevindt zowel als:

- Als het een A, B, C of D is dan is een Direct Step gekozen door op een van de bewuste bovenste vier DIRECT knoppen. In dit geval zal het ingedrukt houden van een van de bovenste vier knoppen de mode van VoiceLive veranderen.
- Als er een "\*" staat zal vasthouden van een van de bovenste vier knoppen de actieve step aan die bewuste knop koppelen.

**21** Geeft de actieve song step aan.

Drukken op de DIRECT knoppen (1-4) zal naar de geprogrammeerde step doen springen. Ingedrukt houden van de DIRECT knoppen (1-4) zal of de actieve step aan die Direct knop koppelen (als het tweede LED karakter "\*" is) of de mode van VoiceLive doen veranderen.

De PREVIOUS/NEXT knoppen (5,6) doen van song step veranderen. Als dit gebeurt zal het tweede karakter van de LED veranderen in een "\*", aangevend dat u een Direct knop kunt programmeren.

### Song Voice Mode

*Om Song Voice Mode te kiezen moet u zich in Song Mode bevinden en de VOICE knop (3) indrukken todat de LED text display knippert: VOIC.*

## SV21

Hierboven ziet u een voorbeeld van een Song Select LED text display.

**S** Deze letter geeft aan dat u in Song Mode zit.

**V** Dit karakter betekent dat u in Voice Submode bent.

**21** Geeft het actieve song step nummer aan.

Met de VOICE knoppen (1-4) kunt u de individuele harmony voices aan- of uitzetten.

Ingedrukt houden van de VOICE knoppen (1-4) zal de mode van VoiceLive doen

De PREVIOUS/NEXT knoppen (5,6) doen VoiceLive van step veranderen. De aan/uit -instellingen van de voices worden meegenomen als u van step wisselt.

## Harmony

Hier kunnen we wat dieper ingaan op de harmonieën. We hebben geprobeerd het praktisch te houden, gefocust op wat de VoiceLive voor je kan doen.

### Harmony Hold

De harmonie hold feature is een buitengewone vernieuwing en laat je probleemloos toe de backing harmonie stemmen aan te houden terwijl jij er doorheen blijft zingen. Bij activering (druk en hou de User Knop ingedrukt heb of gebruik de harmony hold MIDI CC) kan je gelijkwelke harmonie stem bevriezen, de noten worden op een natuurlijke manier aangehouden tot je terug loslaat (resp. de voetpedaal of CC waarde). *Zie ook edit screen UBTN beschrijving in de Preset-edit sectie van de handleiding en de MIDI implementatie sectie van de handleiding voor meer informatie.*

### Harmony Modes

VoiceLive heeft 4 verschillende harmonie modes, die geven je stuk voor stuk 4 unieke methodes om harmonieën te creëren. Eenmaal we de meer complexe harmonie modes beschrijven, zullen we je voorbeelden tonen gebaseerd op de C majeur toonladder. Als die toonladder niet goed zou kennen hebben we voor jou hieronder de toonladder afgebeeld.



### Notes Mode

In deze mode voorzie je VoiceLive met specifieke MIDI noot informatie om de toonhoogte van de harmonie stemmen te bepalen. VoiceLive heeft 2 "Manual/Notes" harmony modes, enkel en 4 kanaals. VoiceLive kan in het **setup menu** worden opgezet in Notes 4 Channel waarbij je 4 kanalen MIDI informatie - 1 voor elke harmonie voice - kan versturen. Dit is de meest directe en meeste flexibele manier om harmonieën aan te maken. Hierdoor kan je complexe melodiën en tegenstemmen programmeren ongeacht je lead vocal.

### Shift Mode

Deze mode wordt ook wel "Fixed Interval" genoemd. Hier wordt als basis de toonhoogte van je lead voice genomen en worden harmonieën op een aantal halve tonen van die basis toonhoogte gecreëerd.

De methode waarop harmonieën worden aangeemaakt wordt ook chromatische harmonie genoemd omdat een vast aantal halve tonen wordt gebruikt ten opzichte van de toonhoogte of van de input noot. De theorie over de chromatische harmonie bekijken we later nog.

We beschouwen dit type van harmonisering als niet-intelligent om dat de VoiceLive niet werd ingesteld op een bepaalde toonladder of toonaard. Deze harmonieën zijn puur parallelle harmonieën. De meest gebruikte harmonie stemmen zijn de kwint (7 halve tonen) en oktaaf (12 halve tonen) ieder met een bereik van 2 oktaven onder tot 2 oktaven boven de input toonhoogte. Hieronder staat de C majeur toonladder waarbij overal een terts boven de chromatische toonladder harmonie is toegevoegd, dit wordt toegepast in de VoiceLive's shift mode.

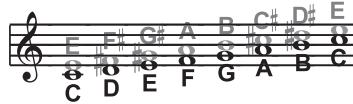

Zwart = Lead & Grijs = Harmonie

### Chord (Chordal) Mode

Op akkoorden gebaseerde (chordal) harmonieën nemen de akkoord informatie over. om intelligente diatonische harmonieën op je stem te creëren. Om "chordal" harmonieën te maken heb je de input van akkoorden van een song in real time nodig. Dit kan via MIDI ofwel door een sequence te programmeren van akkoorden, grondnoten en types in **song mode**. Akkoord informatie bestaat uit de grondnoot en type, hierdoor worden de 3 of 4 noten van het akkoord vastgelegd. In **chordal mode** zal VoiceLive enkel harmonie stemmen weergeven die onder de noten van het akkoord vallen. Chordal harmonieën worden intelligent genoemd omdat ze het akkoord dat je speelt, ontleden. De noot die je zingt produceert een muzikaal aangename harmonie. Wanneer 1 boven is gedefinieerd als een harmony stem (Up1), zal de volgende noot van het akkoord boven de input noot output zijn voor die harmonie stem.

De bijhorende illustratie toont je de harmonie noten voor de C majeur toonladder met een voicing selectie van een C majeur akkoord en een enkele "1 boven".

Je hebt waarschijnlijk gemerkt dat elke harmonie noot meer dan één input noot aankan, of dat elke input noot niet noodzakelijk een unieke harmonie noot hoeft te zijn.

Bijvoorbeeld, C en D hebben beiden E als E als terts boven, E en F delen G en zo verder.

# HARMONY EN TUNING

Dit geeft een meer verdeelde klank aan de harmonie aangezien de veranderingen groter zijn en minder frequent zijn dan wanneer

Maj	C	E	G	
Maj6	C	E	G	A
Maj7	C	E	G	B
Maj7sus4	C	F	G	B
Min	C	E <sub>b</sub>	G	
Min6	C	E <sub>b</sub>	G	A
Min7	C	E <sub>b</sub>	G	B <sub>b</sub>
Min7b5	C	E <sub>b</sub>	G <sub>b</sub>	B <sub>b</sub>
Dim	C	E <sub>b</sub>	G <sub>b</sub>	
Dim7	C	E <sub>b</sub>	G <sub>b</sub>	B <sub>bb</sub> (equiv. v. A)
Dom7	C	E	G	B <sub>b</sub>
Dom7b5	C	E	G <sub>b</sub>	B <sub>b</sub>
Aug	C	E	G <sub>#</sub>	
Aug7	C	E	G <sub>#</sub>	B <sub>b</sub>
Sus	C	F	G	
Sus2	C	D	G	
Sus7	C	F	G	B <sub>b</sub>

andere harmonie methodes worden gebruikt (shift mode bijvoorbeeld). Het voordeel van deze methode is dat het heel gemakkelijk is om harmonieën te integreren in jouw songs als je de akkoord progressie op voorhand weet. De volgende akkoorden zijn beschikbaar wanneer C als grondnoot wordt genomen.

## Scale (Scalic) mode

Harmonieën gebruiken informatie zoals toonaard en toonladder om muzikaal correcte en diatonische harmonieën te creëren. Populaire muziek gebruikt meestal één enkele toonladder waardoor je enkel aan het begin van je song die informatie moet ingeven. "Scalic" harmonieën zijn meer dynamisch dan Chordal harmonies omdat er meer unieke harmonie noten zijn voor iedere input noot. De illustratie hieronder laat de harmonie noten zien voor een Cmajeur toonladder met een "enkele tert" boven de harmonie stem. Je kunt zien aan het volgende diagram dat de "Scalic" harmonieën intelligent zijn en dicht op je lead stem volgen voor een strakkere sound. Onder de HARMONY toets bevindt zich een parameter die SMOOTHING heet. Wanneer deze op 100% wordt gezet zullen de harmonie stemmen de input toonhoogte, fouten, kortom alle gegeven informatie volgen, maar op 0% zullen de har-

monieën onmiddellijk naar de scalic harmonie noten springen zoals een volledige pitch correctie van de harmonie stem.

Als je deze parameter tussen 0 en 100% zet, zullen er variabele hoeveelheden pitch correctie ontstaan. VoiceLive heeft 5 voorgeprogrammeerde harmonie toonladders : 3 majeure, 3 mineur, en 1 custom per preset.

Om een custom scale of pitch map te creëren kijk ook bij MAP parameter beschrijving onder de individuele Voice Key beschrijving van de handleiding.

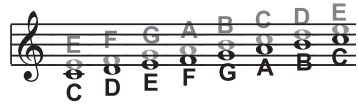

Zwart = Lead & Grijs = Harmonie

Het is ook misleidend om de toonaard uit bepaalde song te vinden. Een voorbeeld is "sweet home Alabama". Wanneer je luistert, denk je dat dit nummer in D staat aangezien dat het eerste akkoord is, maar de harmonieën functioneren eigenlijk het best in G. Probeer dit zelf eens uit door dit liedje door de VoiceLive te sturen. De toonladder bepalen kan wat oefening vergen: voor songs gecentreerd rond de tert of grondnoot van de toonladder zal het misschien niet klinken alsof er veel verschil is tussen de 4 verschillen majeure of mineur toonladders. Dit komt omdat je song geen enkele altered noot aanraakt. Een melodie die gecentreerd rond de vijfde noot van de toonladder (zoals B in de toonladder van E), zal de verschillen tussen beide toonladders daarentegen in de verf zetten. Probeer eens "Sha Lala Lala ...La Tee Daa" het refrein van Van Morrison's Brown Eyed Girl (toonlaard E, toonladder majeure, 3de boven voicing) uit op elke majeure toonladder om het verschil te horen tussen de verschillende toonladders. Voor mineur toonladders zoals in Santana's Evil Ways (toonlaard G, toonladder mineur, 3de boven voicing) zal ook hier het verschil tussen de 3 mineur toonladders duidelijk hoorbaar zijn. De volgende tabel illustreert de tert en kwint boven een gegeven input noot om de verschillen te illustreren tussen de 6 verschillende toonladders. "nc" betekent no change, hierbij zal de harmonie stem eenvoudigweg de voorgaande toonhoogte aanhouden tot de lead voice toonhoogte naar een "nc" noot verandert. Voor volledige voicing informatie bekijk onze website op [www.tc-helicon.com](http://www.tc-helicon.com).

# HARMONY EN TUNING

	Lead Voice	C	C#	D	E <sup>b</sup>	E	F	F#	G	G#	A	B <sup>b</sup>	B
<b>MAJ1</b>	3rd Above 5th Above	E G	nc nc	F A	nc nc	G B	A C	nc nc	B D	nc nc	C E	D F	D F
<b>MAJ2</b>	3rd above 5th above	E G	nc nc	F A	nc nc	G C	A C	nc nc	C E	nc nc	C E	D F	D F
<b>MAJ3</b>	3rd above 5th above	E G	nc nc	F A	nc nc	G B <sup>b</sup>	A C	nc nc	B <sup>b</sup> D	nc nc	C E	D F	D F
<b>MIN1</b>	3rd above 5th above	E <sup>b</sup> G	nc nc	F B <sup>b</sup>	G nc	nc nc	A <sup>b</sup> C	nc nc	B <sup>b</sup> D	C E <sup>b</sup>	nc nc	D F	nc nc
<b>MIN2</b>	3rd above 5th above	E <sup>b</sup> G	nc nc	F A	G B <sup>b</sup>	nc nc	A C	nc nc	B <sup>b</sup> D	C E <sup>b</sup>	nc nc	D F	nc nc
<b>MIN3</b>	3rd above 5th above	E <sup>b</sup> G	nc nc	F A	G B <sup>b</sup>	nc nc	A <sup>b</sup> C	nc nc	B D	C E <sup>b</sup>	nc nc	D F	nc nc

## Diatonic en Chromatic

We beschreven reeds scalar en chordal harmonieën als diatonisch, terwijl shift harmonies chromatisch zijn. Maar wat betekenen die woorden? Kijk eens naar een pianoklavier, tussen de midden "C" en de volgende "c" liggen er 12 toetsen, 7 witte en 5 zwarte. Elke toets ligt een halve toon van de vorige zodat ze samen 12 halve tonen vormen of een octaaf. De chromatisch toonladder gebruikt alle 12 noten in tegenstellingen tot de diatonische toonladder. Dus er is maar 1 chromatische toonladder, maar 12 majeure, mineur etc. diatonische toonladders (c majeur, C# majeur, D majeur, etc.). De meesten onder ons zijn opgegroeid met de traditionele "do re mi fa sol la si do" diatonische toonladder, de harmonieën op deze diatonische toonladder klinken correct.

Maar wat betekent dat dat nu : harmonisch? De harmonieën van een diatonische toonladder kunnen enkel noten gebruiken die binnen een bepaalde toonladder of akkoord liggen, dus een "3de boven" harmonie schommelt eigenlijk tussen 3 en 4 halve tonen boven de lead noot in tegenstelling tot een chromatische harmonie die exact 4 halve tonen (een grote terts) boven de noot zou liggen.

Om te herhalen : we hebben 3 verschillende harmonie modes die chromatische of diatonische toonladders gebruiken.

**Shifting**, wat gebruik maakt van een chromatische toonladder met 12 halve tonen, verandert de input toonhoogte met een vastgesteld aantal halve tonen.

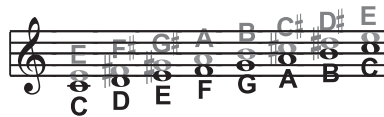

**Chordal**, wat gebruik maakt van de grondnoot, 3de, 5de en soms zelfs de 7e van vele diatonische toonladder, pitcht de harmonie stem zo dicht mogelijk bij een noot die in het akkoord voorkomt.

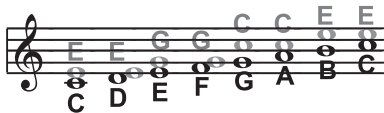

# HARMONY EN TUNING

**Scalic**, wat gebruik maakt van vele diatonische toonladders pitcht de harmonie stem zo dicht mogelijk bij de dichtstbijzijnde noot van het akkoord.

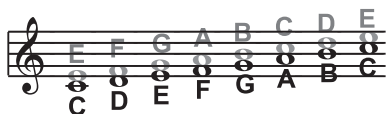

De theorie even buiten beschouwing gelaten; de beste manier om een schitterende sound te verkrijgen is door eindeloos te experimenteren met de VoiceLive harmonie modes. Zo zul je niet enkel leren aanvoelen wat best werkt en waar, maar door verschillende veranderingen en combinaties te onderzoeken kan je wel de meest creatieve en heerlijke klanken ontdekken die je anders nooit had gevonden.

## Just Tuning

Waarom je Just tuning moet gebruiken?

Alhoewel niemand je dit ooit verteld heeft, zijn je vleugelpiano en laatst gekochte fantastische synth verschrikkelijk ontstemd! Wel, om eerlijk te zijn kunnen we in plaats ook zeggen dat ze allemaal gestemd zijn volgens de parameter Equal temperament.

Harmonie is het resultaat van de interactie tussen verschillende hoorbare frequenties in ratios die voor een menselijk oor muzikaal klinken. Een meer exact ratio leidt tot een beter klinkende harmonie. De meeste instrumenten (zoals de piano) zijn absoluut van nature uit.

Elke noot op het keyboard heeft een specifieke toon. Equal temperament tuning gebruikt benaderingen voor het stemmen van elke noot, wat ons toelaat om gemakkelijk de toonaard van onze muziek te veranderen zonder dat we onze instrumenten moeten herstemmen.

Jammer genoeg verliezen we met deze manier van stemmen de mogelijkheid om perfecte ratios te creëren tijdens het spelen van meerdere noten. Als resultaat is veel van de harmonieën die je in muziek hoort niet helemaal perfect in toon.

De benaderingen van het equal temperament stemmen zijn praktisch, maar niet perfect. Als je de VoiceLive met Just tuning gebruikt zal dit zeker je muzikale horizon verbreden.

Just tuning behoudt de relatieve en perfecte

ratios tussen toonhoogten, waardoor perfecte harmonieën worden gemaakt.

Zangers, vooral wanneer ze meerstemmige a cappella muziek brengen, baseren hun tuning op hoe het harmonisch klinkt met de andere zangers. De natuurlijke tendens en wat ook het beste klinkt is om met just tuning te zingen zodat beating wordt geminimaliseerd.

Een van de doelen in de barbershop quartet zang is het streven naar correcte relatieve intonatie zodat een subfrequentie hoorbaar is. Dit doel bereiken resulteert in een fel begeerde sound die barbershop fans ook wel "ring en lock" heten. In barbershop muziek is het de taak van de lead zanger om de melodie zo dicht mogelijk tegen de toonhoogte van een gestemde piano (equal temperament) aanzingen. De andere zangers moeten dan hun harmonieën afstemmen op de lead zanger met "just relatieve intonatie". De VoiceLive kan beide in Just en Barbershop tuning modes doen.

Wanneer Just of Barbershop modes zijn geselecteerd in de VoiceLive, zijn de harmonieën gebaseerd op de volgende verhoudingen:

Mineur 3rd = 3 cycles voor elke 4 cycli van input  
Majeur 3rd = 5 cycles voor elke 4 cycli van input  
5de = 3 cycles voor elke 2 cycli van input

Barbershop verschilt van Just tuning in **Chordal mode**. Just tuning zal de grondtoot van het akkoord gebruiken als referentie om te stemmen, terwijl Barbershop tuning de input noten gebruikt als referentie bij het stemmen. Om die reden is het beter om Barbershop te gebruiken in een a-cappella situatie en Just wanneer met andere instrumenten wordt gespeeld. Omdat Just meer in toon klinkt met de andere instrumenten die hoogst waarschijnlijk gebruik maken van equal temperament tuning.

Ons beste advies is om te experimenteren en vooral je oren te gebruiken!

# FOOTSWITCH FUNCTIE TABELLEN

Preset Mode Footswitch Functions: Buttons 1-4			
Submode	Action	Button 1	Button 2
Normal	Press	Preset Select	Key Select
	Hold	N/A	Enter Song Mode
Direct	Press	Recall Direct A Preset	Recall Direct B Preset
	Hold	Program Direct A* Preset OR Enter Preset Mode	Program Direct B* Preset OR Enter Song Mode
Voice	Press	Enable/Disable Voice 1	Enable/Disable Voice 2
	Hold	Enter Preset Mode (leave Voice Submode)	Enter Song Mode
		Button 3	Button 4
		Scale Select	N/A
		Enter Direct Mode	Enter Voice Mode
		Recall Direct C Preset	Recall Direct D Preset
		Program Direct C* Preset	Program Direct D* Preset
		Enable/Disable Voice 3	OR Enter Voice Mode
		Enter Direct Mode	Enable/Disable Voice 4
		Enter Direct Mode	Enter Voice Mode

Preset Mode Footswitch Functions: Buttons 5-8			
Submode	Action	Button 5	Button 6
Normal	Press	Decrement Preset#, Key, or Scale	Increment Preset#, Key, or Scale
	Hold	Repeat Decrement Preset#, Key, or Scale Repeat	Increment Preset#, Key, or Scale Repeat
Direct	Press	Decrement Preset#	Increment Preset#
	Hold	Repeat Decrement Preset#	Repeat Increment Preset#
Voice	Press	Decrement Preset#	Increment Preset#
	Hold	Repeat Decrement Preset#	Repeat Increment Preset#
		Button 7	Button 8
		User defined function	Mute/ Unmute Harmony Voices
		User defined function	Bypass/ Unbypass
		User defined function	Mute/ Unmute Harmony Voices
		User defined function	Bypass/ Unbypass
		User defined function	Mute/ Unmute Harmony Voices
		User defined function	Bypass/ Unbypass

\* Direct buttons are programmed when the second character of the LED display is a **\***, otherwise the mode is changed.

# FOOTSWITCH FUNCTION TABELLEN

Song Mode Footswitch Functions: Buttons 1-4					
Submode	Action	Button 1	Button 2	Button 3	Button 4
Normal	Press	Song Select	Song Step Select	Rewind to Step 1	N/A
	Hold	Enter Preset Mode	N/A	Enter Direct Mode	Enter Voice Mode
Direct	Press	Goto Direct A Step	Goto Direct B Step	Goto Direct C Step	Goto Direct D Step
	Hold	Program Direct A* Step OR Enter Preset Mode	Program Direct B* Step OR Enter Song Mode	Program Direct C* Step	Program Direct D* Step OR Enter Voice Mode
Voice	Press	Enable/Disable Voice 1	Enable/Disable Voice 2	Enable/Disable Voice 3	Enable/Disable Voice 4
	Hold	Enter Preset Mode	Enter Song Mode	Enter Direct Mode	Enter Voice Mode

Song Mode Footswitch Functions: Buttons 5-8					
Submode	Action	Button 5	Button 6	Button 7	Button 8
Normal	Press	Decrement Song# or Song Step#	Increment Song# or Step#	User defined function	Mute/ Unmute Harmony Voices
	Hold	Repeat Decrement Song# or Step#	Repeat Increment Song# or Step#	User defined function	Bypass/ Unbypass
Direct	Press	Decrement Song Step#	Increment Song Step#	User defined function	Mute/ Unmute Harmony Voices
	Hold	Repeat Decrement Song Step#	Repeat Increment Song Step#	User defined function	Bypass/ Unbypass
Voice	Press	Decrement Song Step Number	Increment Song Step#	User defined function	Mute/ Unmute Harmony Voices
	Hold	Repeat Decrement Step #	Repeat Increment Step#	User defined function	Bypass/ Unbypass

\* Direct buttons are programmed when the second character of the LED display is a \*, otherwise the mode is changed.

# MIDI IMPLEMENTATIE

Parameter Naam	CC#	Bereik / Beschrijving
Voice 1 Level	46	0-127
Voice 1 Voicing	14	Afhankelijk van Harmony Mode
Voice 1 Gender	29	0-127
Voice 1 Vibrato Style	89	0-aantal Styles
Voice 1 Vibrato Amount	90	0-100
Voice 1 Pan	16	0-127
Voice 1 Active	106	0-63 Aan, 64-127 Uit
Voice 2 Level	17	0-127
Voice 2 Voicing	18	Afhankelijk van Harmony Mode
Voice 2 Gender	19	0-127
Voice 2 Vibrato Style	61	0-Aantal Styles
Voice 2 Vibrato Amount	62	0-100
Voice 2 Pan	20	0-127
Voice 2 Active	107	0-63 Uit, 64-127 Aan
Voice 3 Level	21	0-127
Voice 3 Voicing	22	Afhankelijk van Harmony Mode
Voice 3 Gender	23	0-127
Voice 3 Vibrato Style	88	0-Aantal Styles
Voice 3 Vibrato Amount	15	0-100
Voice 3 Pan	24	0-127
Voice 3 Active	108	0-63 Uit, 64-127 Aan
Voice 4 Level	25	0-127
Voice 4 Voicing	26	Afhankelijk van Harmony Mode
Voice 4 Gender	27	0-127
Voice 4 Vibrato Style	3	0-Aantal Styles
Voice 4 Vibrato Amount	105	0-100
Voice 4 Pan	28	0-127
Voice 4 Active	109	0-63 Uit, 64-127 Aan
Harmony Root	30	0-11
Harmony Type	31	Afhankelijk van Harmony Mode
Harmony Level	12	0-127
Harmony Smooth	116	0-127
Harmony Style Amount	41	0-127
Harmony Tuning	42	0-2
Harmony Portamento	84	0-127
Harmony Notes Attack	73	0-127
Harmony Notes Release	72	0-127
Harmony Latch	35	0-63 Uit, 64-127 Aan
Harmony Bypass	110	0-63 Uit, 64-127 Aan
Thickening Bypass	111	0-127

# MIDI IMPLEMENTATIE

Parameter Naam	CC#	Bereik / Beschrijving
Effects Level	91	0-127
Effects Rev:Delay Mix	51	0-127
Effects Lead2Reverb Send	52	0-127
Effects Harmony2Reverb Send	53	0-127
Effects Lead2Delay Send	55	0-127
Effects Harmony2Delay Send	56	0-127
Effects Delay2Reverb Send	58	0-127
Effects Reverb Type	59	0-13
Effects Reverb Decay Time	61	0-127
Effects Delay Type	63	0-2
Effects Delay Feedback	40	0-127
Effects Bypass	112	0-63 Uit, 64-127 Aan
Correction Scale Root	47	0-11
Correction Scale Type	48	0-5
Correction Window	49	0-127
Correction Attack	54	0-127
Correction Amount	57	0-127
Correction Scale LSB	117	*Speciaal
Correction Scale MSB	118	*Speciaal
Correction Bypass	113	0-63 Uit, 64-127 Aan
Setup Dry Level	13	0-127
Setup Lead Pan	10	0-127
Setup Dynamics	60	0-3
Setup EQ Routing	44	0-3
Setup Low Shelf Freq	80	0-127
Setup Low Cut Boost	81	0-127
Setup High Shelf Freq	82	0-127
Setup High Cut Boost	83	0-127
Setup Mid Freq	50	0-127
Setup Mid Boost	85	0-127
Setup EQ Q	86	0-127
Setup Output Level	87	0-127
Sustain Pedal	64	0-63 Uit, 64-127 Aan Bepaalt enkel de performance in Notes en Chord Mode presets

*Noot: Waar toepasbaar, werd de het volledige CC bereik aan een bepaalde parameter gemapt.*

# MIDI IMPLEMENTATIE

Parameter Naam	CC#	Bereik/Beschrijving
Instrument Pan	102	0-127
Instrument Level	103	0-127
Bypass All	114	0-63 gebypast ,64-127 Actief
Harmony Hold Control	119	0-63 Uit, 64-127 Aan
Global Vibrato	1	0-127
Song Step Forward	115	>63, Song Steps vooruit
Song Step Back	9	>63, Song Steps Achteruit

## \*Speciale CC's

Pitch Correction Scale Notes	118	MSB	0nnpqrsB (Binair Patroon)
		nn	reserved
		o=1	C note on
		p=1	C#/Db note on
		q=1	D note on
		r=1	D#/Eb note on
		s=1	E note on
	117	LSB	0tuvwxyzB
		t=1	F note on
		u=1	F#/Gb note on
		v=1	G note on
		w=1	G#/Ab note on
		x=1	A note on
		y=1	A#/Bb note on
z=1	B note on		
	o...z=0	notes off gebruikt een 0 waarde.	

### Voorbeeld custom scale boodschap

Bedoelde toonladder: C,E,G,B op een C grondnoot. Deze toonladder kan getransponeerd worden door de grondtoon te veranderen.

Boodschap CC# 118, 0001001 (converteert naar 17 decimaal), CC#117, 00010001 (decimal getal 17)

MIDI program change boodschappen resulteren in een song nummer wijziging in song mode. In elke andere modus resulteert een MIDI program change boodschap in een preset nummer wijziging.

*Noot: om de gewenste correctie toonladder te bepalen kan je de correctie toonladder vanaf het front paneel veranderen en opnemen via de MIDI out.*

### Andere MIDI boodschappen

Program change: Received/ transmitted. In songe modus enkel ontvangen  
Verandert song nummer

Pitch bend: ontvangen. Controleert pitch of geslacht, toewijsbaar in preset.

Note on/off: ontvangen.

# TECHNISCHE SPECIFICATIES

## Digitale Inputs en Outputs

Connectoren: RCA Phono (S/PDIF)  
Formaten: S/PDIF (24 bit), EIAJ CP-340, IEC 958  
Sample Rates: 44.1 kHz, 48 kHz  
Frequency Response DIO: DC 22/23.9 kHz  $\pm$  0.01 dB @ 44.1/48 kHz

## Analoge Inputs

Connectoren, gebalanceerd: Mic.: XLR, Line: 1/4" phone jack  
Impedantie: gebalanceerd/ongebalanceerd Mic.: 3.6/1.8 kOhm, Line: 21/13 kOhm  
Line Input Level @ 0 dBFS: 24 dBu to 0 dBu  
Line Sensitiviteit @ 12 dB headroom: -12 dBu to 12 dBu  
Mic. Input Level @ 0 dBFS: Pad Aan/Uit -13 dBu/7 dBu to -51 dBu/-31 dBu  
Mic. Sensitiviteit @ 12 dB headroom: Pad Aan/Uit -25 dBu/-5 dBu to -63 dBu/-43 dBu  
Line, Mic. @ Min gain, Dynamisch Bereik: > 92 dB, 20 Hz - 20 kHz  
EINF @ Max. micamp. gain, Rg = 200 Ohm: 126 dBu  
THD: < -100 dB (0.001 %) @ 1 kHz  
Line Frequency Response: +0/-0.1 dB, 20 Hz to 20 kHz  
Mic. Frequency Response, max gain: -1.5 dB @ 40 Hz, +0/-0.1 dB (200 Hz to 20 kHz)  
Crosstalk: < -85 dB, 20 Hz to 20 kHz  
A naar D Conversie: 24 bit, 128 x oversampling bitstream  
A naar D Delay: 0.65/0.70 ms @ S.R. = 48/44.1 kHz

## Analoge Outputs

D naar A Conversie: 24 bit, 128 x oversampling bitstream  
D naar A Delay: 0.63/0.68 ms @ S.R. = 48/44.1 kHz  
Connectoren, gebalanceerd: 1/4" phone jack  
Output Impedantie: 40 Ohm  
Max. Output Level: gebalanceerd/ongebalanceerd 20 dBu/14 dBu, R-load = 1200 Ohm  
Output bereik: 20 dBu/14 dBu/ 8 dBu / 2 dBu  
Dynamic bereik: > 104 dB, 20 Hz to 20 kHz  
THD: < -98 dB (0.0013 %) @ 1 kHz  
Frequency Response: +0/-0.3 dB, 20 Hz to 20 kHz  
Crosstalk: < -100 dB, 20 Hz to 20 kHz

## EMC

beantwoord aan: EN 55103-1 en EN 55103-2  
FCC part 15, Class B, CISPR 22, Class B

## Safety

gecertificeerd aan: IEC 65, EN 60065, UL6500 and CSA E60065  
CSA FILE #LR108093

## Environment

Operating Temperature: 32° F to 122° F (0° C to 50° C)  
Storage Temperature: -22° F to 167° F (-30° C to 70° C)  
Humidity: Max. 90 % non-condensing

## Control Interface

MIDI: In/Out/Thru: 5 Pin DIN  
Pedal: 1/4" phone jack

## Supplementary

Display: 4 tekens LED, 16x 2 tekens LCD  
Dimensions: 11.1" x 10.25" x 3.5" (282 x 260 x 89 mm)  
Weight: 5.9 lb. (2.7 kg)  
Mains Voltage: 100 to 240 VAC, 50 to 60 Hz (auto-select)  
Power Consumption: <15 W  
Warranty Parts and labor: 1 jaar

Deze specificaties kunnen gewijzigd worden zonder aankondiging.